

Caratteristiche tecniche	
Pressione max.	250 bar
Portata max.	60 lt/1
Peso	1 Kg
Materiale collettore	Alluminio
Attacchi V1 / V2	1/2" G

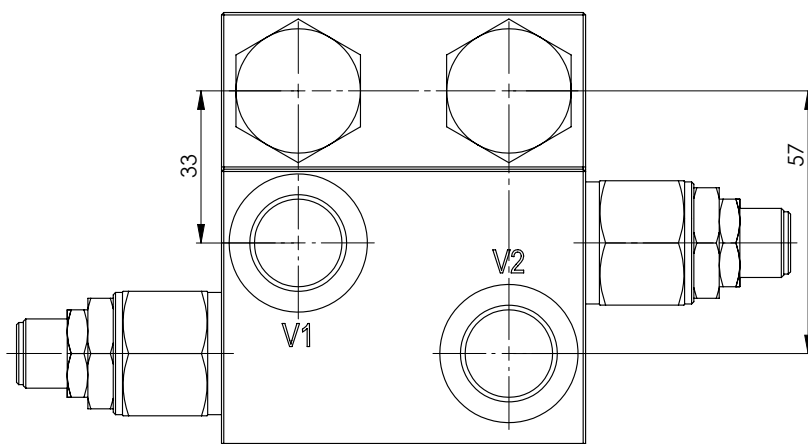

N°	Descrizione	Q.tà
1	Valvola di massima pressione Bosch Rexroth VMD1.070 *	2
2	Vite banjo da 1/2"G	2

* per caratteristiche tecniche complete cliccare sul collegamento blu o consultare a fine catalogo la sezione componenti

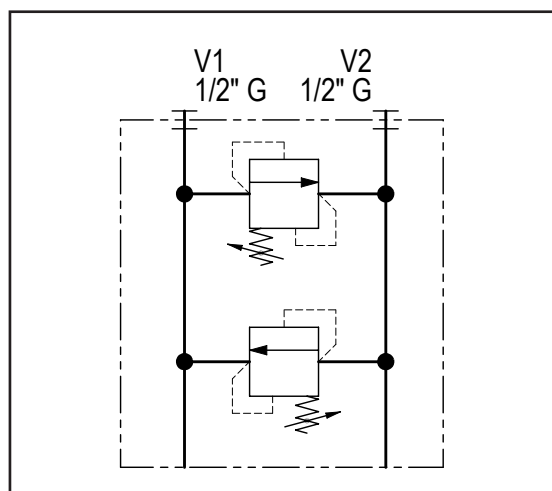
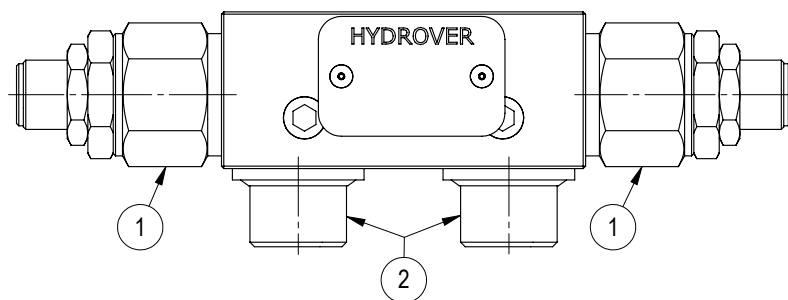
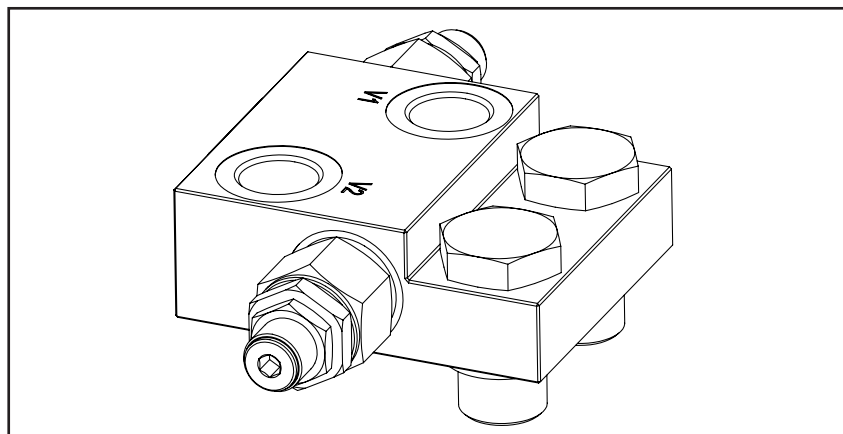

Codice d'ordinazione

H	1	4	0	0	4	A	-	-	-	-	-
---	---	---	---	---	---	---	---	---	---	---	---

Prodotto Hydrover

Serie prodotto

Serie 14 - Valvole flangiate su motori

Indice prodotto

Materiale collettore

Alluminio

Tipo di regolazione valvola di massima pressione su V1 *

A vite

= S

Campo di regolazione valvola massima pressione su V1 *

10-60 bar

= 0

40-110 bar

= 1

110-220 bar

= 2

220-260 bar

= 3

Campo di regolazione valvola massima pressione su V2 *

0 = 10-60 bar

1 = 40-110 bar

2 = 110-220 bar

3 = 220-260 bar

Tipo di regolazione valvola di massima pressione su V2 *

S = A vite

* Omettere se non richiesto. Per per ordinare il prodotto senza valvole di massima pressione, omettere le variabili campo di regolazione e tipo di regolazione : H14004A.
Il collettore verrà comunque fornito con le relative cavità.