

Caratteristiche tecniche	
Pressione max.	250 bar
Portata max.	70 lt/1
Peso	0,8 Kg
Materiale collettore	Alluminio
Attacchi P / P1 / T	1/2" G

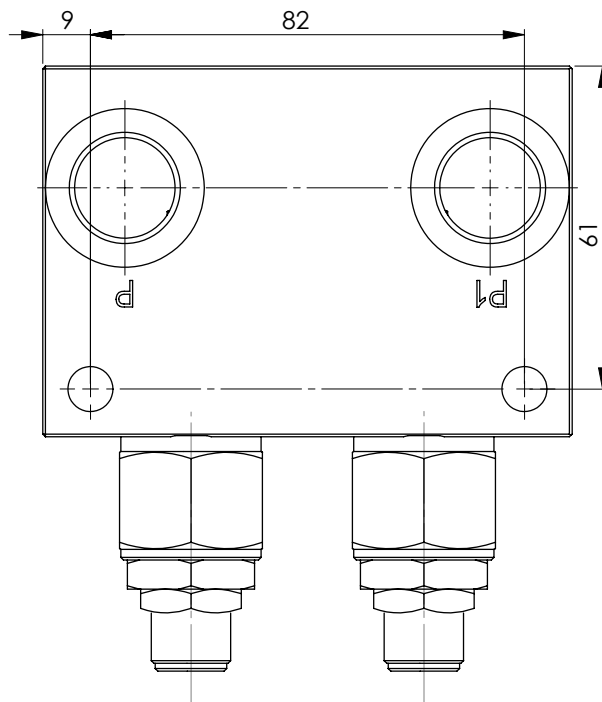
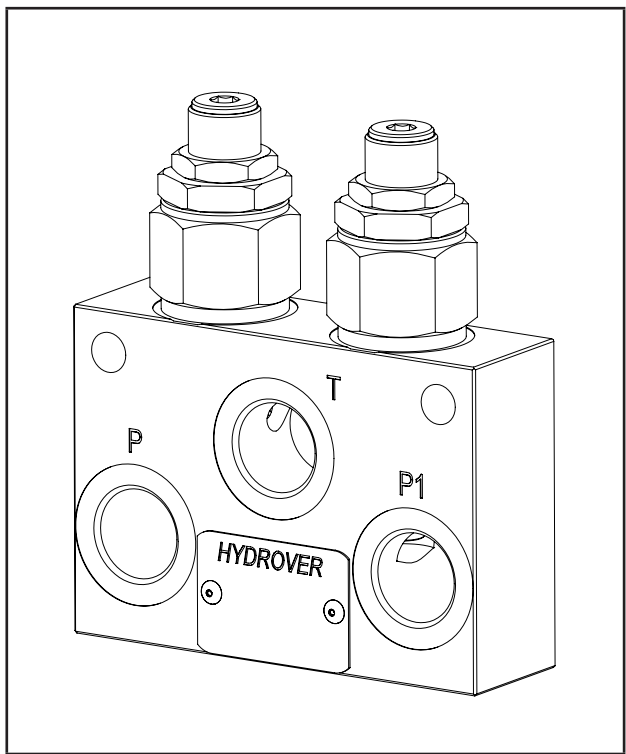

N°	Descrizione	Q.tà
1	Valvola di massima pressione Bosch Rexroth <b>VMD1.070</b> *	2
2	Foro passante Ø 8,5 per fissaggio	2

\* per caratteristiche tecniche complete cliccare sul collegamento blu o consultare a fine catalogo la sezione componenti

Codice d'ordinazione

H	1	7	0	5	9	A	-	-	-	-	-
---	---	---	---	---	---	---	---	---	---	---	---

**Prodotto Hydrover**

**Serie prodotto**

Serie 17 - Valvole in linea

**Indice prodotto**

**Materiale collettore**

Alluminio

**Tipo di regolazione valvola di massima pressione P \***

A vite

= S

**Campo di regolazione valvola massima pressione P \***

10-60 bar

= 0

40-110 bar

= 1

110-220 bar

= 2

220-260 bar

= 3

**Campo di regolazione valvola massima pressione P1 \***

0 = 10-60 bar

1 = 40-110 bar

2 = 110-220 bar

3 = 220-260 bar

**Tipo di regolazione valvola di massima pressione P1 \***

S = A vite

\* Omettere se non richiesto. Per per ordinare il prodotto senza valvole di massima pressione, omettere le variabili campo di regolazione e tipo di regolazione : H17059A.

Il collettore verrà comunque fornito con le relative cavità.