

Caratteristiche tecniche	
Pressione max.	350 bar
Port. max. mandata - rigenerata	80 lt/1 - 150 lt/1
Port. max. ritorno	170 lt/1
Peso	6 Kg
Materiale collettore	Acciaio
Attacchi C1 / C2 / V1 / V2 / T	3/4" G

N°	Descrizione	Q.tà
1	Foro passante Ø 8,5 per fissaggio	2
2	Compensatore di pressione	1
3	Ritegno Bosch Rexroth VUM1.060	1
4	Ritegno Bosch Rexroth VUB1-12	1

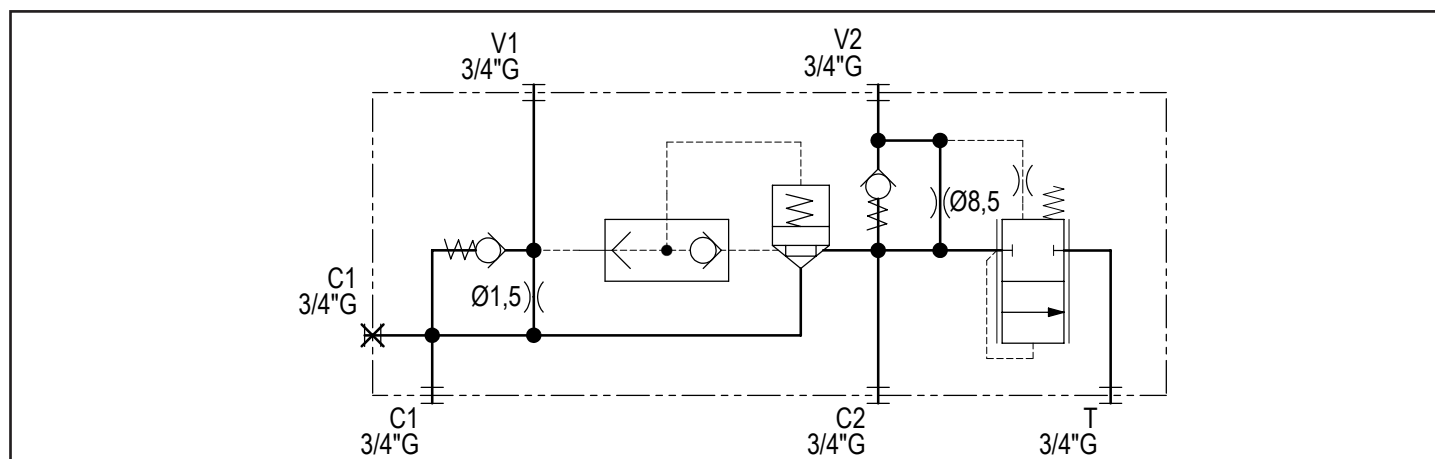

Codice d'ordinazione

H 1 7 0 6 2 S

Prodotto Hydrover

Materiale collettore
Acciaio

Serie prodotto
Serie 17 - Valvole in linea

Indice prodotto

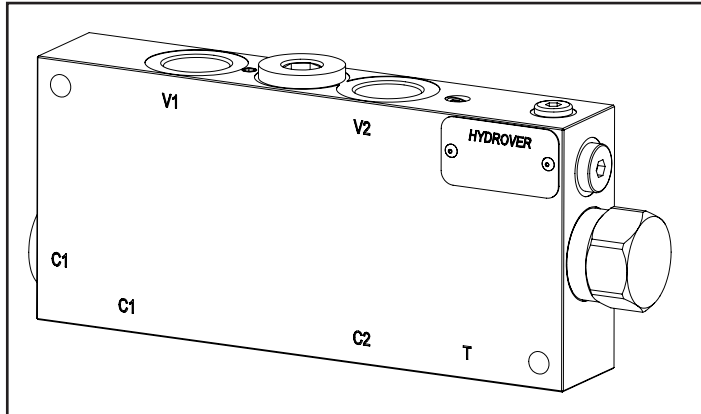

Nota:

La portata in ritorno di un cilindro lato culatta è maggiore di quella in mandata.

Per esempio se la mandata è di 80 lt/1 e il rapporto d'aree del cilindro è di 1:2, la portata in ritorno sarà di 160 lt/1.

La funzione di scarico rapido dell'H17062S permette di smaltire 90 lt/1 oltre a quelli gestiti dalla valvola direzionale, per una portata massima complessiva di 170 lt/1.

Esempio di circuito per spaccalegna

