

Blocco DN10 esclusione pompa per pompa doppia **H97039**

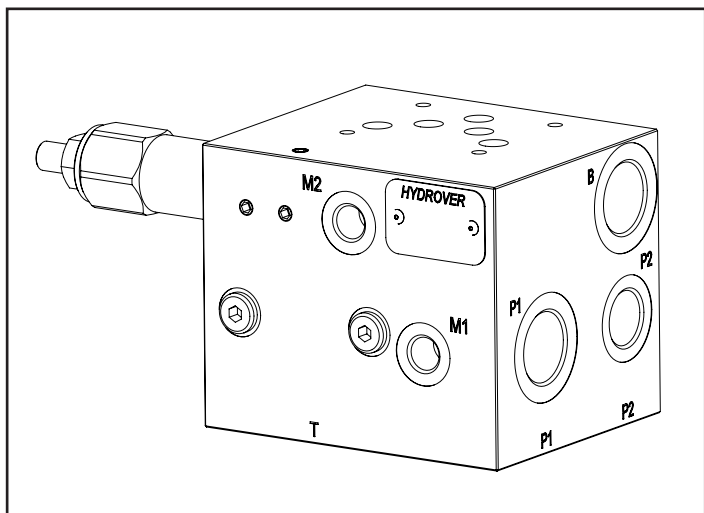

Caratteristiche tecniche	
Pressione max.	350 bar
Portata max. P1	80 lt/1 *
Portata max. P2	40 lt/1 *
Peso	8,3 Kg
Materiale collettore	Acciaio
Att. M1 / M2	1/4" G
Att. P2/ P2	1/2" G
Att. P1/ P1 / A / B	3/4" G
Att. T	1" G
* La somma delle due pompe non deve superare 100 lt/1	

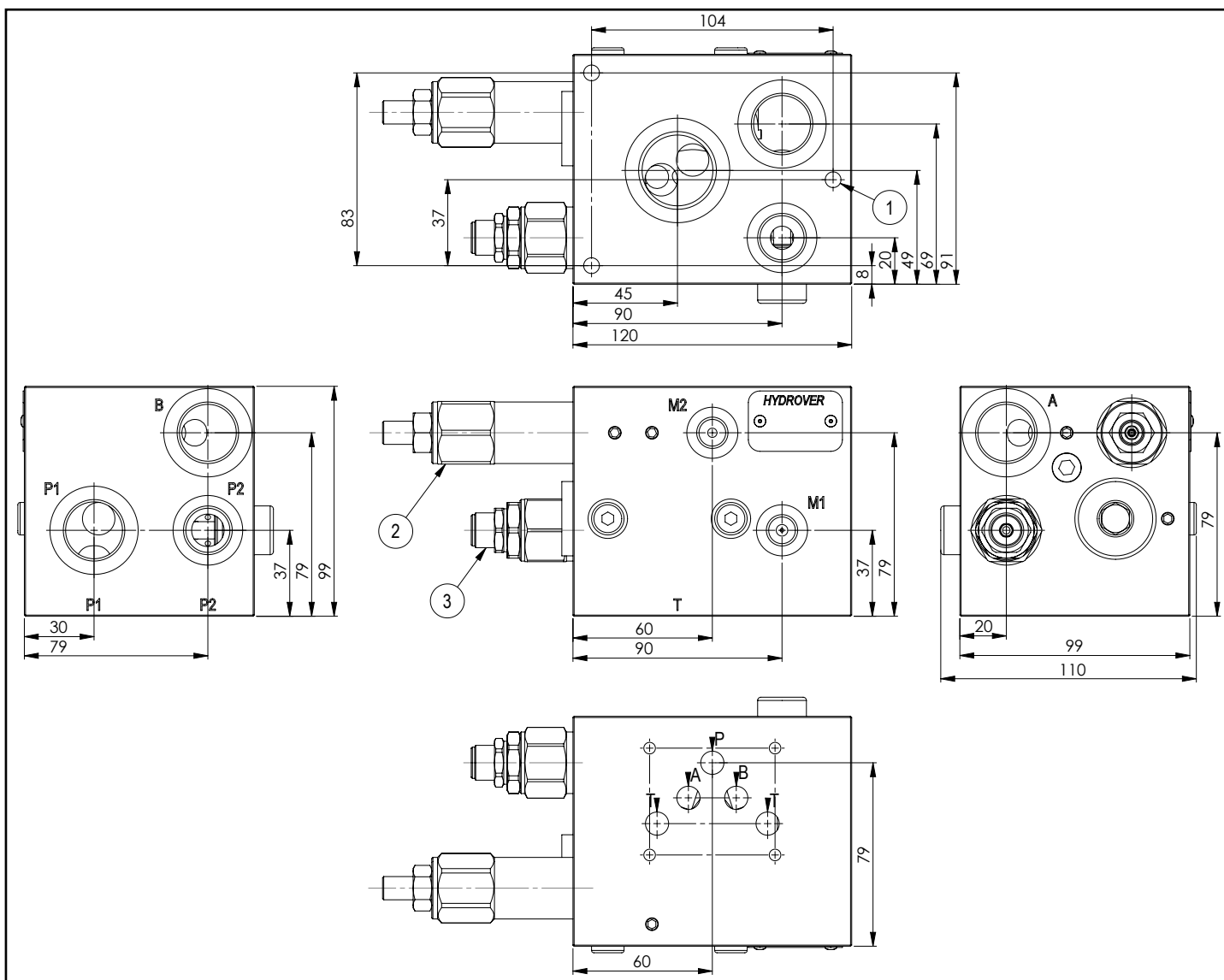

N°	Descrizione	Q.tà
1	M8x12 per fissaggio	3
2	Valvola di esclusione 20-180 bar	1
3	Valvola di massima pressione Bosch Rexroth VMD1.040 *	2

* per caratteristiche tecniche complete cliccare sul collegamento blu o consultare a fine catalogo la sezione componenti

Codice d'ordinazione

H	9	7	0	3	9	S	-	-	-
---	---	---	---	---	---	---	---	---	---

Prodotto Hydrover

Serie prodotto

Serie 97 - Blocchi integrati multifunzione

Indice prodotto

Materiale collettore

Acciaio

**Campo di regolazione
valvola di massima pressione**

- 1 = 25-120 bar
- 2 = 40-200 bar
- 3 = 200-350 bar

**Tipo di regolazione
valvola di massima pressione**

S = A vite

