

Pompe e motori ad ingranaggi

Serie PGP / PGM
Pompe a portata fissa,
Versioni in ghisa ed alluminio



parker.com/pmde



ENGINEERING YOUR SUCCESS.

Indice	Pag
Serie 500 alluminio	
PGP, PGM 500	Caratteristiche 5
PGP 502	Codice di ordinazione 6-7
PGP 505	Codice di ordinazione 8-9
PGP, PGM 511	Codice di ordinazione 10-11
PGP 517	Codice di ordinazione 12-13
PGP 502	Curve di prestazioni..... 14
PGP 505	Curve di prestazioni..... 15
PGP, PGM 511	Curve di prestazioni..... 16
PGP 517	Curve di prestazioni..... 17
PGP 502	Dati tecnici / Dimensioni 18-19
	Opzioni flangia di montaggio 20
	Opzioni porta 21
	Opzioni albero di trasmissione 22
PGP 505	Dati tecnici / Dimensioni 23-24
	Opzioni flangia di montaggio 25
	Opzioni porta 26
	Opzioni albero di trasmissione 27-28
PGP, PGM 511	Dati tecnici / Dimensioni 29-30
	Opzioni flangia di montaggio 31-34
	Cuscinetti esterni 35
	Opzioni porta 36-37
	Opzioni albero di trasmissione 38-40
PGP 517	Dati tecnici / Dimensioni 41-42
	Opzioni flangia di montaggio 43
	Opzioni porta 44-45
	Opzioni albero di trasmissione 46-48
PGP 511	Condizioni di esercizio..... 49
PGP 517	Condizioni di esercizio..... 50

Cronologia delle modifiche Edizione 03.2017
 Pag 18, tabella. Velocità massima per 1.6 cc 4500 giri/min, per 2.5 cc 4000 giri/min.
 Pag 68, Capacità di carico dell'albero T2.
 Pag 14-17 e 56-58, Curve di prestazioni

Indice	Pag
Serie 600 ghisa	
PGP, PGM 600	Caratteristiche..... 51
PGP, PGM 620	Codice di ordinazione 52-53
PGP, PGM 640	Codice di ordinazione 54-55
PGP, PGM 620	Curve di prestazioni 56
PGP 625	Curve di prestazioni 57
PGP, PGM 640	Curve di prestazioni 58
PGP, PGM 620	Dati tecnici / Dimensioni 59
PGP, 625	Dati tecnici / Dimensioni 60
PGP, PGM 620	Dati tecnici / Dimensioni 61
PGP 625	Dati tecnici / Dimensioni 62
PGP, PGM 620, PGP 625	Opzioni flangia di montaggio 63-64
	Opzioni porta 65-66
	Opzioni albero di trasmissione..... 67-68
PGP, PGM 640	Dati tecnici / Dimensioni 69-72
	Opzioni flangia di montaggio 73-74
	Opzioni porta 75-76
	Opzioni albero di trasmissione..... 77
PGP, PGM 500/600	Coppia trasmissibile dagli alberi / Fluidi..... 78
	Lista delle combinazioni di pompe disponibili 79
Opzioni valvola	
PGP, PGM 500/600	Valvola di scarico della pressione / sfiato interno regolabile..... 80
PGP511/517/620/625/640	Opzioni valvole / Ripartitore di flusso con priorità / Codice di ordinazione 81-82
	Ripartitore di flusso, priorità laterale (rilevamento del carico o portata fissa) 83
	Valvola priorità con rilevamento carico / Codice di ordinazione 84-85
PGM511/620/640	Valvola di scarico della pressione singola..... 86
	Valvola di scarico della pressione singola con anticavitazione 87
	Valvole di scarico della pressione a porte incrociate 88
	Valvole di scarico della pressione a porte incrociate con anticavitazione..... 89
	Valvole di scarico della pressione a porte incrociate con valvole anticavitazione e di ritegno 90
	Elettrovalvola di scarico della pressione proporzionale 91
	Sensore di velocità..... 92
PGP, PGM 500/600	Kit tenute standard per pompe/motori 500 + 600 93
	Esempi di ordinazione 94-95



AVVERTENZA - RESPONSABILITÀ DELL'UTENTE

UN Malfunzionamento, una scelta inappropriata o l'uso improprio dei prodotti ivi descritti o dei componenti correlati possono causare decesso, lesioni personali e danni al patrimonio.

- Il presente documento e le altre informazioni divulgate da Parker Hannifin Corporation, dalle sue consociate e dai distributori autorizzati forniscono opzioni di prodotti o sistemi che devono essere ulteriormente analizzate da utenti con competenze tecniche.
- L'utente, attraverso processi di analisi e verifica, si assume la responsabilità assoluta per la scelta finale del sistema e dei componenti e per garantire che vengano soddisfatti tutti i requisiti dell'applicazione in merito a performance, resistenza, manutenzione, sicurezza e avvertenze. L'utente ha l'obbligo di analizzare tutti gli aspetti dell'applicazione, attenersi agli standard di settore applicabili e seguire le informazioni sul prodotto incluse nel catalogo dei prodotti corrente e in qualsiasi altro materiale fornito da Parker o dalle sue consociate o dai distributori autorizzati.
- Nella misura in cui Parker o le sue consociate o i distributori autorizzati forniscono opzioni di componenti o sistemi in base alle informazioni o alle specifiche indicate dall'utente, l'utente ha la responsabilità di verificare che tali informazioni e specifiche siano appropriate e sufficienti per tutte le applicazioni e gli usi ragionevolmente prevedibili dei componenti o dei sistemi.

Preventivo

Rivolgersi al proprio rappresentante Parker per un "Preventivo" dettagliato.

Le pompe PGP 500 offrono prestazioni superiori, efficienza elevata e bassa rumorosità a pressioni di esercizio elevate. Sono disponibili con telai di quattro dimensioni differenti (PGP 502, PGP 505, PGP 511, PGP 517) con cilindrata comprese tra 0,8 e 70 cm³/giro. Inoltre è disponibile una vasta gamma di opzioni standard per i requisiti delle varie applicazioni.

Caratteristiche

- **Funzionamento continuo fino a 280 bar**
Materiali estremamente resistenti e ingranaggi di grande diametro minimizzano il carico su bronzina durante il funzionamento ad alta pressione.
- **Bassa rumorosità**
Ingranaggi a 9 denti (PGP 502), 13 denti (PGP 505 e 517) e 12 denti (PGP 511) e passaggi ottimizzati riducono le oscillazioni di pressione assicurando un funzionamento eccezionalmente silenzioso (il modello PGP511 è disponibile anche in versione "stealth" a bassissima rumorosità).

Dati tecnici

Tipo di pompa	Impiego gravoso, alluminio, ingranaggi esterni.
Montaggio	SAE, rettangolare, foro passante standard, speciale su richiesta.
Porte	Flange e attacchi SAE e metrici
Tipo di albero	Scanalatura SAE, chiave, conico, innesto cilindrico, versioni speciali su richiesta
Velocità	500-5000 giri/min., vedere dati tecnici.
Cilindrata teorica	Vedere dati tecnici
Azionamento	Azionamento diretto con giunto flessibile raccomandato.
Carico assiale/radiale	Le unità soggette a carichi assiali o radiali devono essere richieste con cuscinetto esterno.
Pressione in ingresso	Gamma di esercizio: 0,8-2 bar ass. Pressione min in ingresso: 0,5 bar ass. Breve periodo senza carico. Si raccomanda di consultare il produttore.
Pressione in uscita	Vedere dati tecnici
Gradiente pressione	Max. 3000 bar/s
Velocità flusso	Vedere Nomogramma velocità tubo pag. 75
Fluidi idraulici	Olio idraulico HLP, DIN 51524-2
Temperatura fluido	Temperatura di esercizio da -15 a +80 °C. Pressione max di esercizio consentita in base alla temperatura del fluido. Temperatura per avviamento a freddo da -20 a -15 °C a velocità ≤ 1500 giri/min.



- **Alta efficienza**
Blocchi cuscinetti a pressione bilanciata assicurano la massima efficienza in ogni condizione di esercizio.
- **Versatilità di applicazione**
Attacchi e raccordi conformi alle norme internazionali, possibilità di valvole integrate e configurazioni di più pompe con ingresso comune offrono una versatilità di progettazione e applicazione imbattibile.
- **Vasta gamma di valvole integrate**

Viscosità del fluido	Viscosità di esercizio: 8-1000 mm ² /s. (511 & 517) 20-1000 mm ² /s (502 & 505) Pressione max di esercizio consentita in base alla viscosità. Viscosità per avviamento a freddo 1000-2000 mm ² /s a pressione di esercizio p ≤ 10 bar e velocità n ≤ 1500 giri/min.
Temperatura ambiente	-40 °C a +70 °C.
Filtrazione	A norma ISO 4406 Cl. 19/17/13
Direzione di rotazione (guardando dall'albero)	Oraria, antioraria o bidirezionale. Attenzione! La pompa deve funzionare nella direzione di rotazione indicata.
Pompa multipla	<ul style="list-style-type: none"> • Disponibile in configurazione a due o tre sezioni. • Il carico max dell'albero deve rientrare nei limiti riportati nella tabella di carico dell'albero di questo catalogo. • Il carico max si determina sommando le coppie di ogni sezione di pompaggio sottoposta simultaneamente al carico.
Ingresso separato o comune	Configurazione ingresso separato: <ul style="list-style-type: none"> • Ogni alloggiamento ha porte di ingresso e uscita separate. Configurazione ingresso comune: <ul style="list-style-type: none"> • Due ingranaggi condividono un ingresso comune.

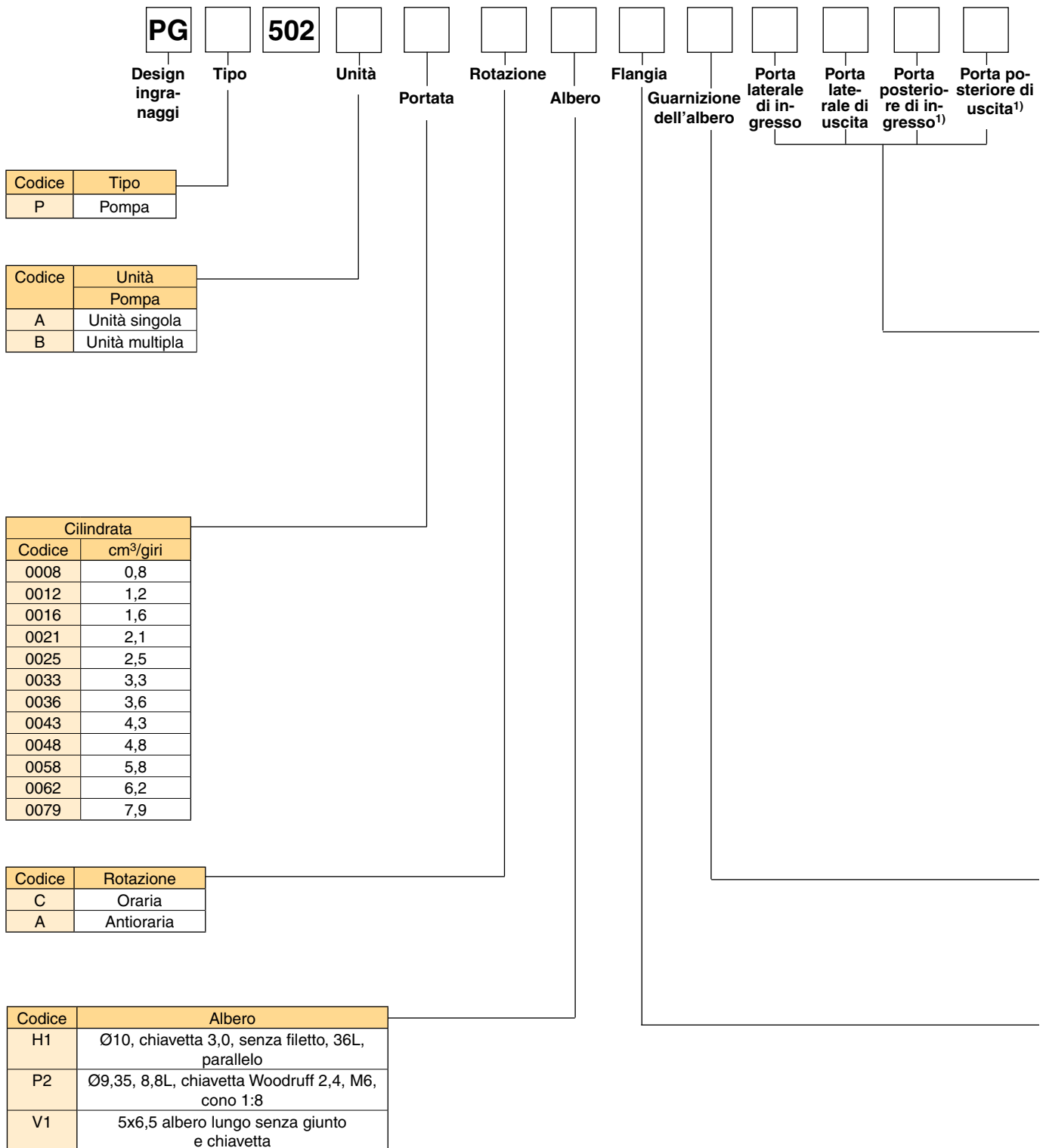

Non tutte le varianti dei codici di ordinazioni sono disponibili. Verificare prima i numeri di particolare disponibili. Per numeri di particolare non ancora implementati o richieste particolari, contattare Parker Hannifin.

¹) Codificato solo per l'ultima sezione.

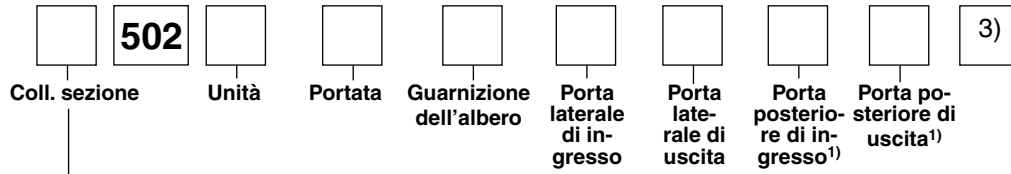

Codice	Coll. sezione
S	Ingressi separati
C	Ingressi comuni

Codice	Porte opzionali
B1	Senza porte
D2 ²⁾	Filetto 9/16" - 18 UNF
D3 ^{2)*}	Filetto 3/4" - 16 UNF
E1	Filetto 1/4" - 19 BSP
E2	Filetto 3/8" - 19 BSP
E3*	Filetto 1/2" - 14 BSP
G1 ²⁾	Filetto M14x1,5
G3 ^{2)*}	Filetto M18x1,5
J1*	8 mm - Ø26 mm - M5 flangia quadrata
J2*	10 mm - Ø26 mm - M5 flangia quadrata
J3*	8 mm - Ø30 mm - M6 flangia quadrata
J4*	12 mm - Ø30 mm - M6 flangia quadrata

2) Non standard, solo su richiesta

*) Non utilizzabile per le porte posteriori

Codice	Guarnizione dell'albero
X	Senza guarnizione
N	NBR
V	FPM, FKM

Codice	Flangia
D1	52,2x72,0 - Ø25,4 rettangolare
H1	82,5 - Ø50,8 SAE "A-A" flangia 2 fori
P1	40,0x40,0 - Ø32,0 con tenuta per albero corto, flangia foro passante

3) Per ulteriori unità tripla "B", ripetere la cilindrata, tenuta albero tra le sezioni, lato porta di aspirazione, lato porta di mandata, porta di aspirazione posteriore, porta di mandata posteriore.

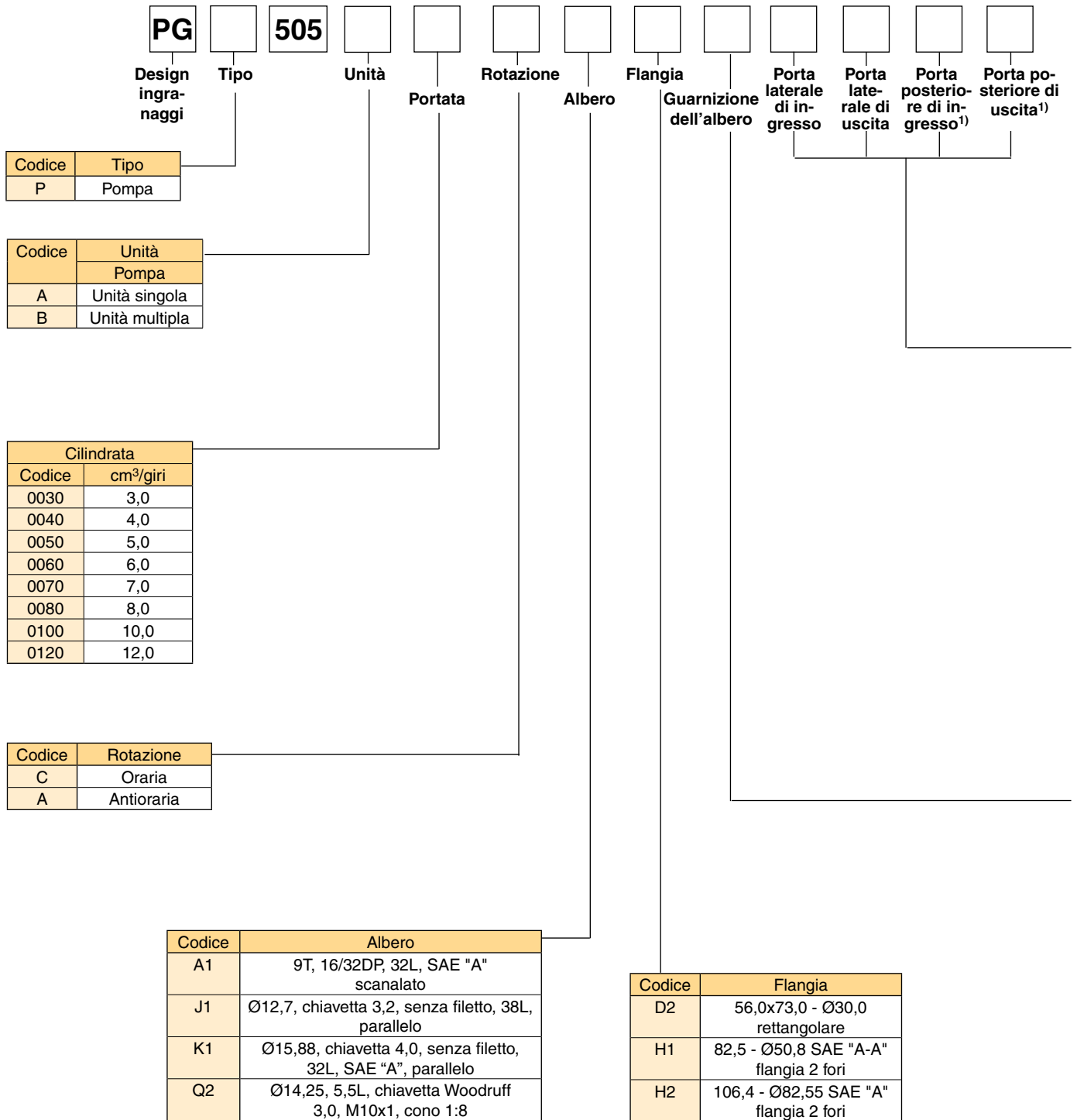

Non tutte le varianti dei codici di ordinazioni sono disponibili. Verificare prima i numeri di particolare disponibili. Per numeri di particolare non ancora implementati o richieste particolari, contattare Parker Hannifin.

¹) Codificato solo per l'ultima sezione.



Codice	Coll. sezione
S	Ingressi separati
C	Ingressi comuni

Codice	Porte opzionali
B1	Senza porte
D2 ²⁾	Filetto 9/16" - 18 UNF
D3 ²⁾	Filetto 3/4" - 16 UNF
D4*	Filetto 7/8" - 14 UNF
D5*	Filetto 1 1/16" - 12UN
E2	Filetto 3/8" - 19 BSP
E3*	Filetto 1/2" - 14 BSP
E5*	Filetto 3/4" - 16 BSP
G1	Filetto M14x1,5
G3*	Filetto M18x1,5
G4*	Filetto M22x1,5
J3*	8 mm - Ø30 mm - M6 flangia quadrata
J4*	12 mm - Ø30 mm - M6 flangia quadrata
J5*	15 mm - Ø35 mm - M6 flangia quadrata
J7*	20 mm - Ø40 mm - M6 flangia quadrata

2) Non standard, solo su richiesta

*) Non utilizzabile per le porte posteriori

Codice	Guarnizione dell'albero
X	Senza guarnizione
N	NBR
M	Doppia NBR
W	Doppia FPM

³⁾ Per ulteriori unità tripla "B", ripetere la cilindrata, tenuta albero tra le sezioni, lato porta di aspirazione, lato porta di mandata, porta di aspirazione posteriore, porta di mandata posteriore.

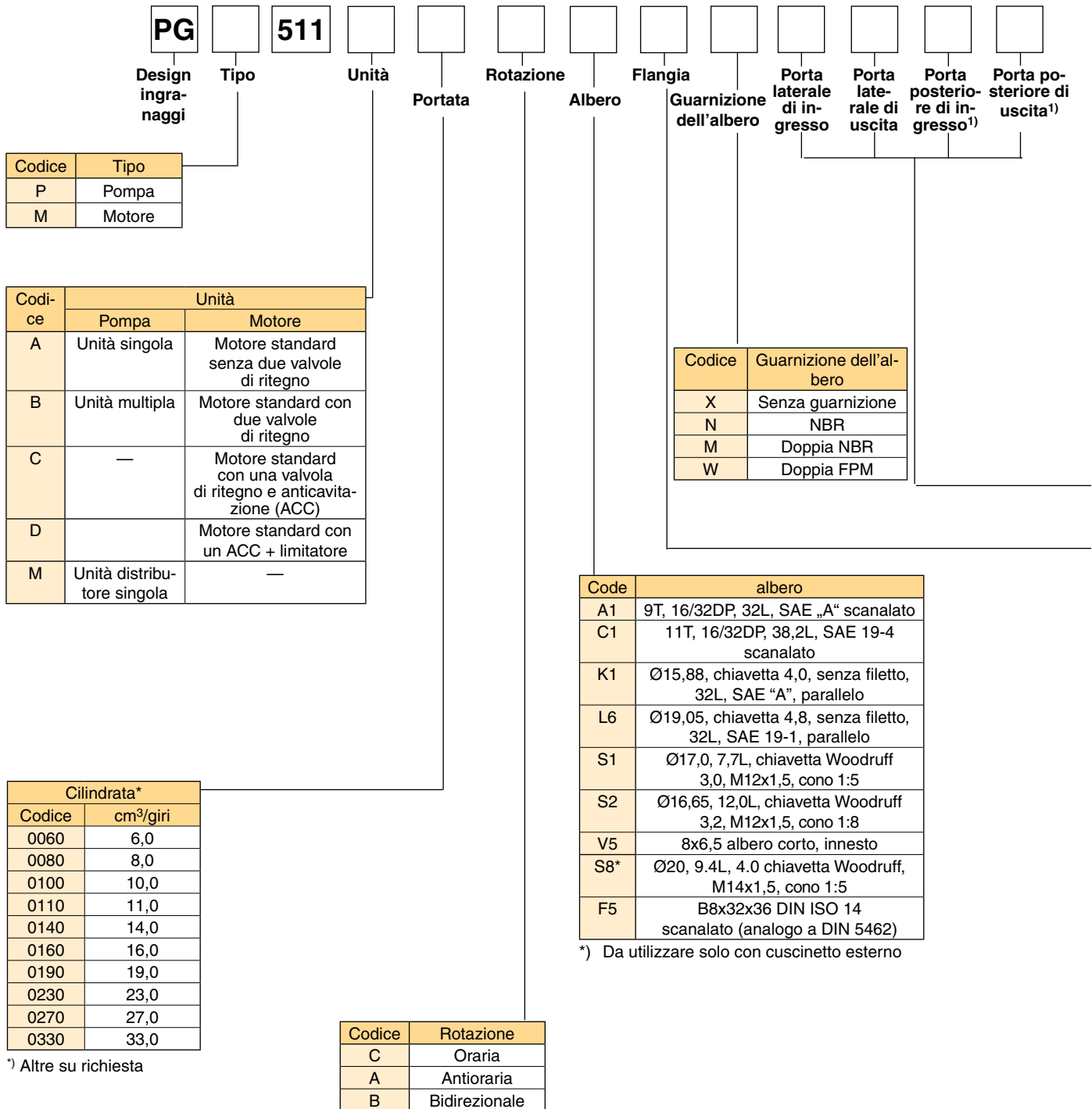

Non tutte le varianti dei codici di ordinazioni sono disponibili. Verificare prima i numeri di particolare disponibili. Per numeri di particolare non ancora implementati o richieste particolari, contattare Parker Hannifin.

¹⁾ Codificato solo per l'ultima sezione.

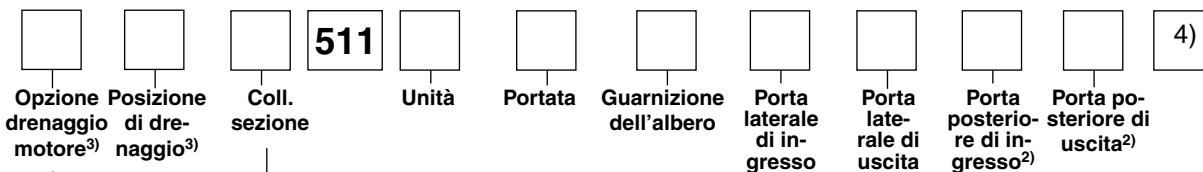

Codice	Coll. sezione
S	Ingressi separati
C	Ingressi comuni

Codice	Opzione drenaggio motore
B1	senza drenaggio
A ²⁾	Filetto 7/16"-20 UNF
C	Filetto 9/16"-18 UNF
G	Filetto 1/4" BSP
N ²⁾	Filetto M10x1
P ²⁾	Filetto M12x1,5

Codice	Posizione di drenaggio
2	Drenaggio in basso
3	Drenaggio in alto
4	Drenaggio posteriore
5	Drenaggio lato destro albero trasm.
6	Drenaggio lato sinistro albero trasm.

2) Non standard, solo su richiesta

Codice	Flangia
D3	71,4x96,0 - Ø36,47 rettangolare
D4	72,0x100,0 - Ø80 rettangolare
H2	106,4 - Ø82,55 SAE "A" flangia 2 fori
H3	146,1 - Ø101,6 SAE "B" flangia 2 fori
Q1 ²⁾	60.0x60.0 - Ø52.0 con tenuta, flangia bullone passante
Q2	60,0x60,0 - Ø50,0 con O-ring, flangia foro passante
Q3 ²⁾	60.0x60.0 - Ø52.0 con tenuta, flangia bullone passante
Q4	60,0x60,0 - Ø50,0 con O-ring, flangia foro passante
F4	72.0x100.0 - Ø80.0 rett., con OBB e albero cont.
C3	80x80 - Ø80.0 flangia 4 fori

2) Non standard, solo su richiesta

Codice	Porte opzionali	Codice	Porte opzionali
B1	Senza porte	L1*	13 mm-Ø30 mm-M6 flangia diam.
D2 ²⁾	Filetto 9/16" - 18 UNF	L2*	19 mm-Ø40 mm-M8 flangia diam.
D3 ²⁾	Filetto 3/4" - 16 UNF	N1 ^{2)*}	1/2"-5/16"-18UNC Flangia scan. SAE
D4 ²⁾	Filetto 7/8" - 14 UNF	N2 ^{2)*}	3/4"-3/8"-16UNC Flangia scan. SAE
D5 ²⁾	Filetto 1 1/16" - 12 UN	N3 ^{2)*}	1"-3/8"-16UNC Flangia scan. SAE
D6 ^{2)*}	Filetto 1 5/16" - 12 UN	N4 ^{2)*}	1 1/4"-7/16"-14UNC Flangia scan. SAE
D7 ^{2)*}	Filetto 1 5/8" - 12 UN	P1*	12,7 mm - M8 1/2" Flangia scan. metrica
E2	Filetto 3/8" - 19 BSP	P2*	19,0 mm - M10 3/4" Flangia scan. metrica
E3	Filetto 1/2" - 12 BSP	P3*	25,4 mm - M10 1" Flangia scan. metrica
E4*	Filetto 5/8" - 14 BSP	P4*	31,8 mm - M10 1 1/4" Flangia scan. metrica
E5*	Filetto 3/4" - 14 BSP		
E6*	Filetto 1" - 11 BSP		
E7*	Filetto 1 1/4" - 11 BSP		
G1 ²⁾	Filetto M14x1,5		
G3 ²⁾	Filetto M18x1,5		
G4 ²⁾	Filetto M22x1,5		
G5 ^{2)*}	Filetto M26x1,5		
G7 ^{2)*}	Filetto M30x1,5		
J3 ^{2)*}	8 mm - Ø 30mm - M6 flangia quadrata		
J4 ^{2)*}	12 mm - Ø 30mm - M6 flangia quadrata		
J5*	15 mm - Ø35 mm - M6 flangia quadrata		
J6 ^{2)*}	15 mm - Ø40 mm - M8 flangia quadrata		
J7*	20 mm - Ø40 mm - M6 flangia quadrata		
J8*	18 mm - Ø55 mm - M8 flangia quadrata		
J9*	26 mm - Ø55 mm - M8 flangia quadrata		

2) Non standard, solo su richiesta

*) Non utilizzabile per le porte posteriori

3) Solo per i motori

4) Per ulteriori unità tripla "B", ripetere la cilindrata, tenuta albero tra le sezioni, lato porta di aspirazione, lato porta di mandata, porta di aspirazione posteriore, porta di mandata posteriore.

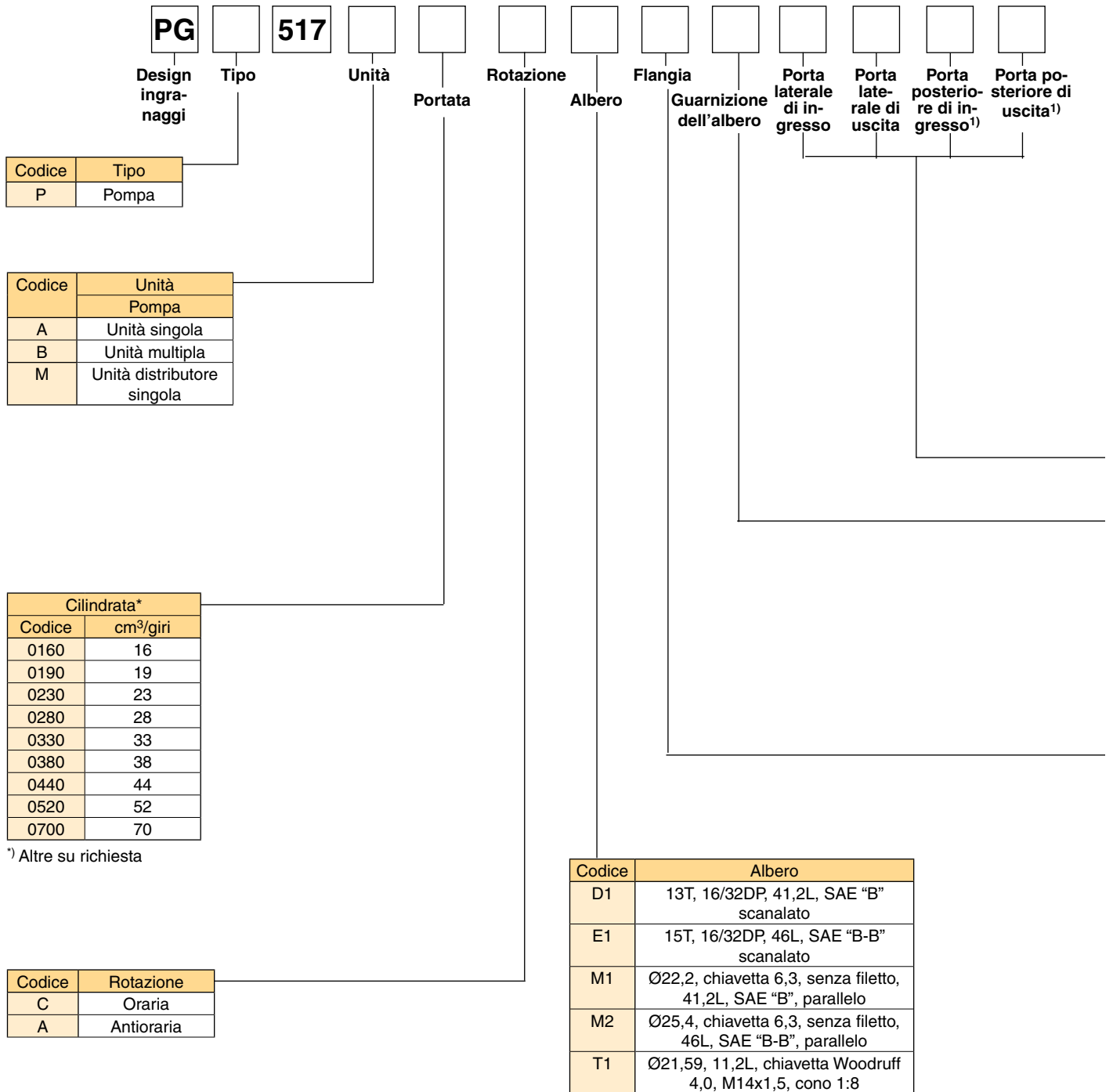

Non tutte le varianti dei codici di ordinazioni sono disponibili. Verificare prima i numeri di particolare disponibili. Per numeri di particolare non ancora implementati o richieste particolari, contattare Parker Hannifin.

¹⁾ Codificato solo per l'ultima sezione.

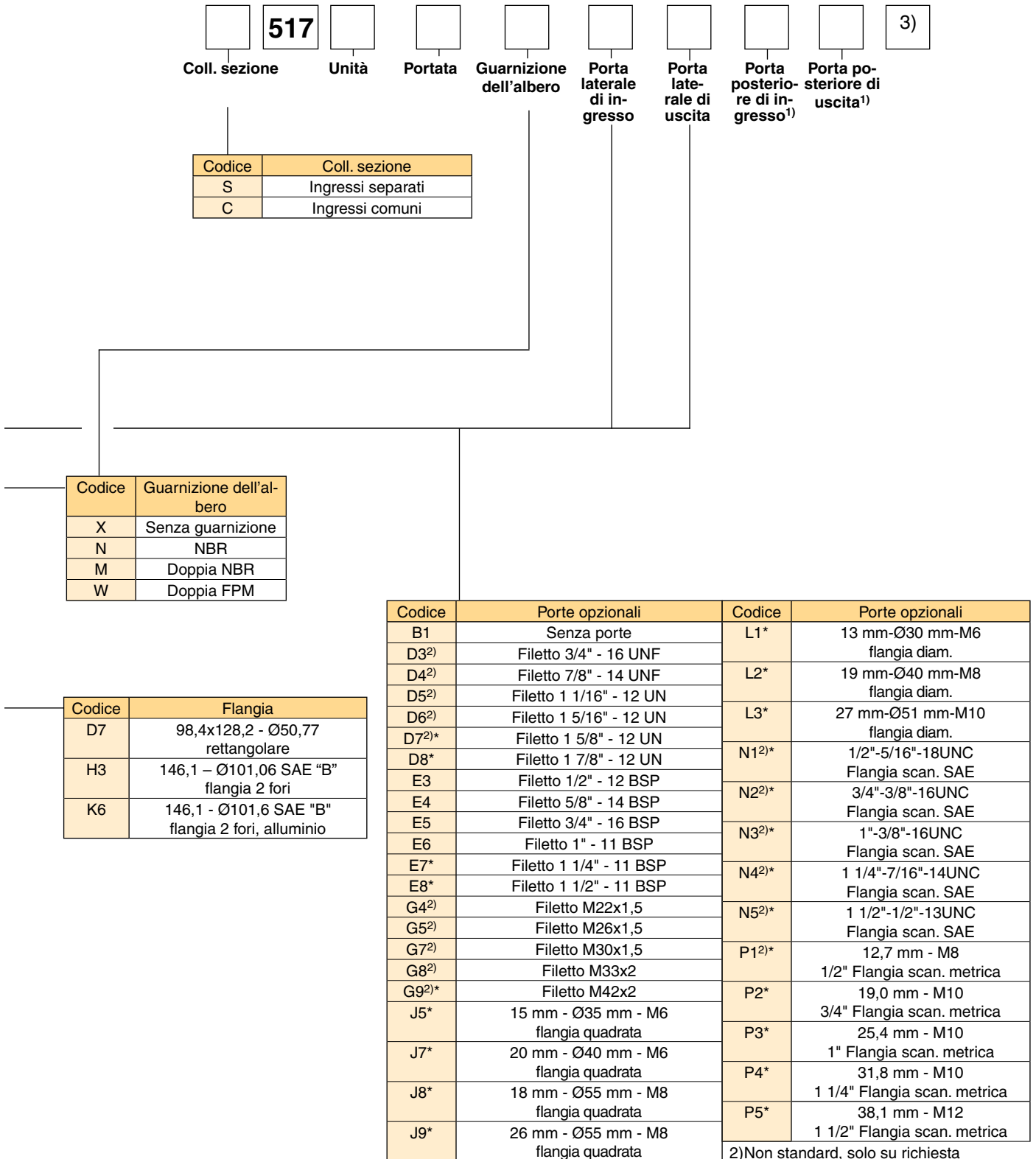

3) Per ulteriori unità tripla "B", ripetere la cilindrata, tenuta albero tra le sezioni, lato porta di aspirazione, lato porta di mandata, porta di aspirazione posteriore, porta di mandata posteriore.

2) Non standard, solo su richiesta
*) Non utilizzabile per le porte posteriori

PGP 502 - 0,8 cm³

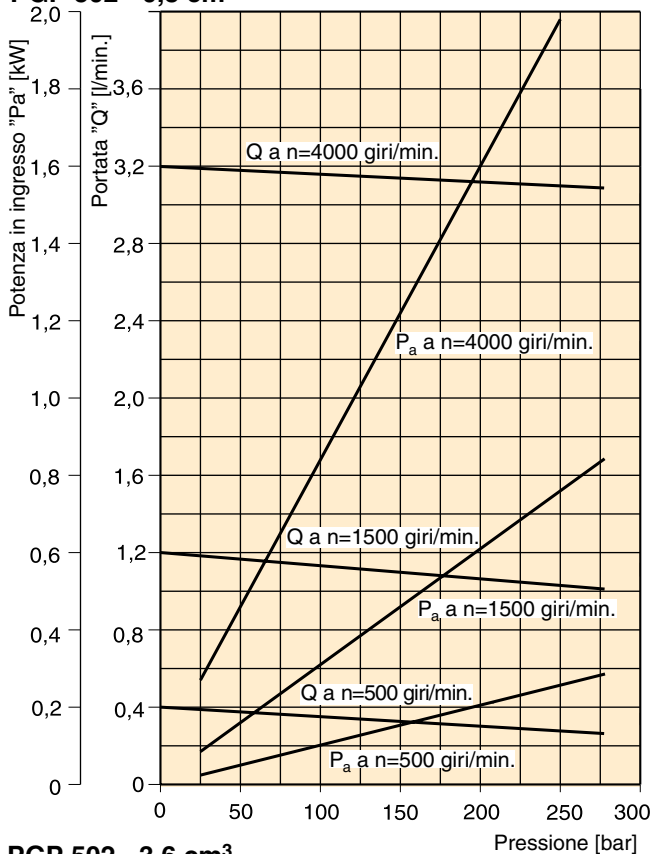

PGP 502 - 1,6 cm³

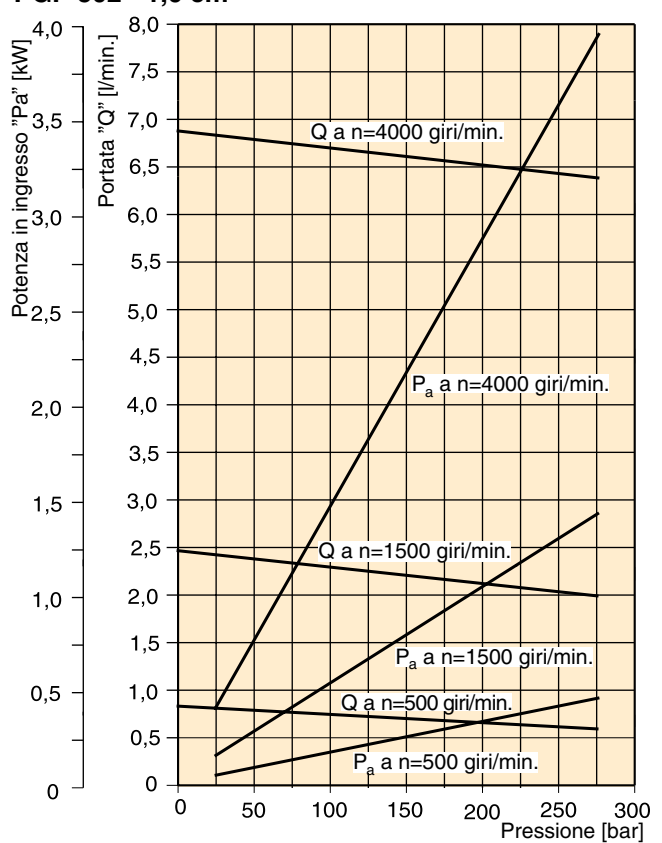

PGP 502 - 3,6 cm³

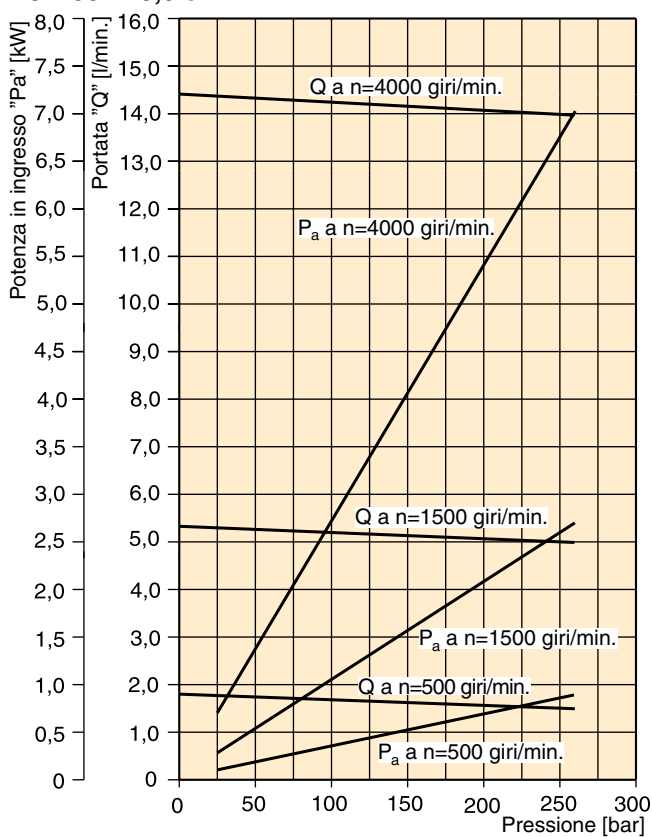

PGP 502 - 7,9 cm³

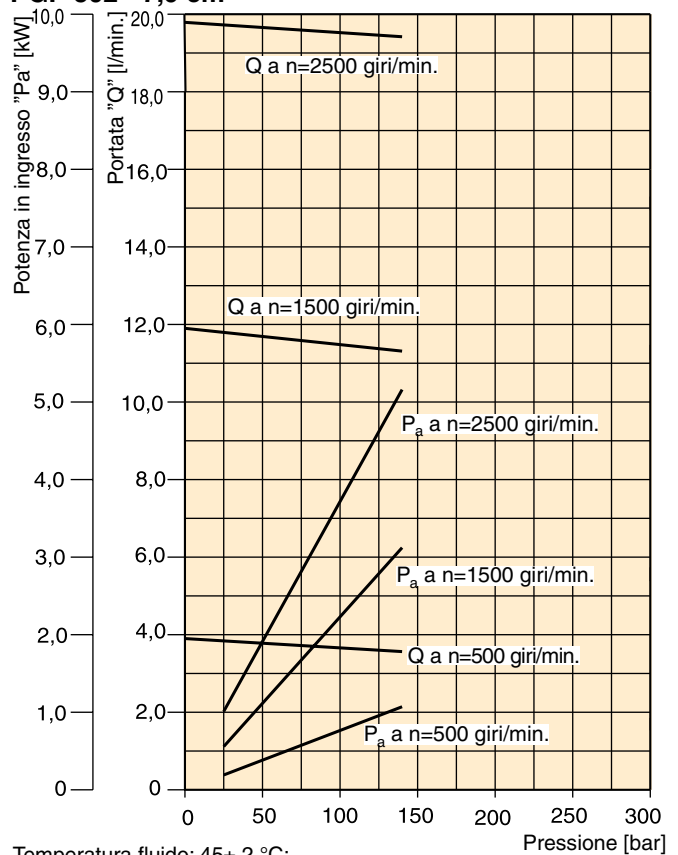

Temperatura fluido: 45 ± 2 °C;
 Viscosità: 36 mm²/s <->
 Pressione in ingresso: 0,9 + 0,1 bar ass.

PGP 505 - 3,0 cm³

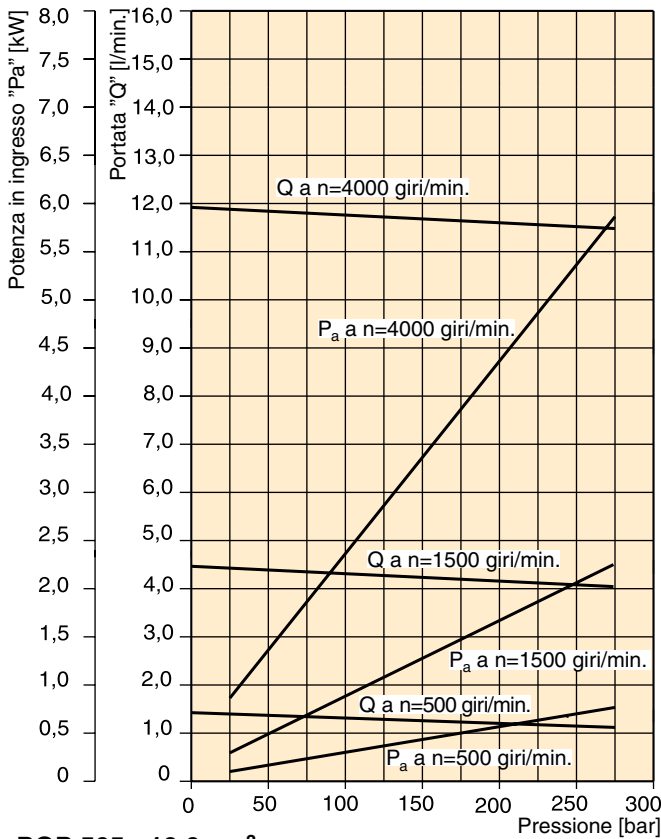

PGP 505 - 6,0 cm³

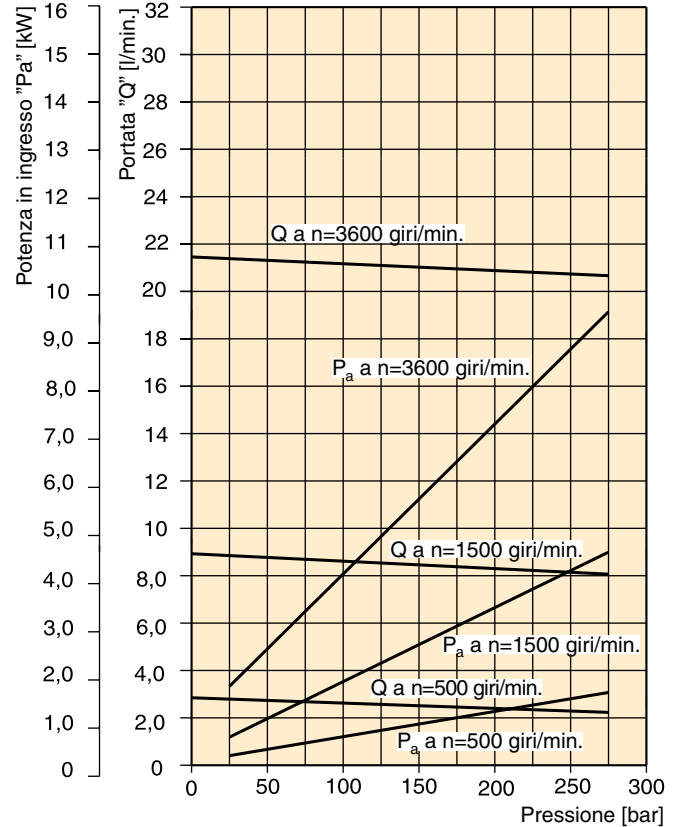

PGP 505 - 10,0 cm³

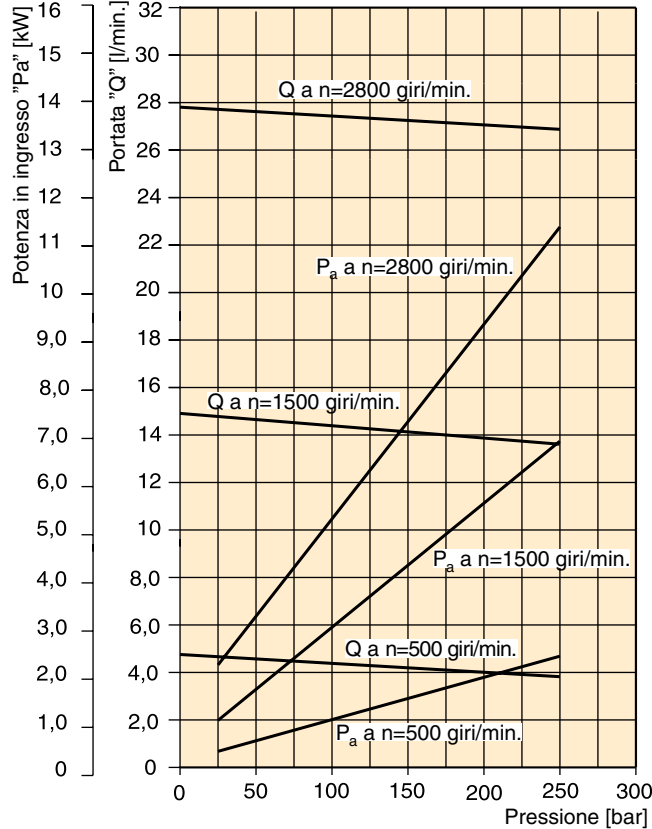

PGP 505 - 12,0 cm³

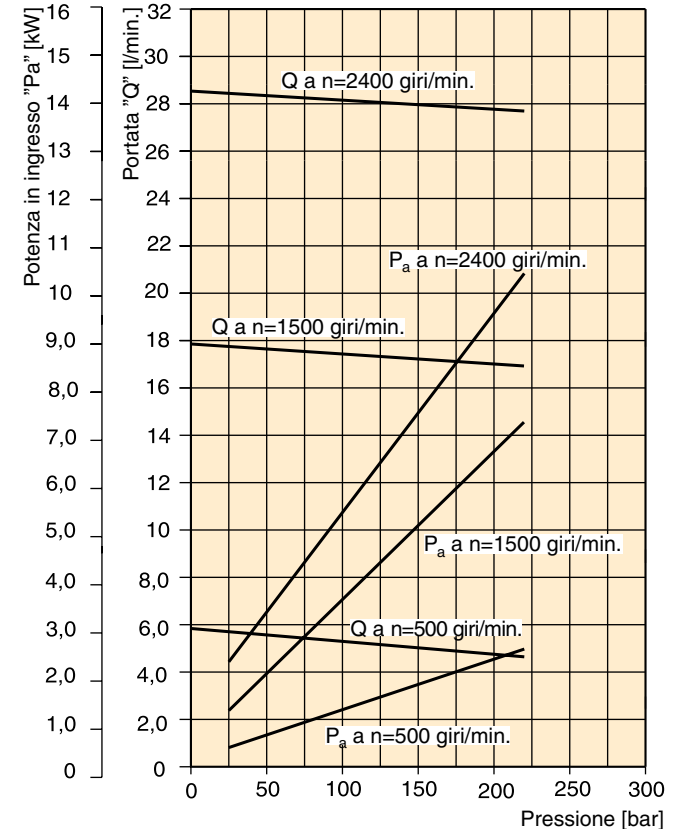

Temperatura fluido: 45 ± 2 °C;
 Viscosità: 36 mm²/s <->
 Pressione in ingresso: 0,9 + 0,1 bar ass.

PGP 511 - 6,0 cm³

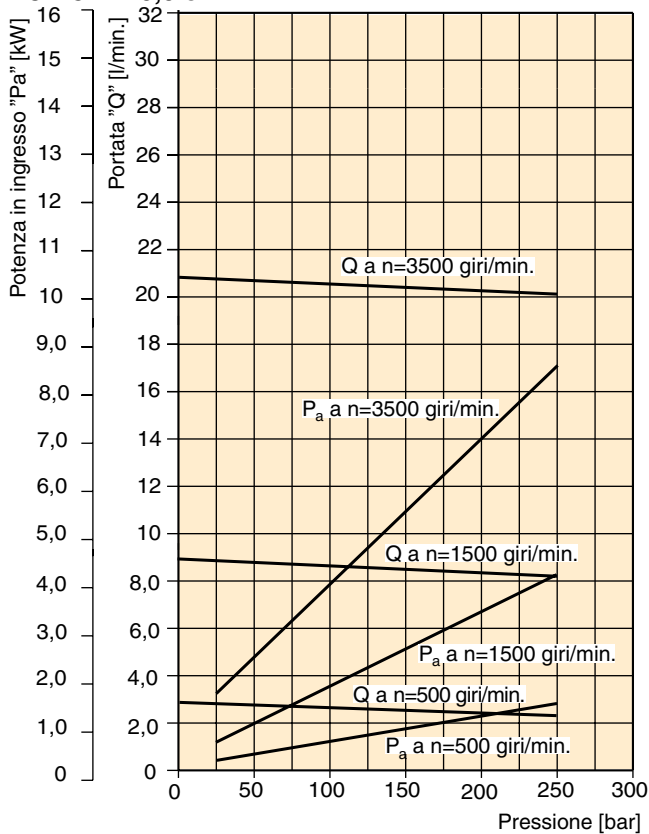

PGP 511 - 10,0 cm³

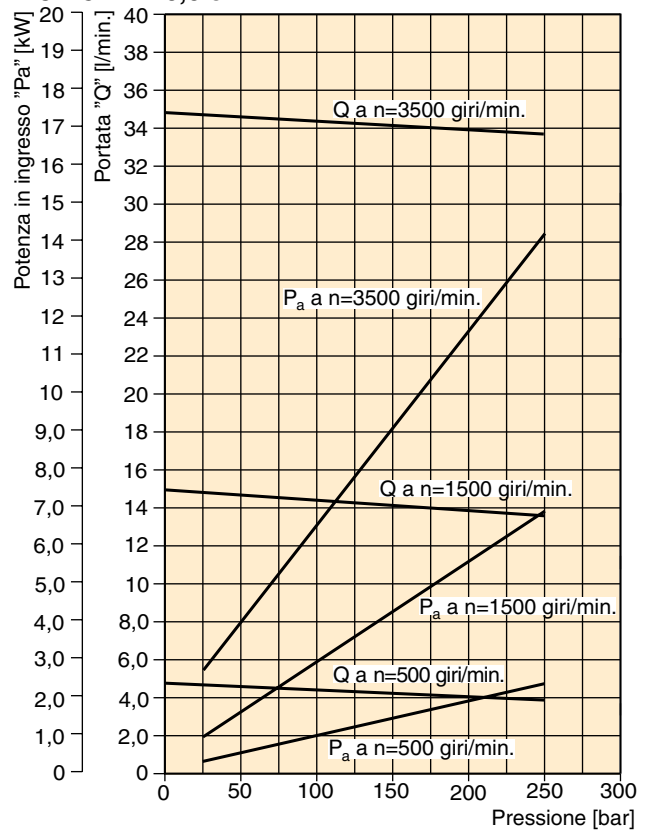

PGP 511 - 19,0 cm³

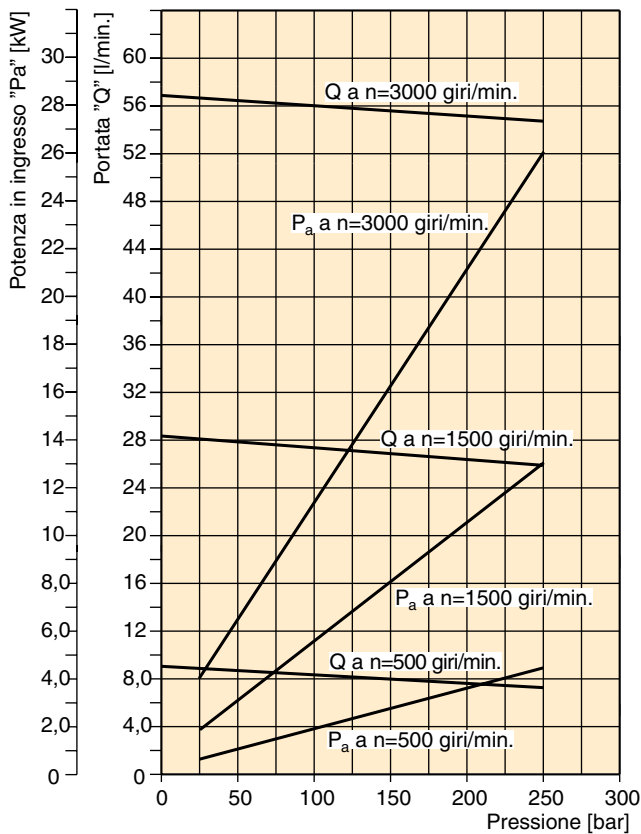

PGP 511 - 33,0 cm³

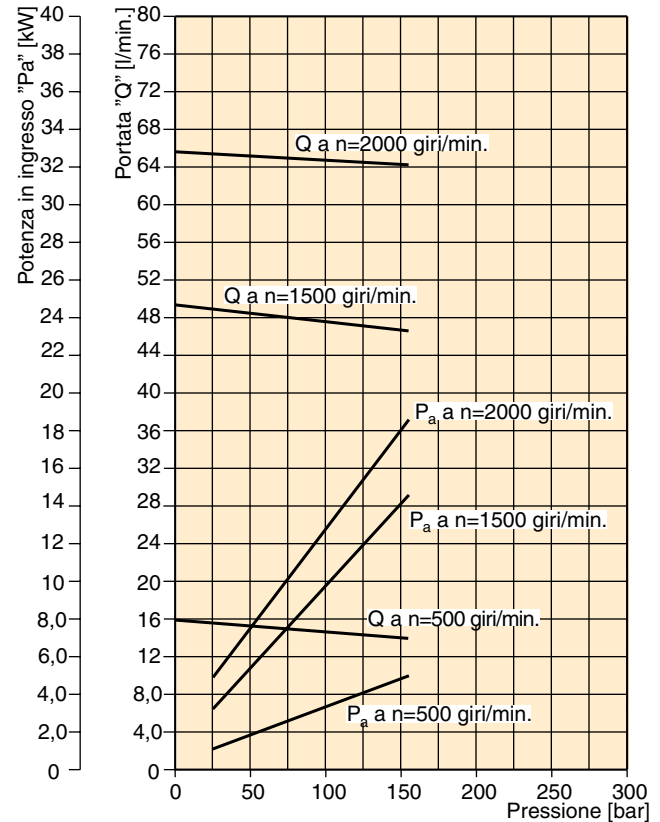

Temperatura fluido: 45± 2 °C;
 Viscosità: 36 mm²/s <->
 Pressione in ingresso: 0,9 + 0,1 bar ass.

PGP 517- 16,0 cm³

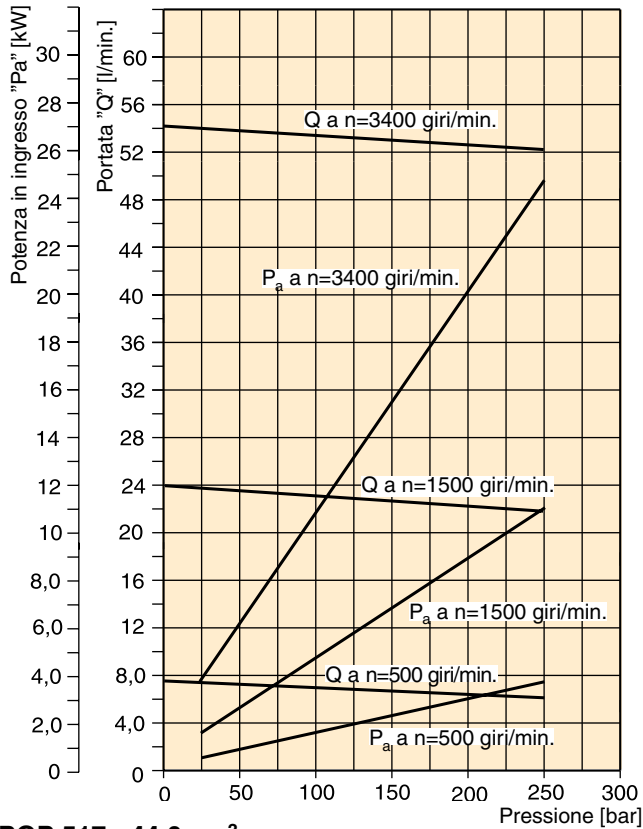

PGP 517 -28,0 cm³

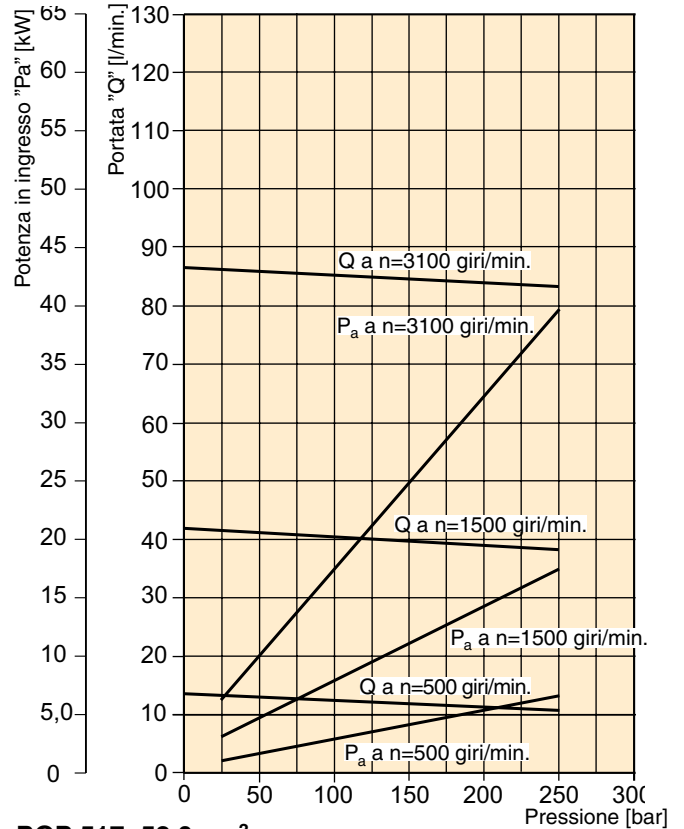

PGP 517 - 44,0 cm³

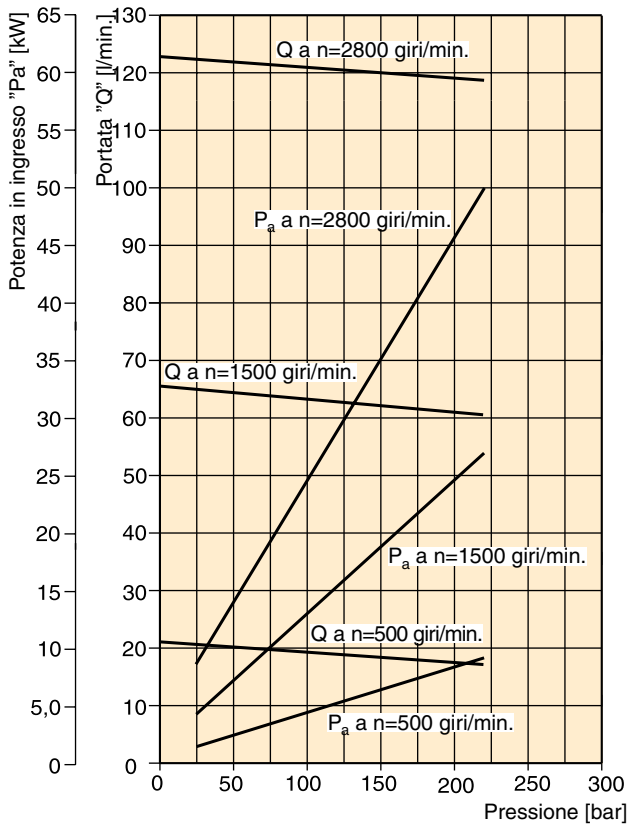

PGP 517- 52,0 cm³

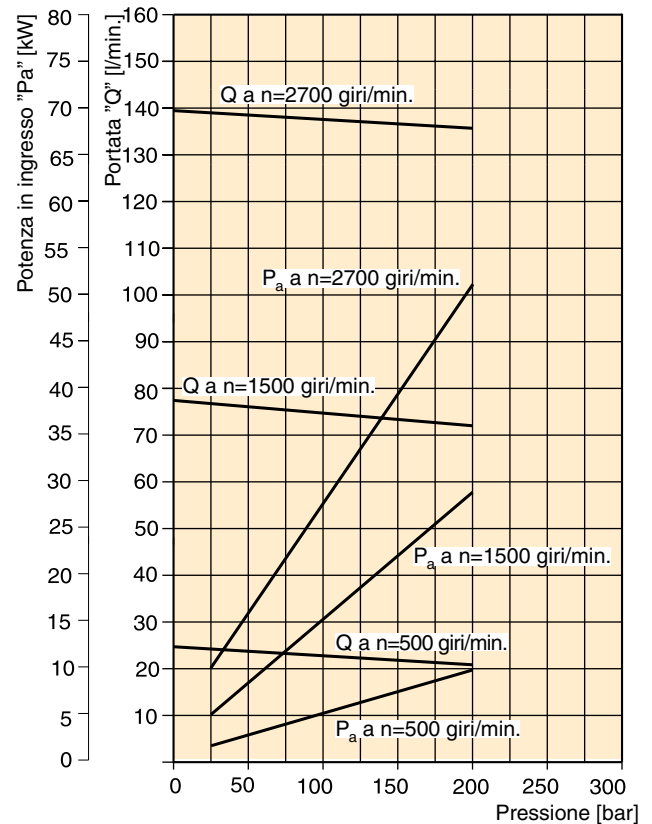

Temperatura fluido: 45± 2 °C;
 Viscosità: 36 mm²/s <->
 Pressione in ingresso: 0,9 + 0,1 bar ass.

PGP 502 Specifiche della pompa - Cilindrate standard

Cilindrata	Codice	0008	0012	0016	0021	0025	0033	0036	0043	0048	0058	0062	0079
	cm³/giro	0,8	1,2	1,6	2,1	2,5	3,3	3,6	4,3	4,8	5,8	6,2	7,9
Pressione max continua	bar	280	280	280	280	280	280	260	250	230	200	180	160
Velocità minima alla press. max di uscita	giri/min.	500	500	500	500	500	500	500	500	500	500	500	500
Velocità massima 0 in ingresso e press. max di uscita	giri/min.	5000	5000	4500	4500	4000	4000	4000	3500	3000	3000	3000	3000
Potenza assorbita pompa alla press. max. e 1500 giri/min.	kW	0,82	1,1	1,4	1,7	2,0	2,5	2,6	2,6	2,4	2,8	2,9	3,0
Dimensione "L"	mm	35,3	36,8	38,3	39,9	41,5	44,5	45,6	48,5	50,0	53,8	55,3	61,6
Peso appross. ¹⁾	kg	1,1	1,1	1,1	1,1	1,2	1,2	1,2	1,3	1,4	1,4	1,5	1,6

¹⁾ Pompa singola con flangia D1 e coperchio terminale porta B1

Unità singola PGP 502

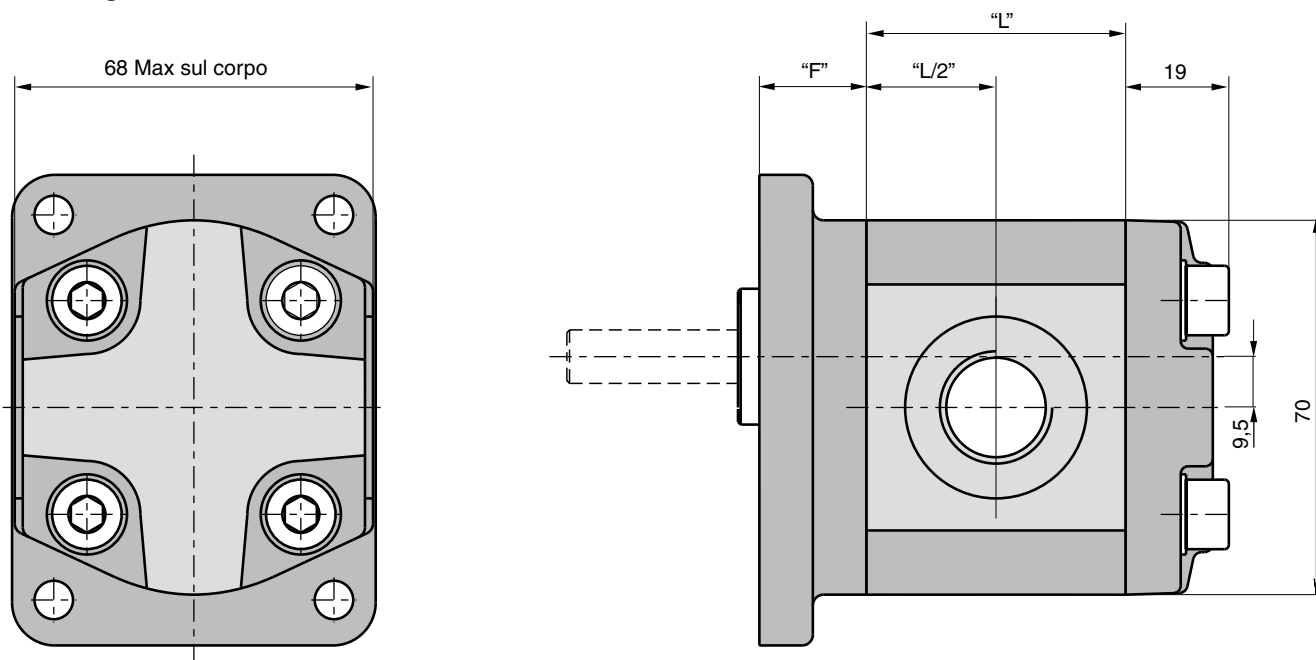

Dimensione "L" vedere tabella sopra

Dimensione "F" vedere le flange a pag. 20

Dimensioni alberi vedere pag. 22

Unità singola PGP 502 con porte posteriori

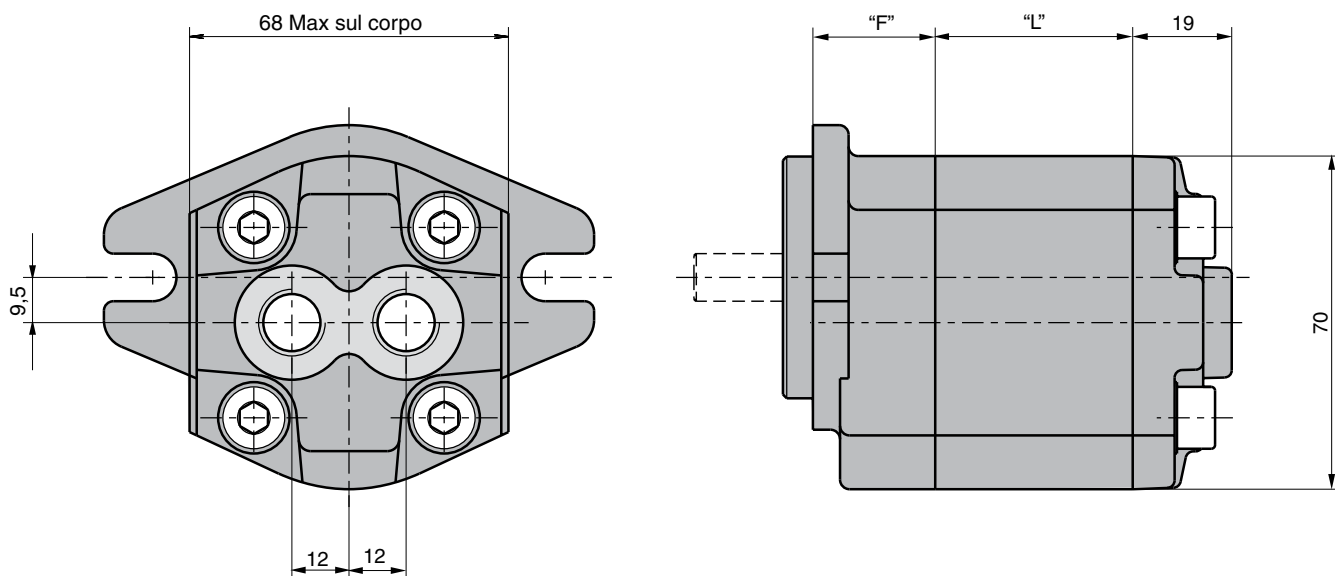

Dimensione "L" vedere tabella a pag. 18

Dimensione "F" vedere le flange a pag. 20

Dimensioni alberi vedere pag. 22

Unità tandem PGP 502

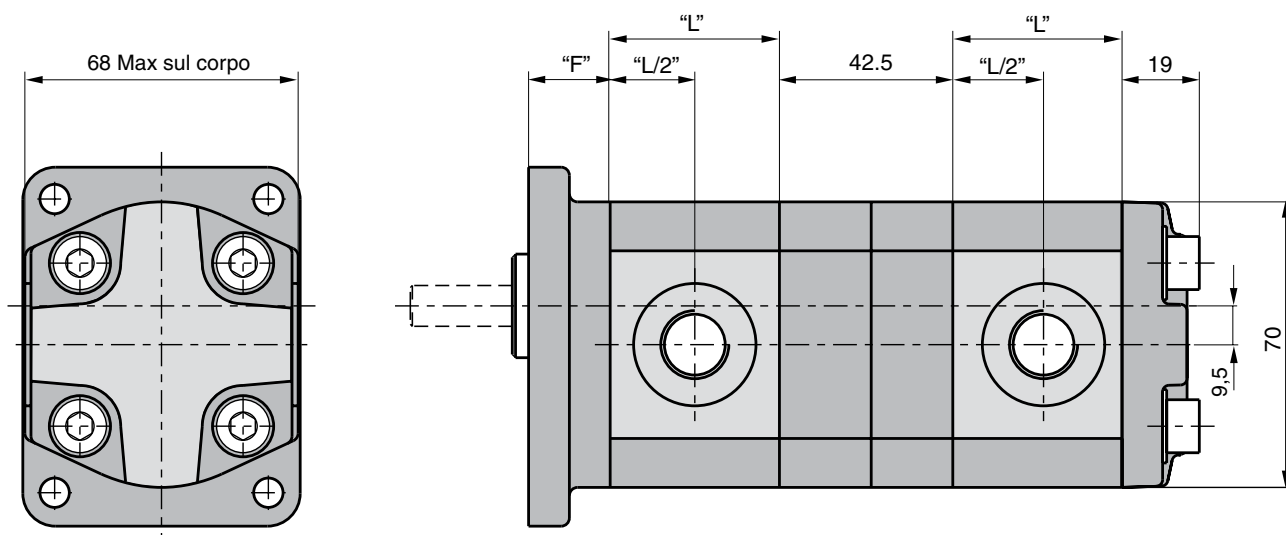

Dimensione "L" vedere tabella a pag. 18

Dimensione "F" vedere le flange a pag. 20

Dimensioni alberi vedere pag. 22

PGP 502 Flangia di montaggio

Codice D1

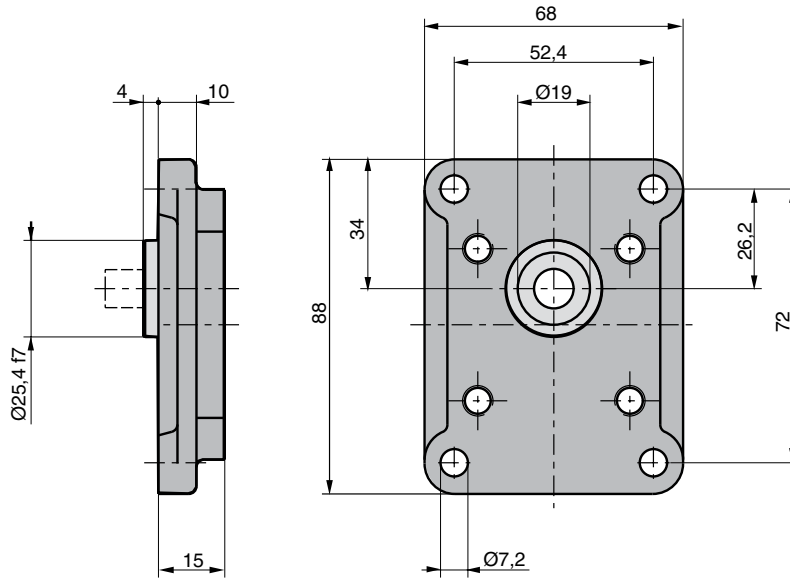

Codice H1

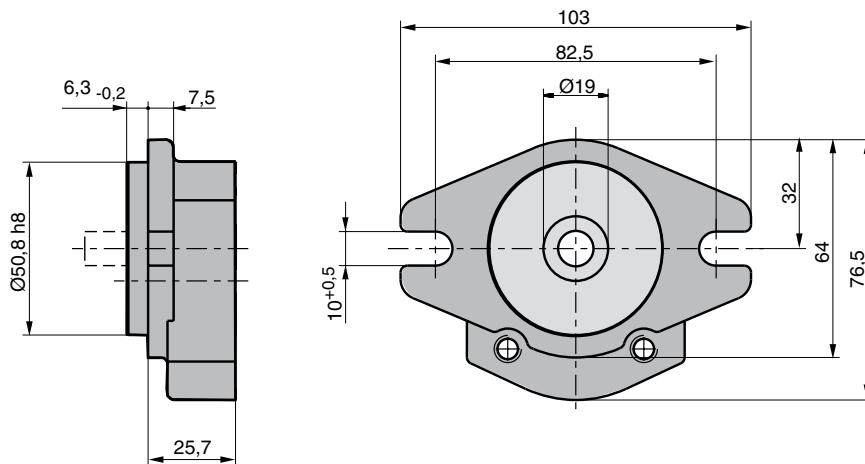

Codice P1

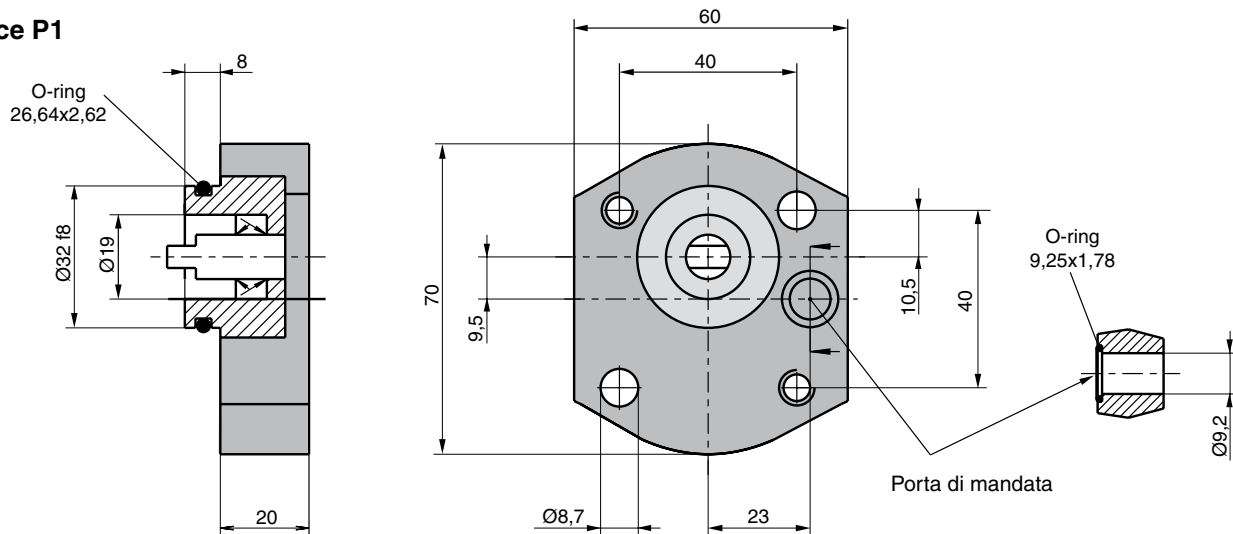

PGP 502 Porte

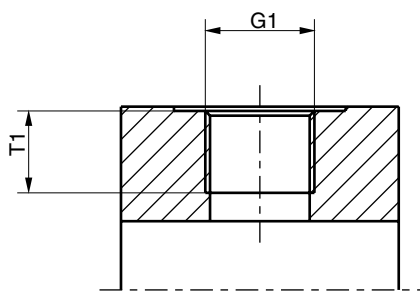

Codice E British Standard Pipe Parallel (BSPP)

Codice G Filettatura diritta metrica

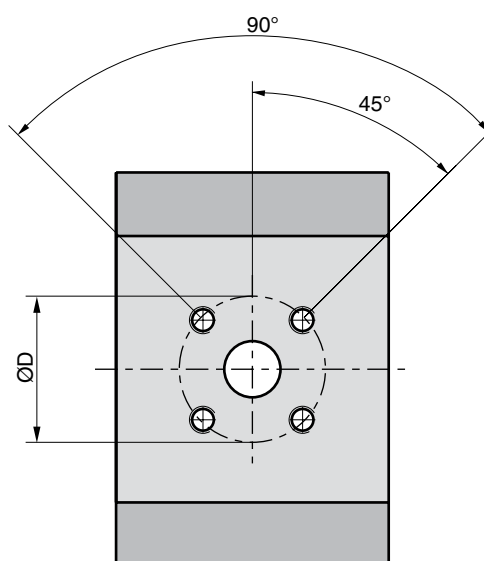
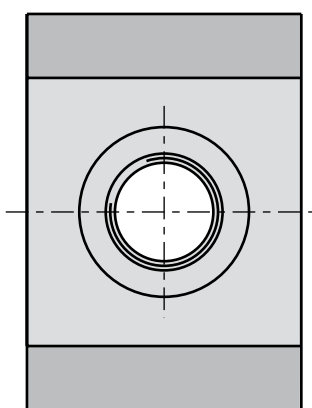
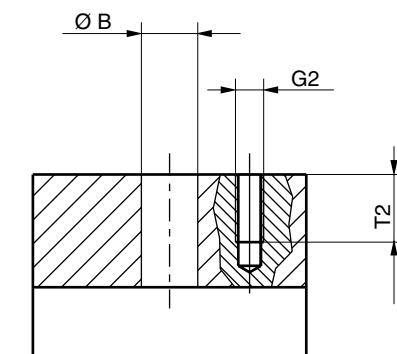

Codice J Flangia europea

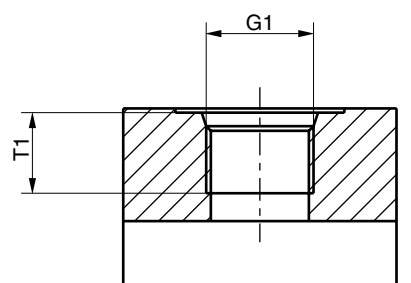

Codice D Filettatura diritta SAE

PGP 502

Codice	G1	G2	T1	Ø B	Ø D	T2
D2	9/16"-18 UNF		12,7			
D3	3/4"-16 UNF		14,3			
E1	1/4"-19 BSP		12,0			
E2	3/8"-19 BSP		12,0			
E3	1/2"-14 BSP		14,0			
G1	M14x1,5		12,0			
G3	M18x1,5		12,0			
J1		M5		8,0	26,0	12,0
J2		M5		10,0	26,0	12,0
J3		M6		8,0	30,0	12,0
J4		M6		12,0	30,0	12,0

PGP 502 Albero di trasmissione

Codice H1

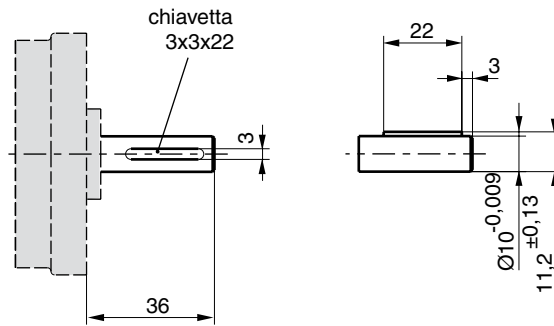

Codice P2

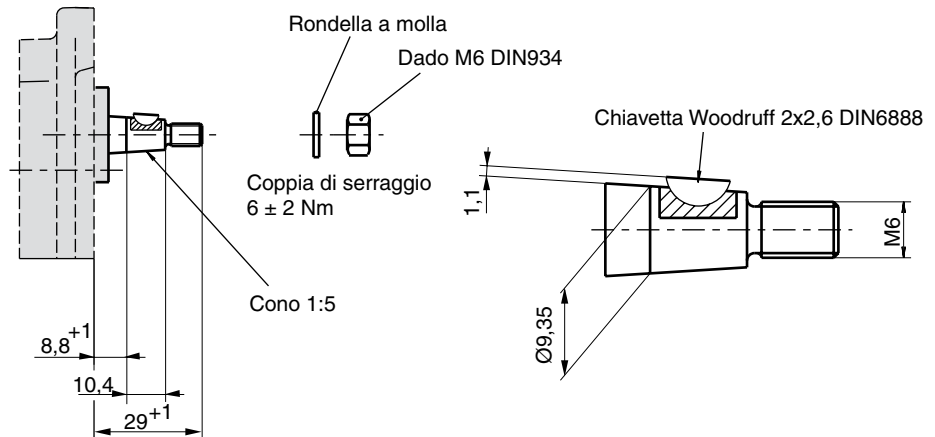

Codice V1

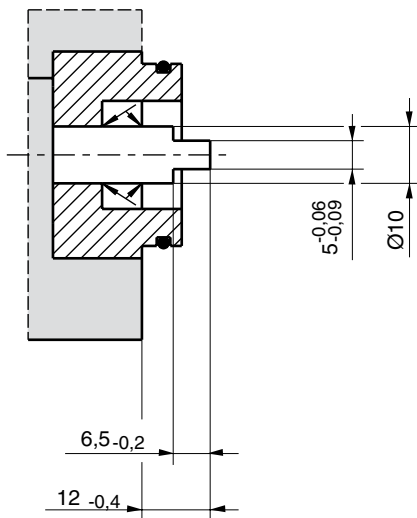

PGP 502 - Capacità di carico dell'albero

Codice	Descrizione	Coppia nominale [Nm]
H1	Ø10, chiavetta 3,0, senza filetto, 36L parallelo	30
P2	Ø9,35, 8,8L, Chiavetta Woodruff 2,4, M6 cono 1:8	30
V1	5x6,5 albero lungo senza innesto innesto	20

$$\text{Coppia [Nm]} = \frac{\text{Cilindrata [cm}^3\text{/giro]} \cdot \text{Pressione [bar]}}{57,2}$$

PGP 505 Specifiche della pompa - Cilindrate standard

Cilindrata	Codice	0030	0040	0050	0060	0070	0080	0100	0110	0120
	cm ³ /giro	3,0	4,0	5,0	6,0	7,0	8,0	10,0	11,0	12,0
Pressione max continua	bar	275	275	275	275	275	275	250	250	220
Velocità minima alla press. max di uscita	giri/min.	500	500	500	500	500	500	500	500	500
Velocità massima 0 in ingresso e press. max di uscita	giri/min.	4000	4000	4000	3600	3300	3000	2800	2400	2400
Potenza assorbita pompa alla press. max. e 1500 giri/min.	kW	2,3	3,0	3,8	4,5	5,3	6,0	6,9	7,6	7,5
Dimensione "L"	mm	41,1	43,8	46,5	49,1	51,8	54,5	59,8	62,5	65,2
Peso appross. ¹⁾	kg	2,22	2,27	2,32	2,38	2,43	2,48	2,58	2,63	2,68

¹⁾ Pompa singola con flangia D3 e coperchio terminale porta B1

Unità singola PGP 505

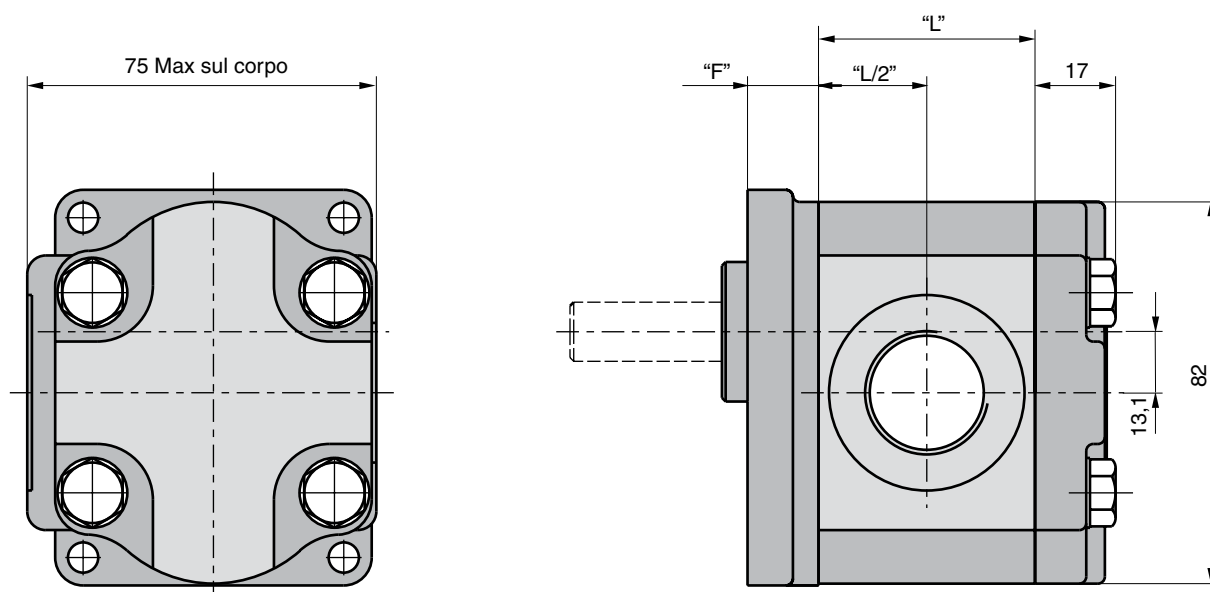

Dimensione "L" vedere tabella sopra

Dimensione "F" vedere le flange a pag. 25

Dimensioni alberi vedere pag. 27 e 28

Unità singola PGP 505 con porte posteriori

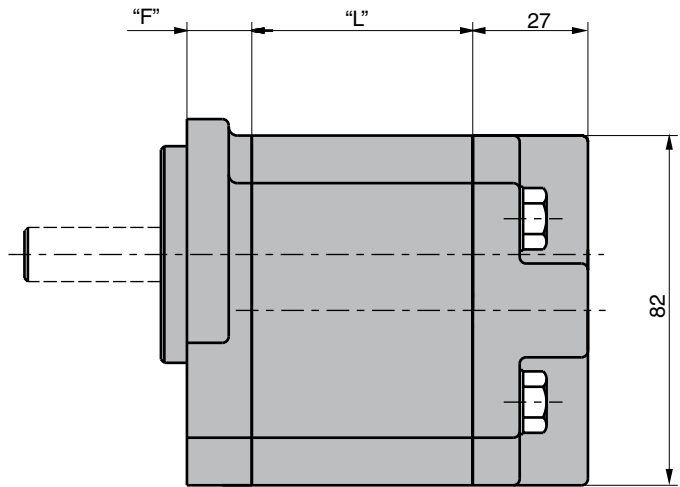
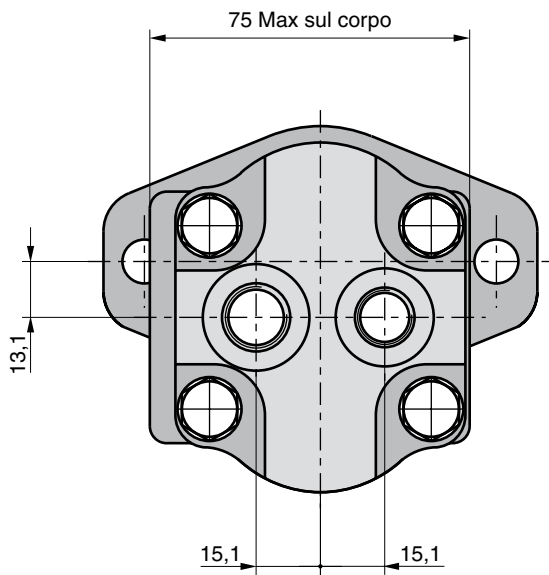

Dimensione "L" vedere tabella a pag. 23

Dimensione "F" vedere le flange a pag. 25

Dimension Shafts see page 27 e 28

Unità tandem PGP 505

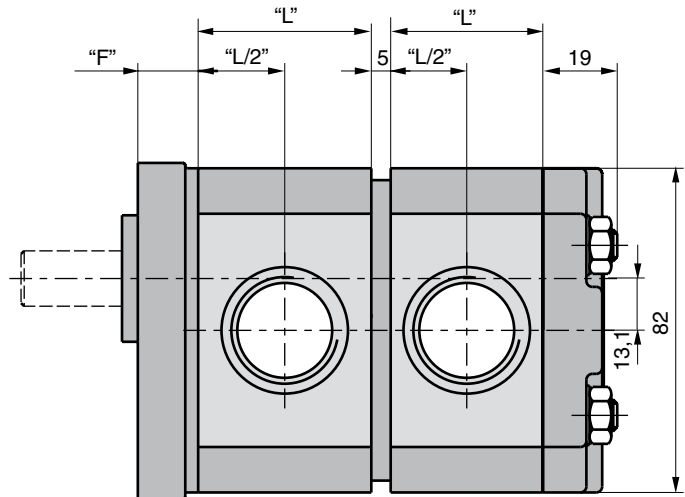
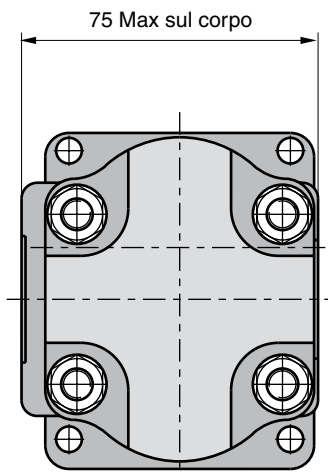

Dimensione "L" vedere tabella a pag. 23

Dimensione "F" vedere le flange a pag. 25

Dimension Shafts see page 27 e 28

PGP 505 Flangia di montaggio

Codice D2

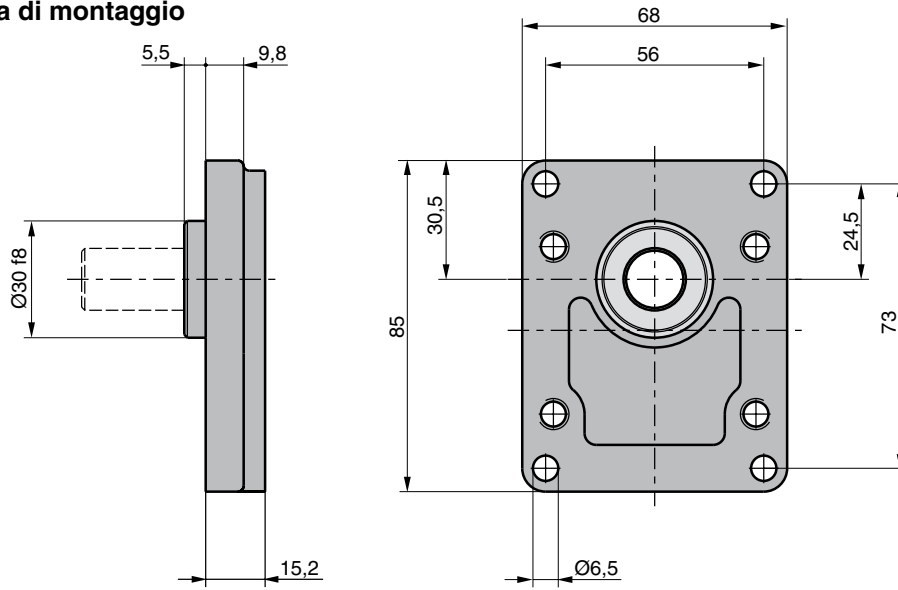

Codice H1

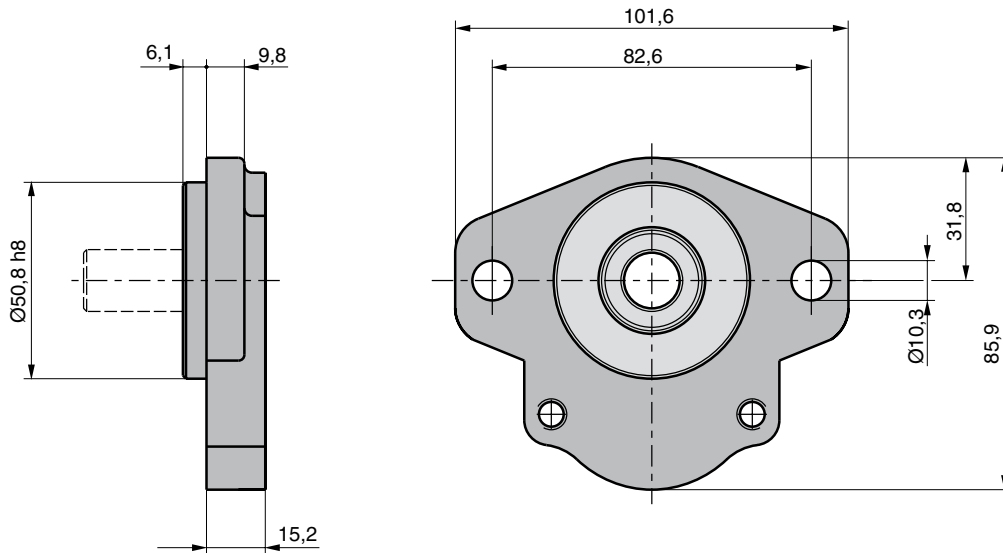

Codice H2

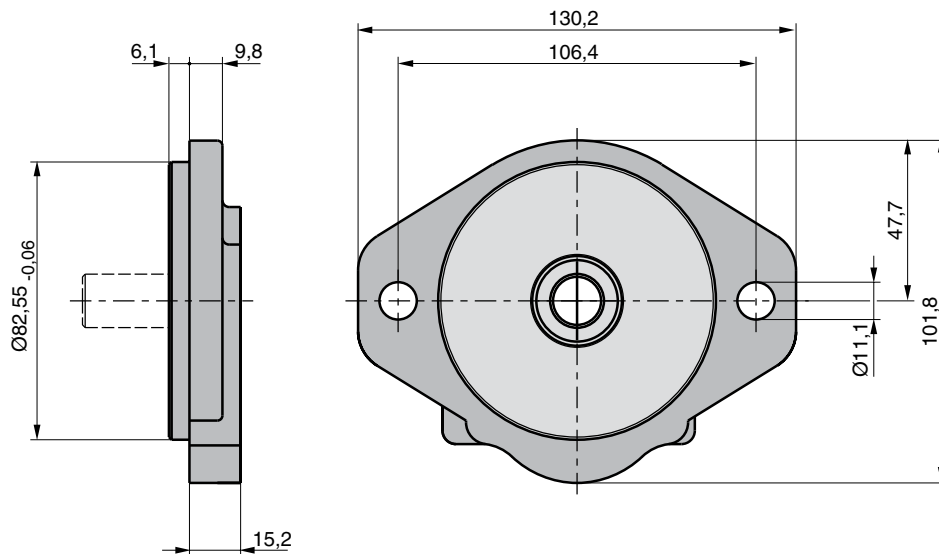

PGP 505 Porte

Codice E British Standard Pipe Parallel (BSPP)

Codice G Filettatura diritta metrica

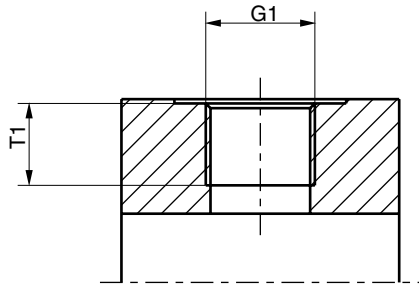

Codice D Filettatura diritta SAE

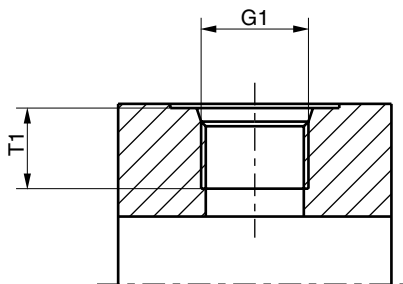

Codice J Flangia europea

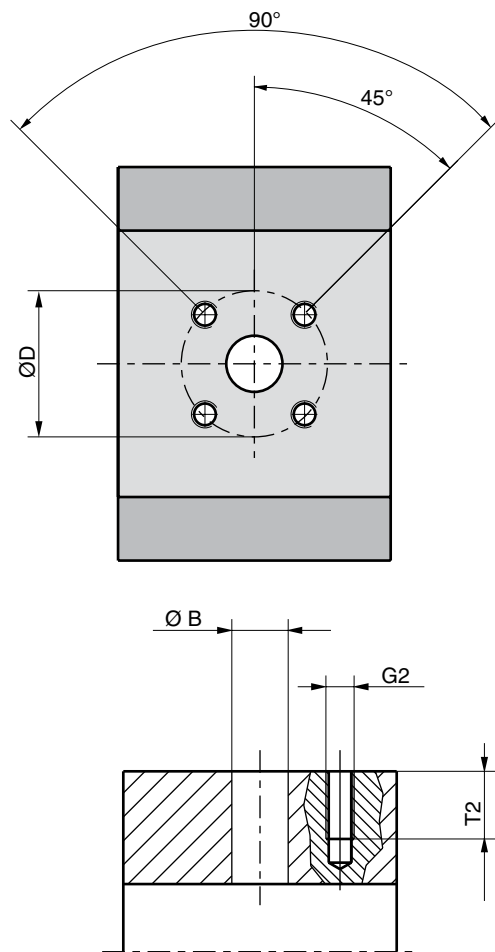

PGP 505

Codice	G1	G2	T1	Ø B	Ø D	S	T2
	Filetto	Dimensioni					
D2	9/16"-18 UNF		12,7				
D3	3/4"-16 UNF		14,3				
D4	7/8"-14 UNF		16,7				
D5	1 1/16"-12 UN		19,0				
E2	3/8"-19 BSP		12,0				
E3	1/2"-14 BSP		14,0				
E5	3/4"-14 BSP		16,0				
G1	M 14x1,5		12,0				
G3	M 18x1,5		12,0				
G4	M 22x1,5		14,0				
J3		M6		8,0	30,0		12,0
J4		M6		12,0	30,0		12,0
J5		M6		15,0	35,0		12,5
J7		M6		20,0	40,0		13,0
K5		1/4"UNC	14.2			25,15	13,0

PGP 505 Albero di trasmissione

Codice Q2

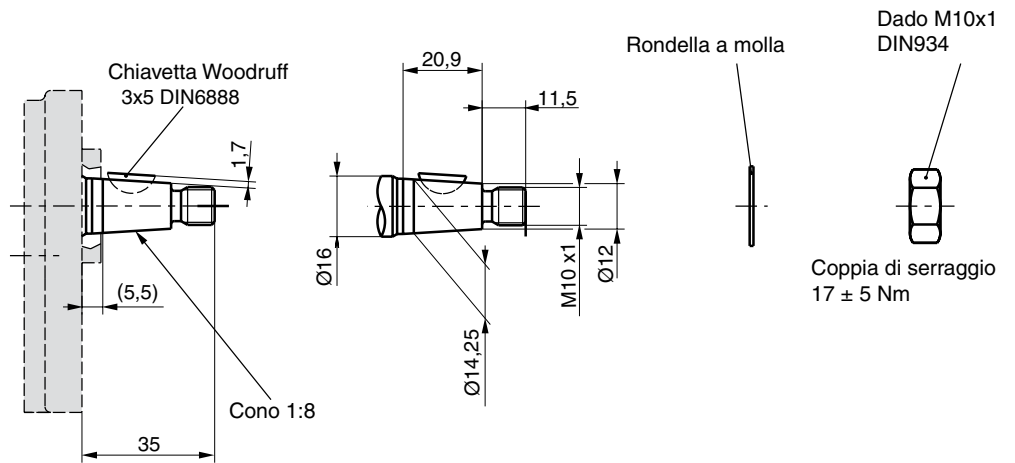

Codice A1

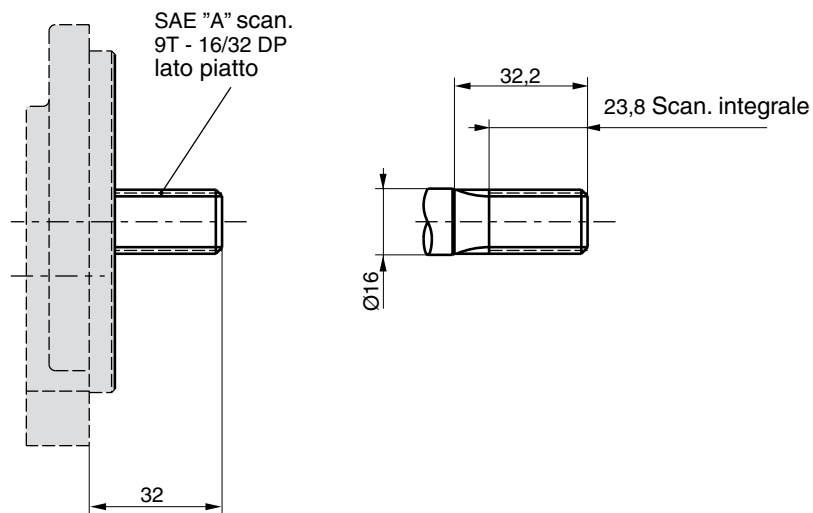

PGP 505 Albero di trasmissione

Codice J1

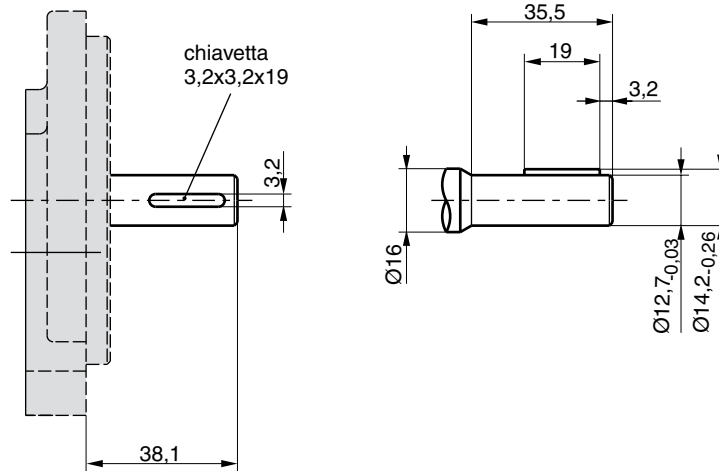

Codice K1

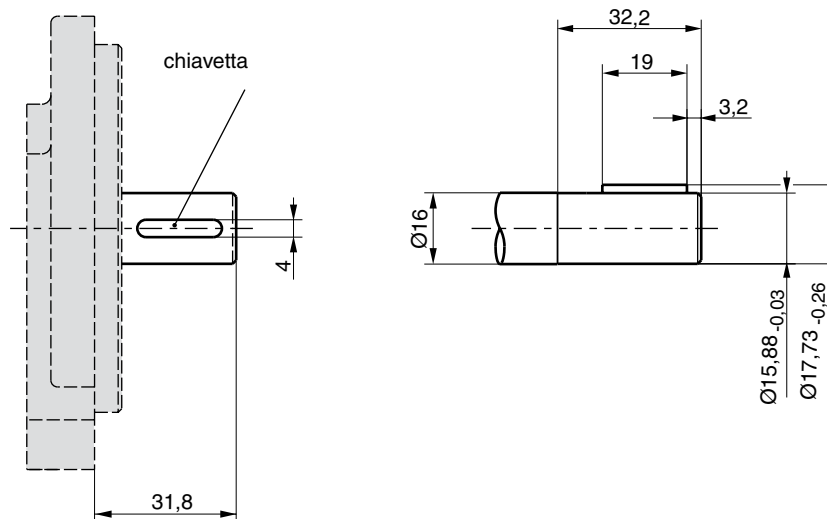

PGP 505 - Capacità di carico dell'albero

Codice	Descrizione	Coppia nominale [Nm]
A1	9T,16/32DP, 32L, SAE"A" scanalato	108
J1	Ø12,7, chiavetta 3,2, senza filetto, 38L parallelo	43
K1	Ø15,88, chiavetta 4,0, senza filetto, 32L, SAE"A" parallelo	85
Q2	Ø14,25, 5,5L, 3.0 chiavetta Woodruff, M10x1 cono 1:8	68
	Albero di collegamento per unità multiple	36

$$\text{Coppia [Nm]} = \frac{\text{Cilindrata [cm}^3\text{/giro]} \cdot \text{Pressione [bar]}}{57,2}$$

PGP/PGM 511 Specifiche - Cilindrate standard

Pompa Cilindrata	Codice	0060	0080	0100	0110	0140	0160	0190	0230	0270	0330
		cm ³ /giro	6,0	8,0	10,0	11,0	14,0	16,0	19,0	23,0	27,0
Pressione max continua	bar	250	250	250	250	250	250	250	225	190	155
Velocità minima alla press. max di uscita	giri/min.	500	500	500	500	500	500	500	500	500	500
Velocità massima 0 in ingresso e press. max di uscita	giri/min.	3500	3500	3500	3500	3500	3500	3250	2750	2350	2000
Potenza assorbita pompa alla press. max. e 1500 giri/min.	kW	4,5	6,0	7,5	8,3	10,5	12,0	14,3	14,7	14,9	17,3
Dimensione "L"	mm	50,1	53,3	56,5	58,0	62,8	65,9	70,6	76,9	83,2	92,6
Peso appross. ¹⁾	kg	3,40	3,47	3,55	3,57	3,71	3,79	3,91	4,06	4,21	4,45

¹⁾ Pompa singola con flangia Q1 e coperchio terminale porta B1

Distributore PGP 511

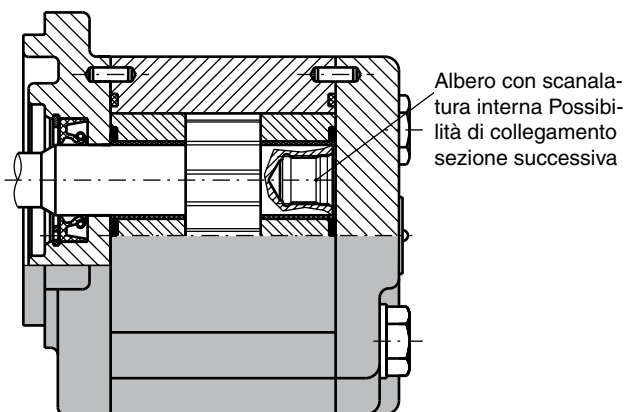

Unità singola PGP/PGM 511

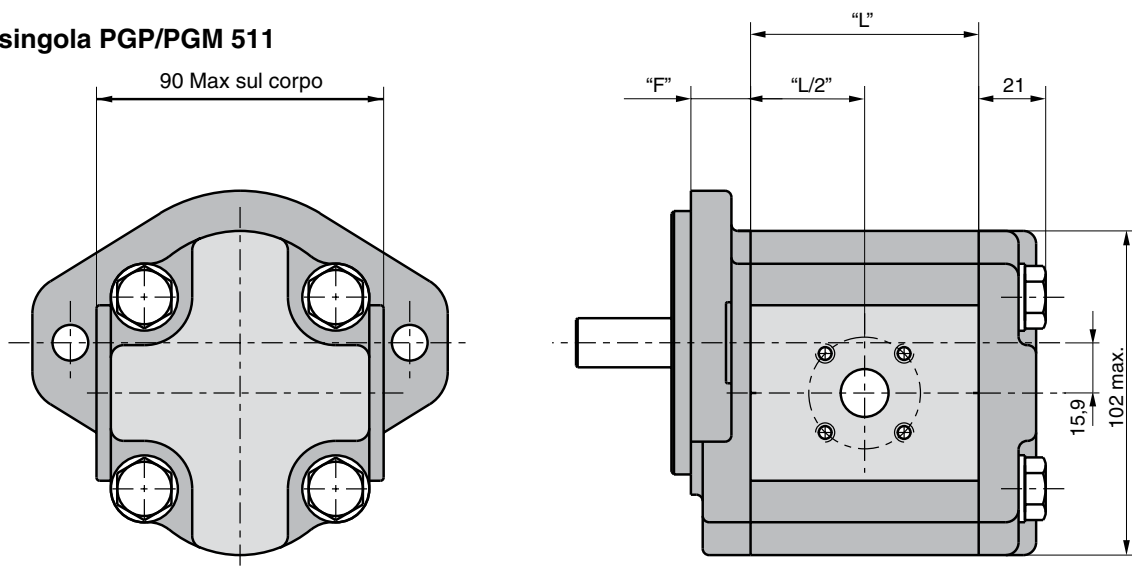

Dimensione "L" vedere tabella sopra

Dimensione "F" vedere le flange a pag. 31 - 34

Dimensioni alberi vedere pag. 38 - 40

Unità singola PGP/PGM 511 con porte posteriori

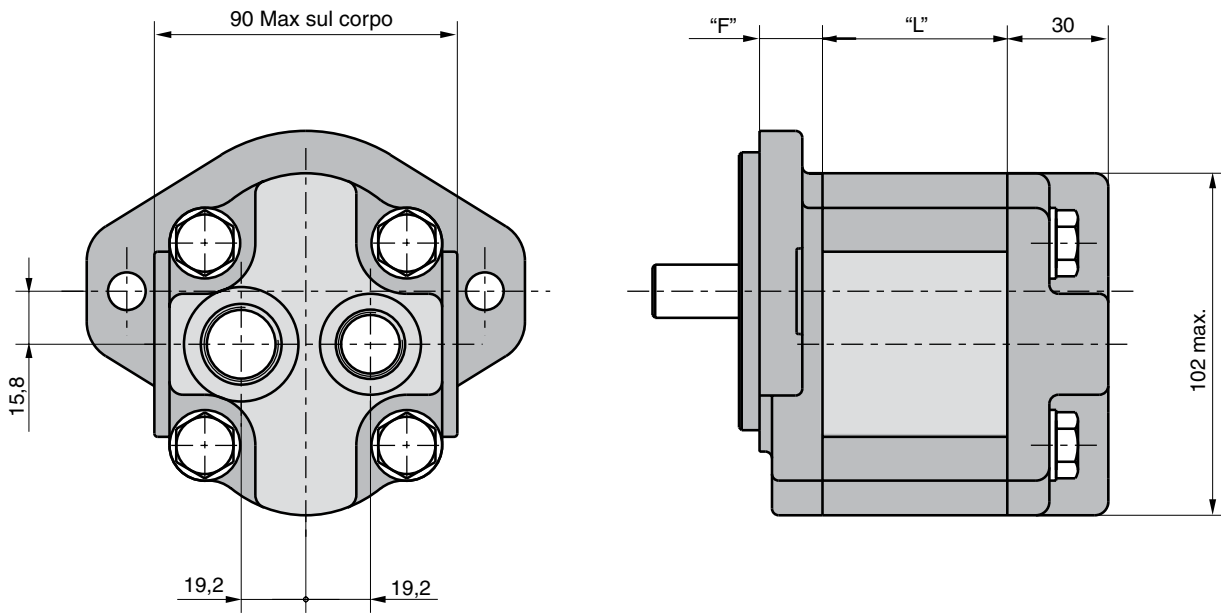

Dimensione "L" vedere tabella a pag. 29

Dimensione "F" vedere le flange a pag. 31 - 34

Dimension Shafts see page 38 - 40

Unità tandem PGP/PGM 511

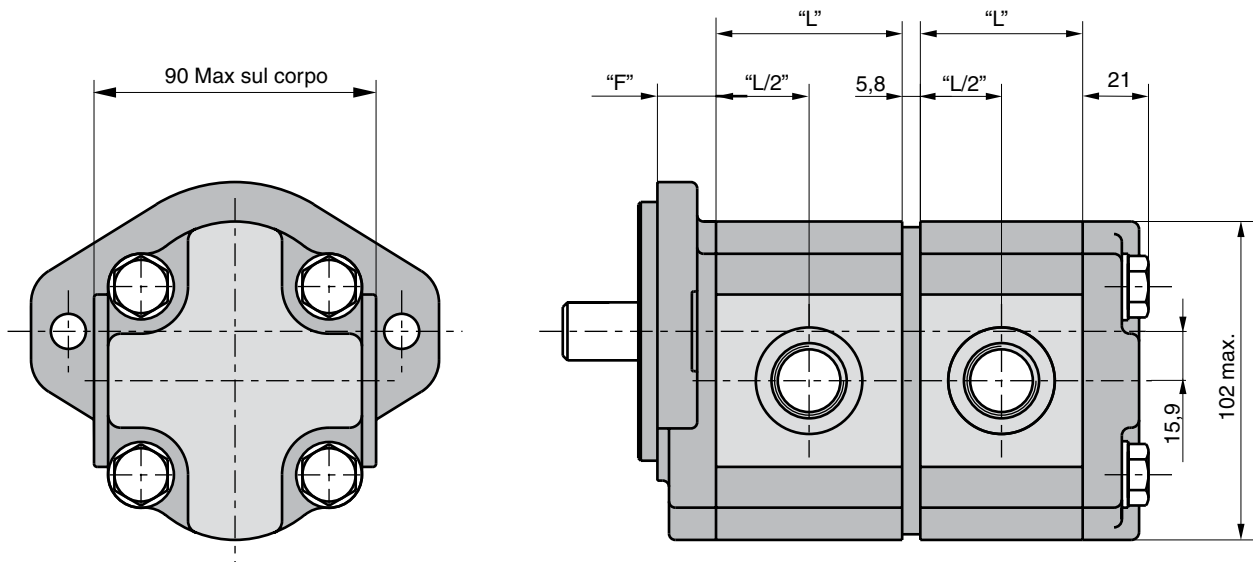

Dimensione "L" vedere tabella a pag. 29

Dimensione "F" vedere le flange a pag. 31 - 34

Dimension Shafts see page 38 - 40

PGP/PGM 511 Flangia di montaggio

Codice D3

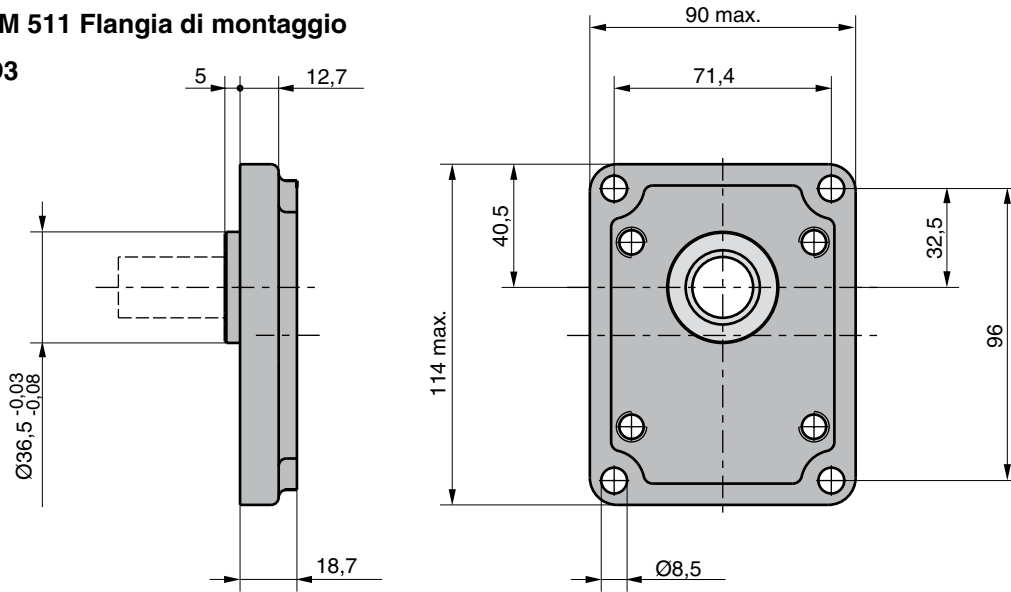

Codice D4

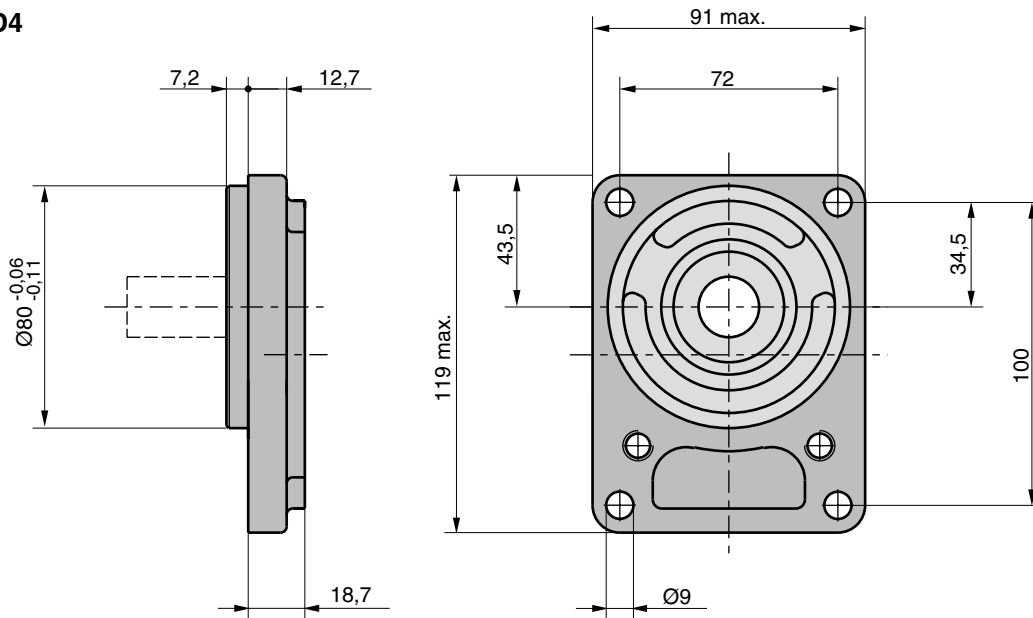

Codice H2

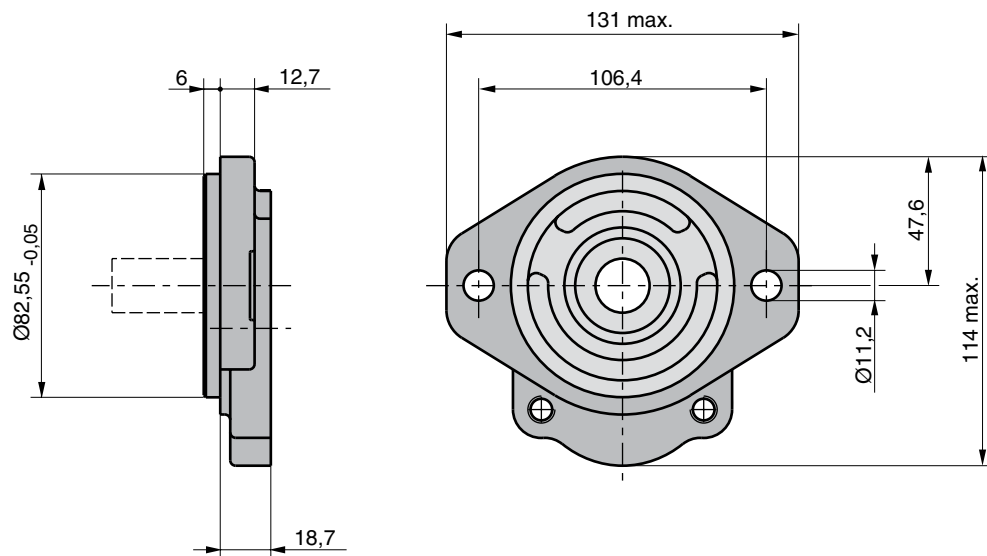

PGP/PGM 511 Flangia di montaggio

Codice H3

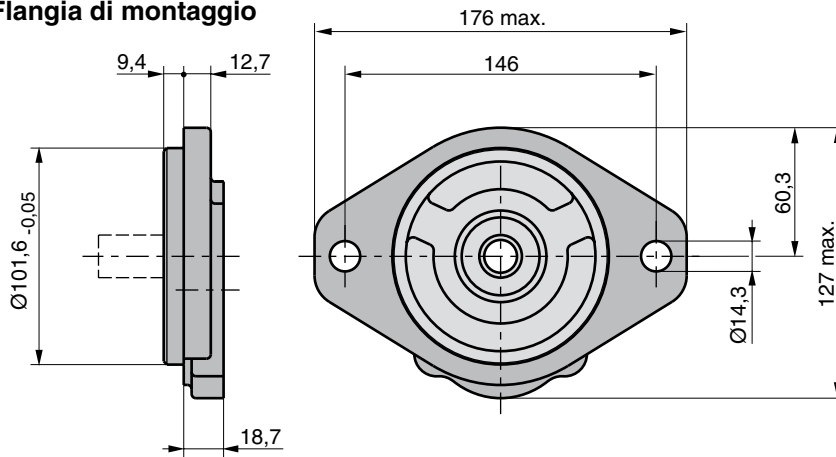

Codice Q1

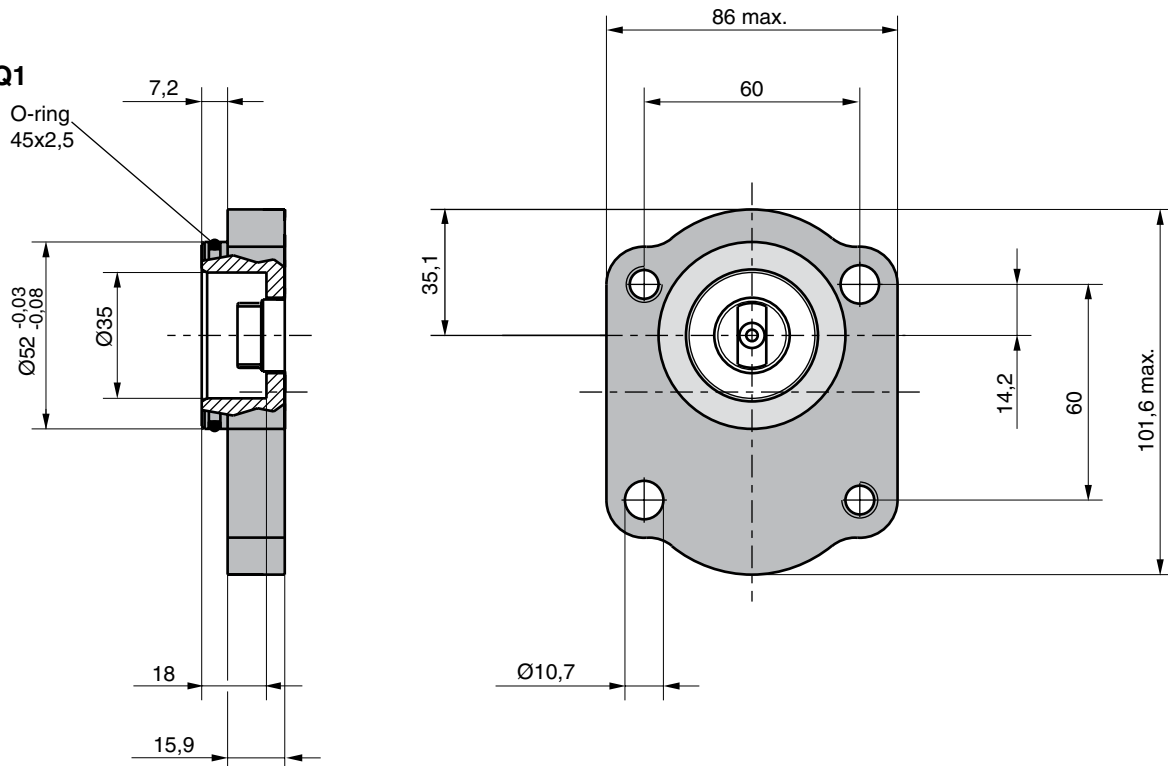

PGP/PGM 511 Flangia di montaggio

Codice Q2

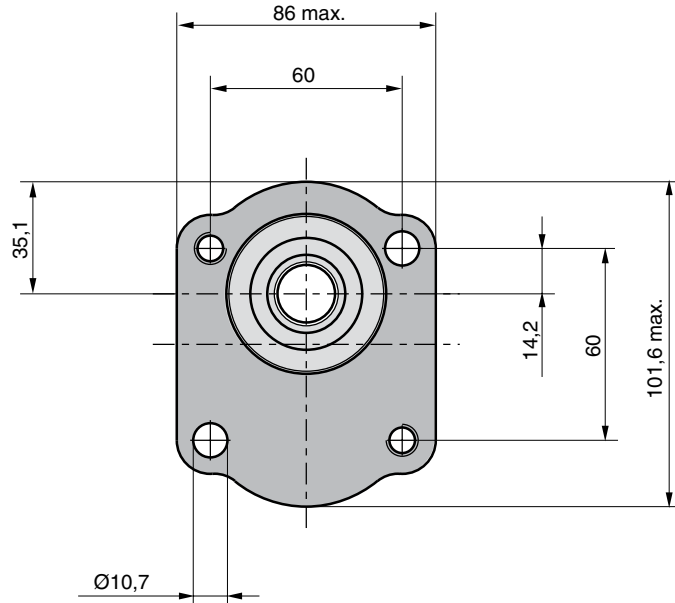
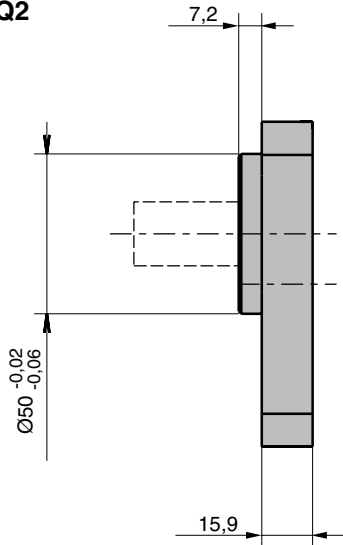

Codice Q3

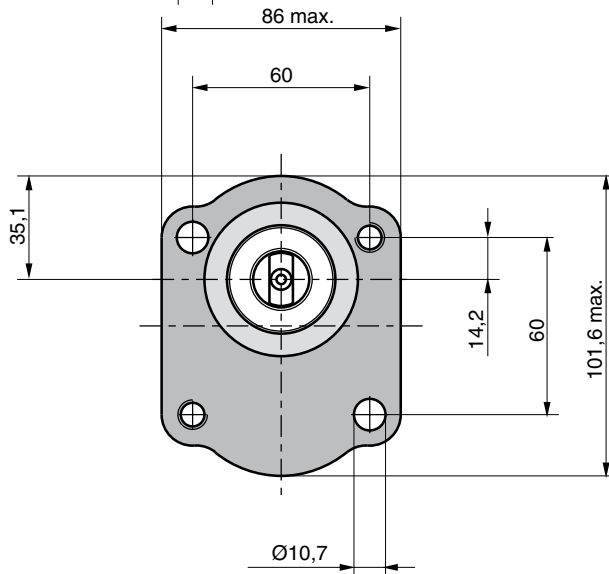
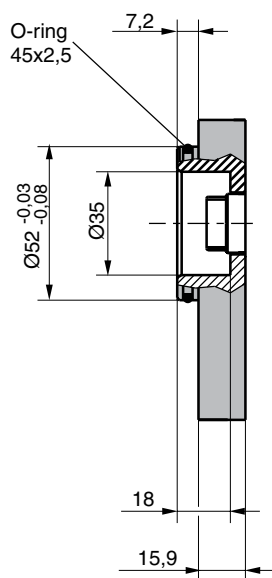

Codice Q4

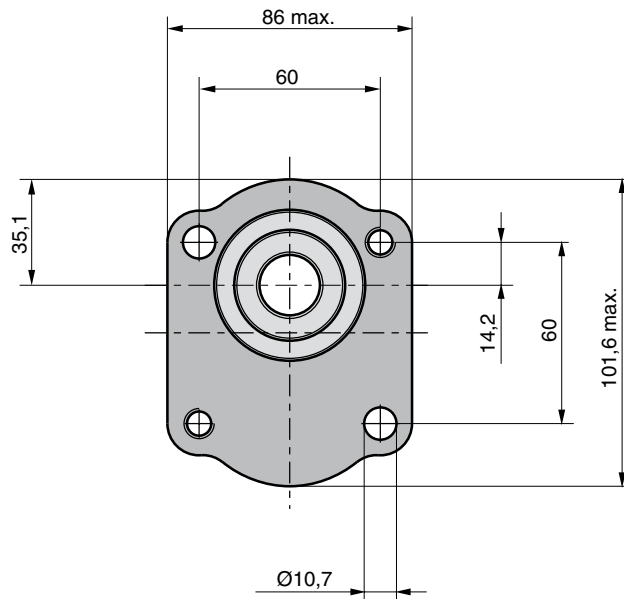
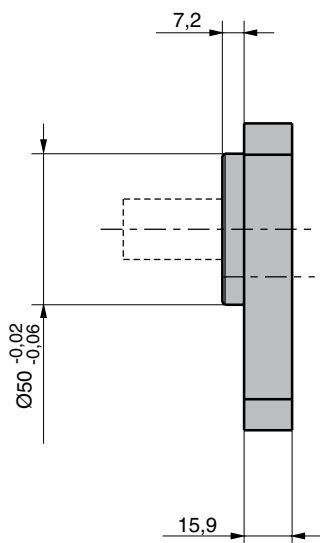

PGP/PGM 511 Flangia di montaggio

Codice F4

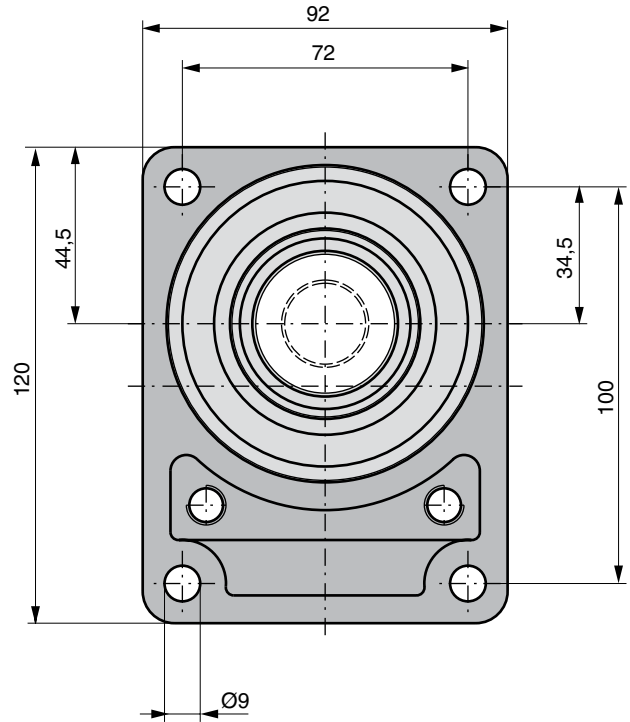
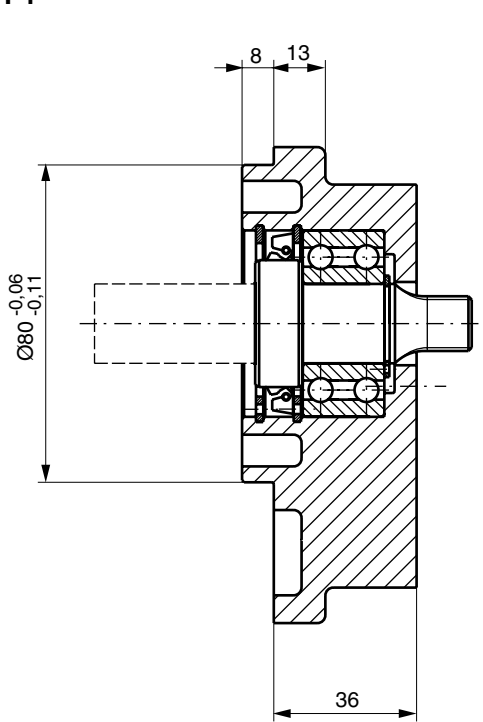

Codice C3

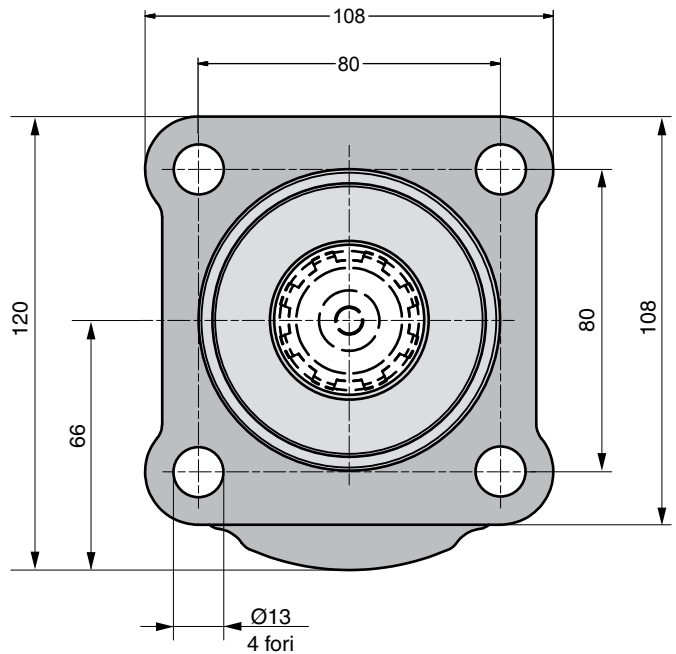
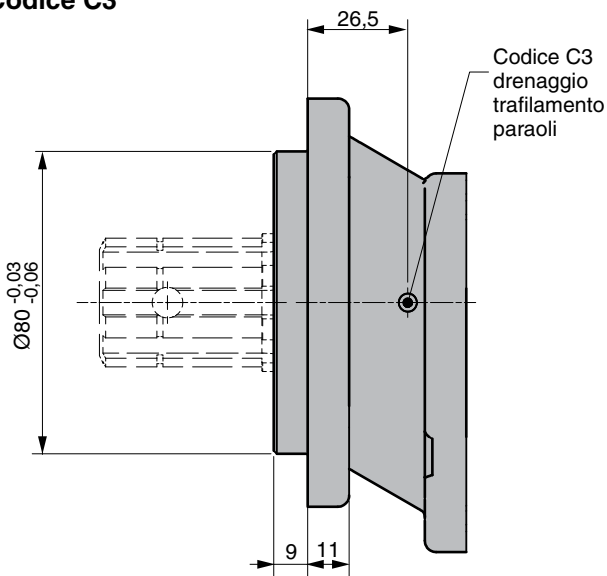

Cuscinetto esterno PGP-PGM 511

Carichi dei cuscinetti per il codice F4

Le unità soggette a carichi assiali o radiali, ad es. azionamenti con cinghie trapezoidali o corone dentate, devono essere specificate con un cuscinetto esterno.

I diagrammi seguenti mostrano il carico assiale o radiale massimo che può essere tollerato da un cuscinetto con vita utile LH = 1000 h.

Fr è ridotto di 0,7 Fa in caso di carico assiale.

Cuscinetto esterno codice F4

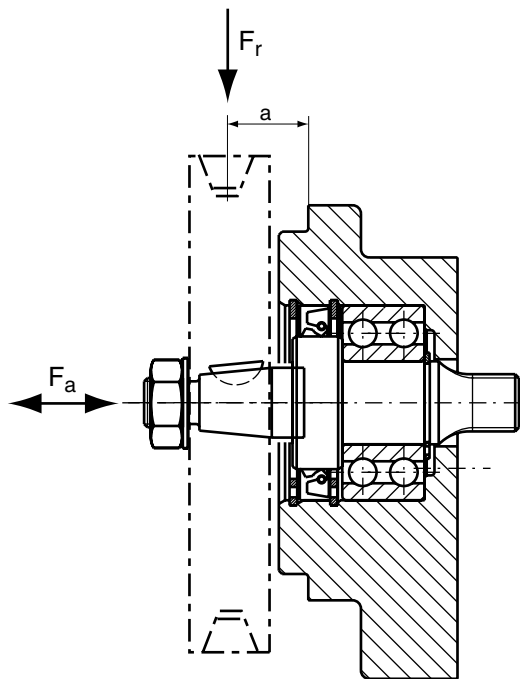

Carico sull'albero per i cuscinetti esterni PGP/PGM 511

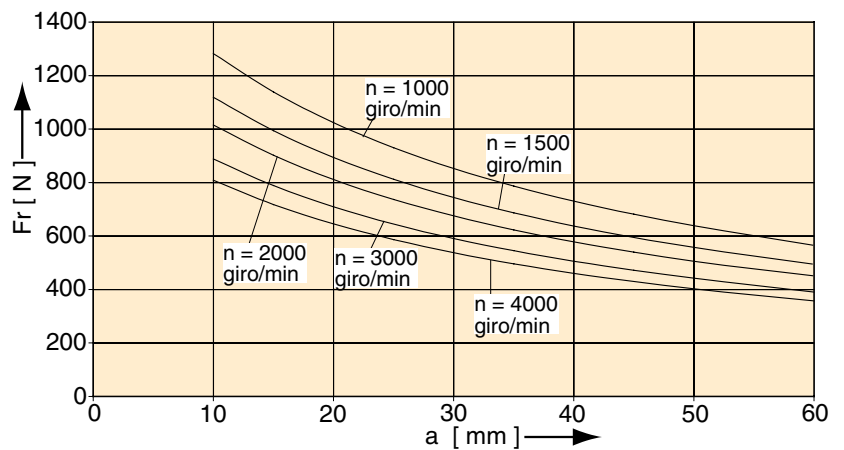

PGP/PGM 511 Porte

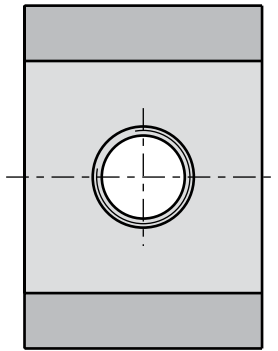

Codice E British Standard Pipe Parallel (BSPP)

Codice G Filettatura diritta metrica

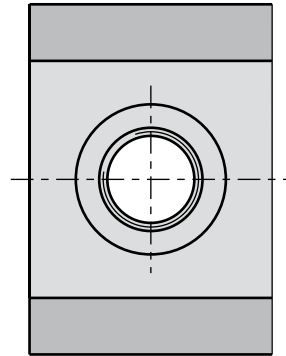
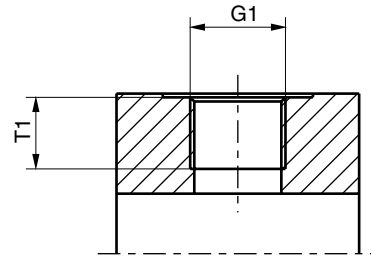

Codice D Filettatura diritta SAE

PGP/PGM 511

Code	G1	T1
	Filetto	Dimensioni
D2	9/16"-18 UNF	12,7
D3	3/4"-16 UNF	14,3
D4	7/8"-14 UNF	16,7
D5	1 1/16"-12 UN	19,0
D6	1 5/16"-12 UN	19,0
D7	1 5/8"-12 UN	19,0
E2	3/8"-19 BSP	12,0
E3	1/2"-14 BSP	14,0
E4	5/8"-14 BSP	16,3
E5	3/4"-16 BSP	16,0
E6	1"-11 BSP	18,0
E7	1 1/4"-11 BSP	20,0
G1	M 14x1,5	12,0
G3	M 18x1,5	12,0
G4	M 22x1,5	14,0
G5	M 26x1,5	16,0
G7	M 30x1,5	12,0

Codice L
 flangia diam.

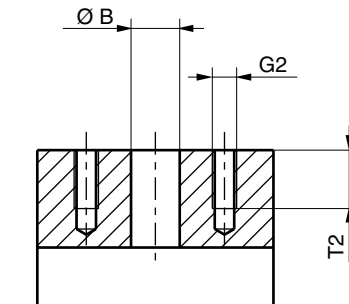
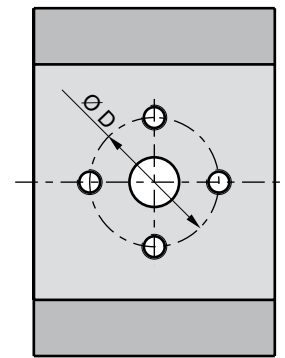

PGP/PGM 511 Porte

Code N
 Flangia scan. SAE

Code P
 Flangia scan. SAE
 Filettatura diritta
 metrica

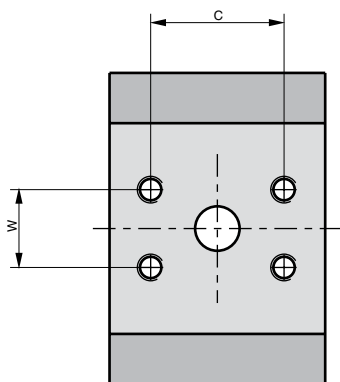

Codice J Flangia europea

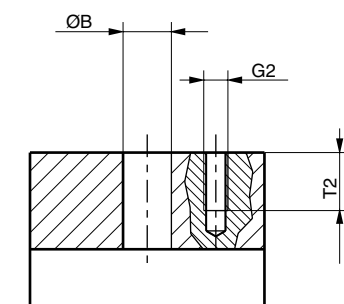
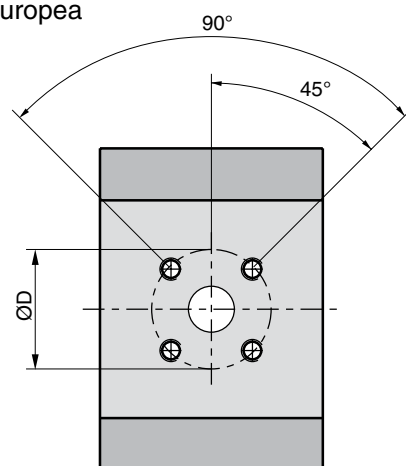

PGP/PGM 511

Code	G2	Ø B	Ø D	S	C	W	T2
	Filletto						
J3	M6	8,0	30,0				12,0
J4	M6	12,0	30,0				12,0
J5	M6	15,0	35,0				12,5
J6	M8	15,0	40,0				15,0
J7	M6	20,0	40,0				13,0
J8	M8	18,0	55,0				15,0
J9	M8	26,0	55,0				15,0
K1	5/16"-18 UNC	19,0		30,48			15,0
K2	M8	19,0		30,48			15,0
K3	M6	19,0		32,00			13,0
K4	M6	16,0		25,15			13,0
L1	M6	13,0	30,0				13,0
L2	M8	19,0	40,0				15,0
N1	5/16"-18 UNC	12,7			38,10	17,48	15,0
N2	3/8"-16 UNC	19,0			47,63	22,23	14,0
N3	3/8"-16 UNC	25,4			52,37	26,19	20,6
N4	7/16"-14 UNC	31,8			58,72	30,17	20,6
P1	M8	12,7			38,10	17,48	15,0
P2	M10	19,0			47,63	22,23	20,6
P3	M10	25,4			52,37	26,19	21,4
P4	M10	31,8			58,72	30,17	20,6

PGP/PGM 511 Albero di trasmissione

Codice A1

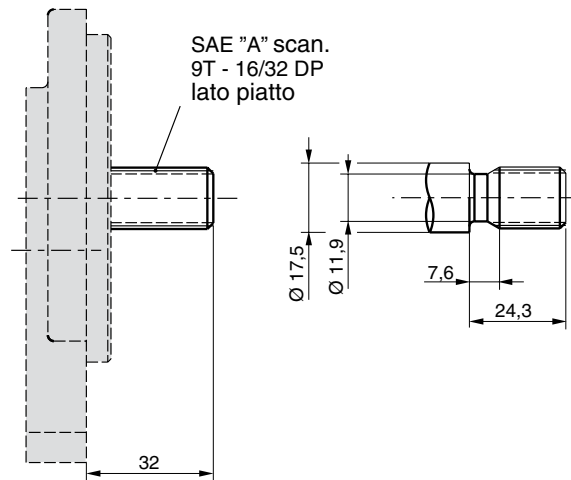

Codice C1

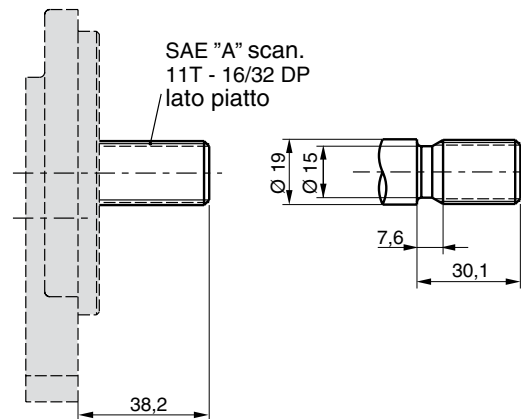

Codice K1

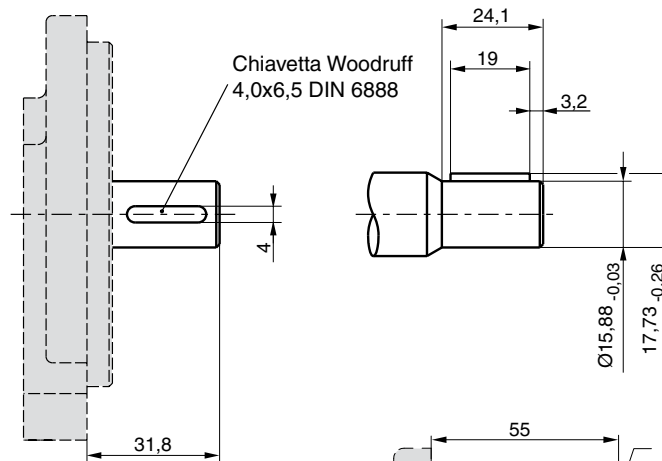

Codice F5

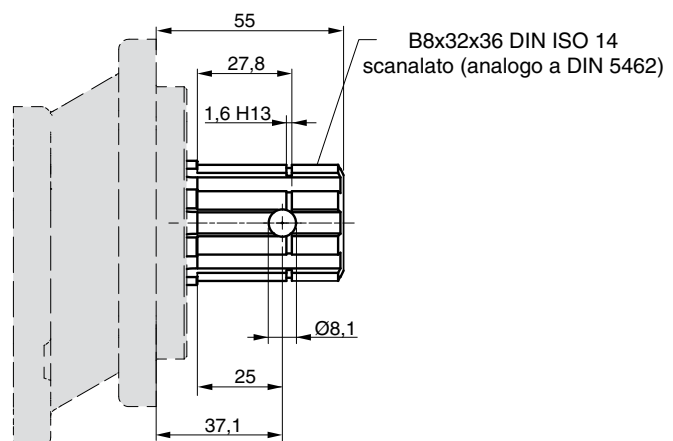

PGP/PGM 511 Albero di trasmissione

Codice L6

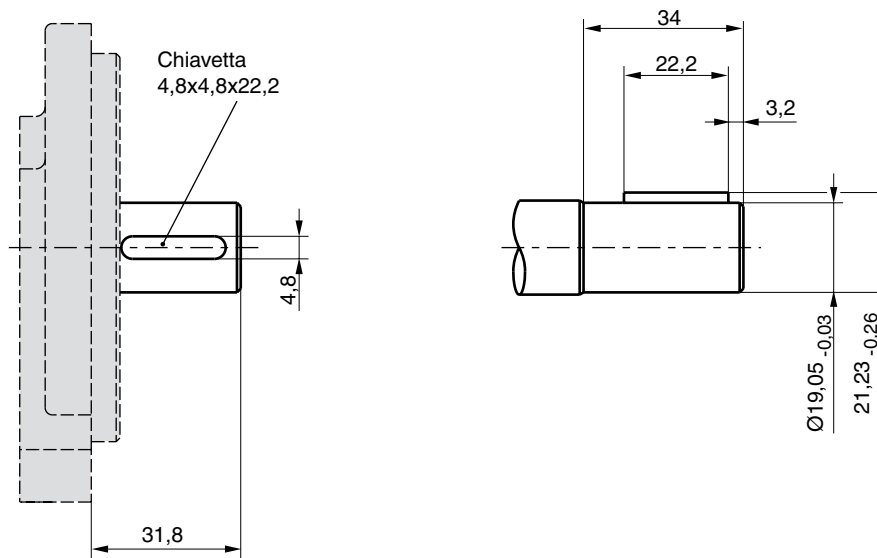

Codice S1

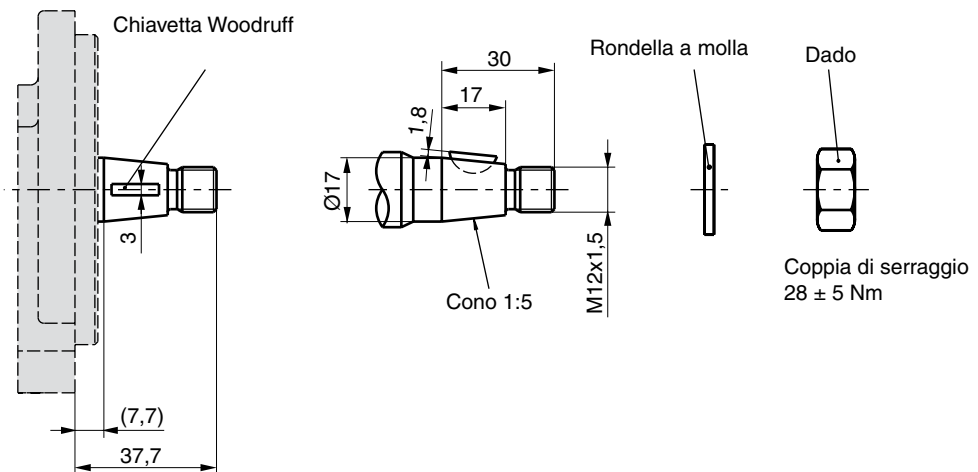

Codice S2

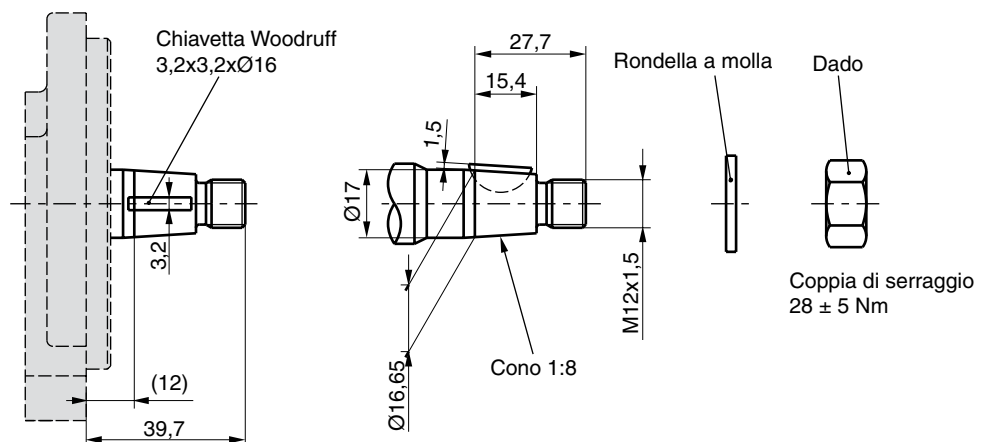

PGP/PGM 511 Albero di trasmissione

Codice S8

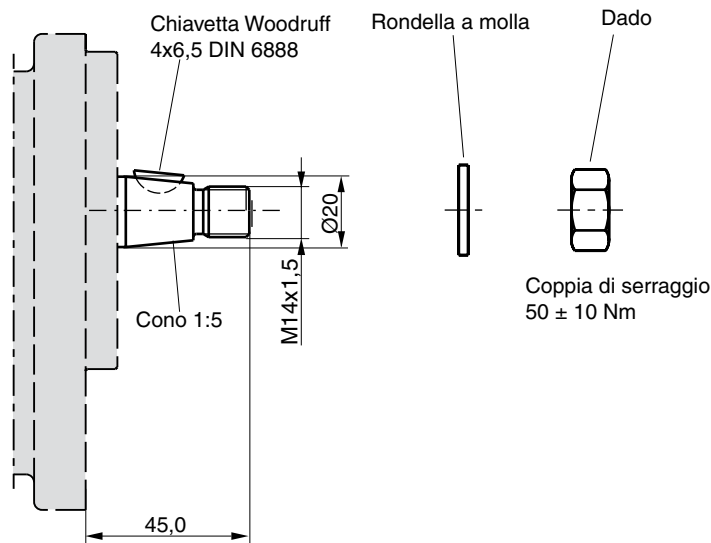

Codice V5

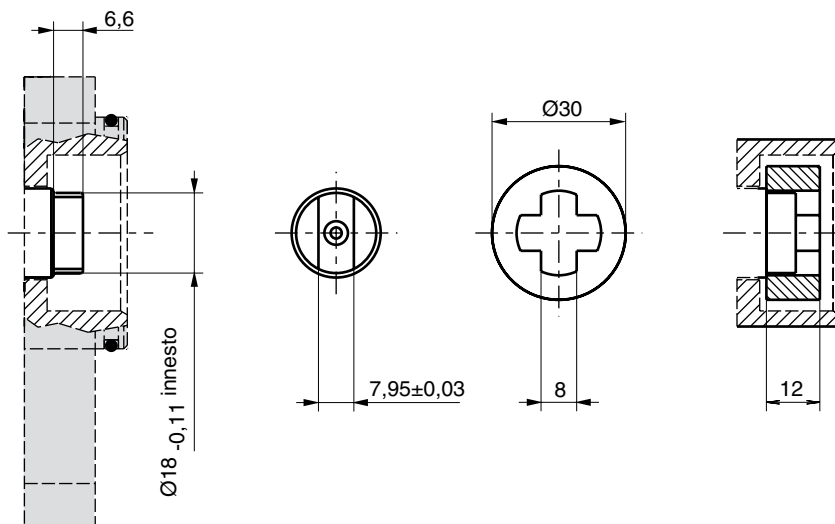

PGP/PGM 511 - Capacità di carico dell'albero

Codice	Descrizione		max. Coppia nominale [Nm]
A1	9T, 16/32DP, 32L, scanalato SAE "A"	scanalato	86
C1	11T, 16/32DP, 38.2L, scanalato SAE 19-4	scanalato	166
F5	B8x32x36 DIN ISO 14 (analogo a DIN 5462)	scanalato	166
K1	Ø15,88, chiavetta 4,0, senza filetto, 32L, SAE "A"	parallelo	75
L6	Ø19,05, chiavetta 4,8, senza filetto, 32L, SAE 19-1	parallelo	145
S1	Ø17,0, 7,7L, 3,0 chiavetta Woodruff, M12x1,5	cono 1:5	193
S2	Ø16,65, 12,0L, 3,2 chiavetta Woodruff, M12x1,5	cono 1:8	198
S8	Ø20, 9.4L, 4.0 chiavetta Woodruff, M14x1,5	cono 1:5	110
V5	8x6.5 albero corto, innesto	innesto	60
	Albero di collegamento per unità multiple		110

$$\text{Coppia [Nm]} = \frac{\text{Cilindrata [cm}^3\text{/giro]} \cdot \text{Pressione [bar]}}{57,2}$$

PGP 517 Specifiche - Cilindrate standard

Cilindrata	Codice	0160	0190	0230	0280	0330	0380	0440	0520	0700
		cm ³ /giro	16,0	19,0	23,0	28,0	33,0	38,0	44,0	52,0
Pressione max continua	bar	250	250	250	250	250	250	220	200	160
Velocità minima alla press. max di uscita	giri/min.	500	500	500	500	500	500	500	500	500
Velocità massima 0 in ingresso e press. max di uscita	giri/min.	3400	3300	3300	3100	3000	3000	2800	2700	2400
Potenza assorbita pompa alla press. max. e 1500 giri/min.	kW	11	13,1	15,8	19,3	22,7	26,1	27	28,6	31,2
Dimensione "L"	mm	70,3	73,3	77,4	82,4	87,5	92,5	98,6	106,7	124,9
Peso appross. ¹⁾	kg	8,00	8,12	8,29	8,50	8,70	8,91	9,16	9,49	10,24

¹⁾ Pompa singola con flangia H3 e coperchio terminale porta B1

Unità singola PGP 517

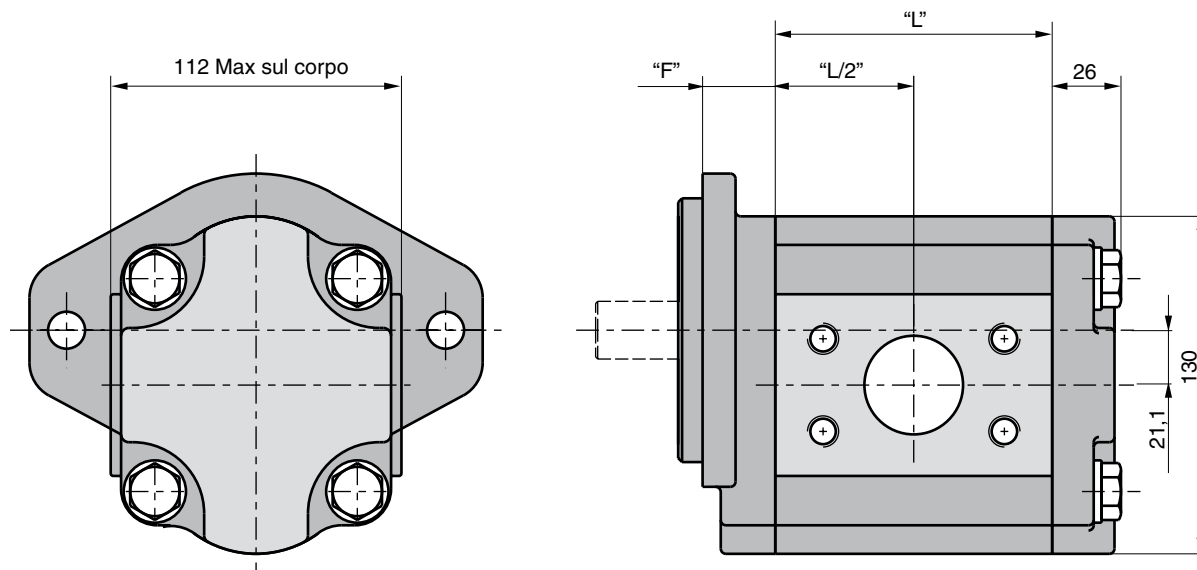

Dimensione "L" vedere tabella sopra

Dimensione "F" vedere le flange a pag. 43

Dimensioni alberi vedere pag. 46 - 48

Unità singola PGP 517 con porte posteriori

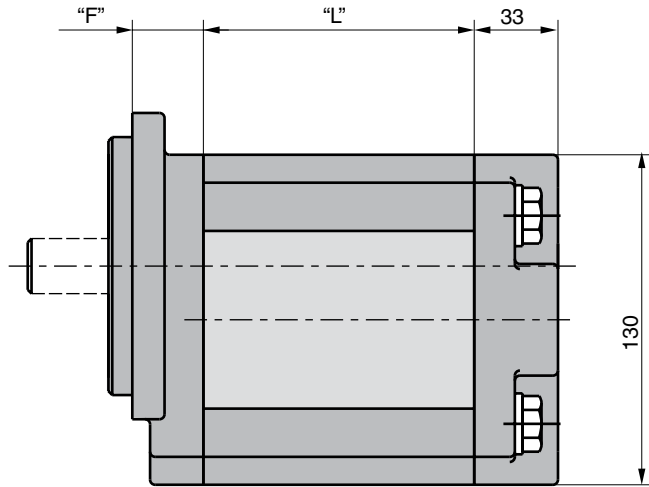
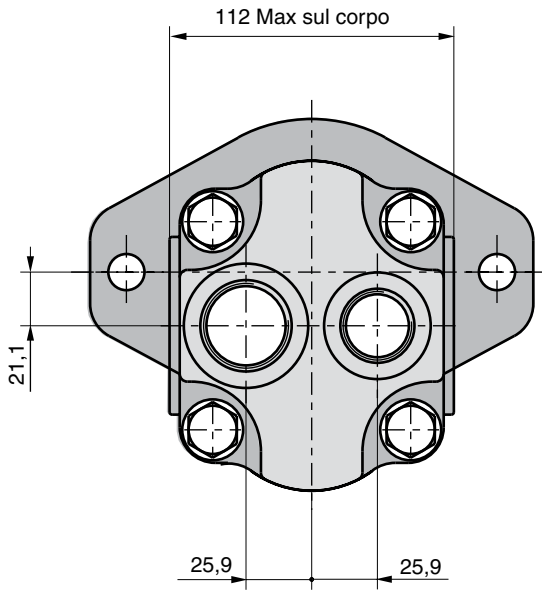

Dimensione "L" vedere tabella a pag. 41

Dimensione "F" vedere le flange a pag. 43

Dimension Shafts see page 46 - 48

Unità tandem PGP 517

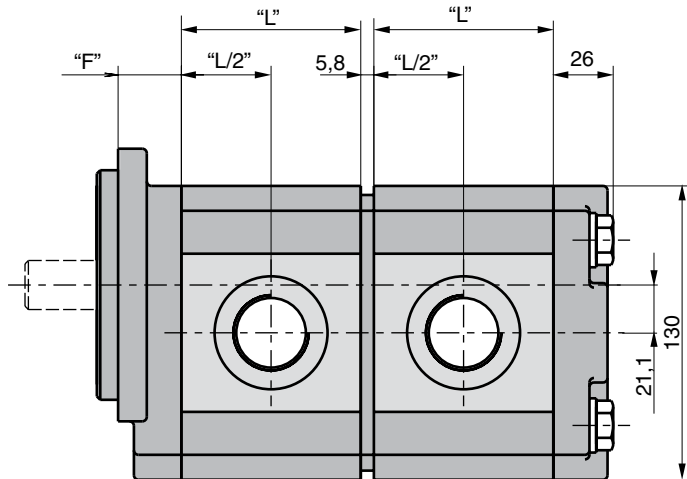
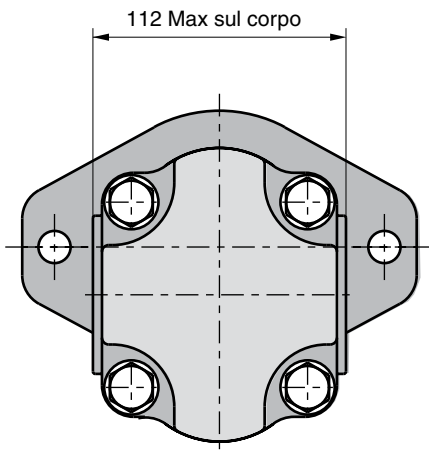

Dimensione "L" vedere tabella a pag. 41

Dimensione "F" vedere le flange a pag. 43

Dimension Shafts see page 46 - 48

PGP 517 Flangia di montaggio

Codice D7

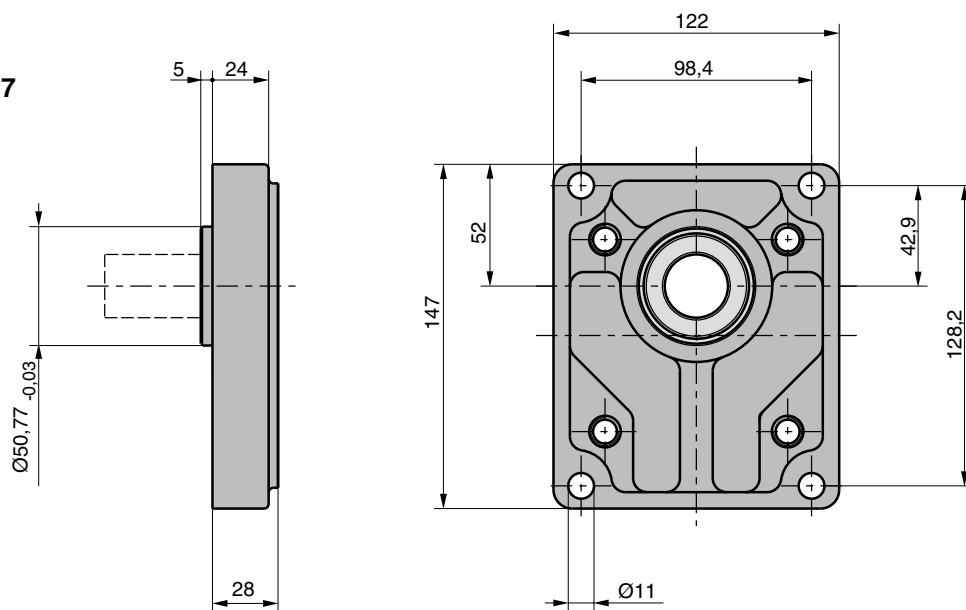

Codice H3/K6

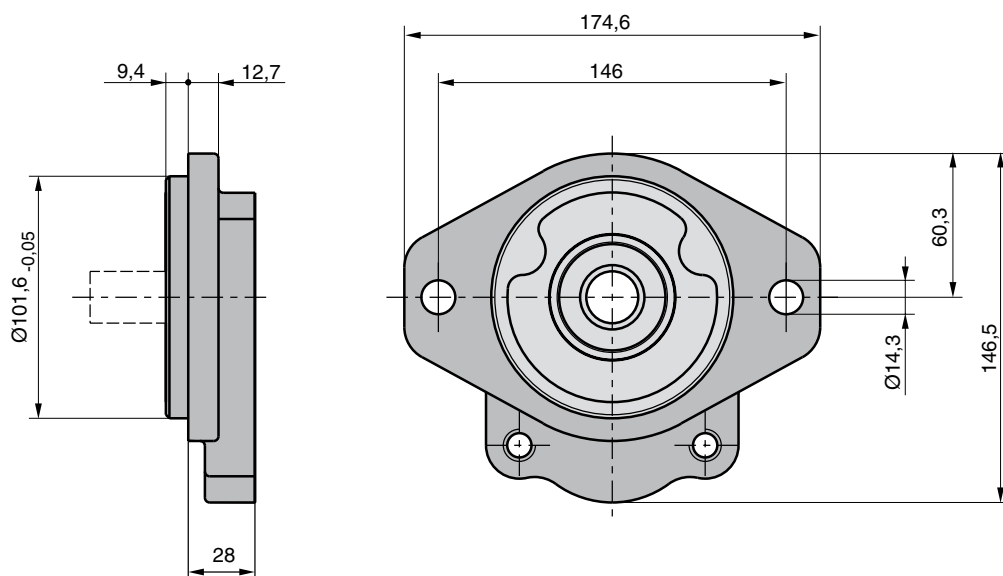

PGP 517 Porte

Codice E British Standard Pipe Parallel (BSPP)

Codice D Filettatura diritta SAE

Codice G Filettatura diritta metrica

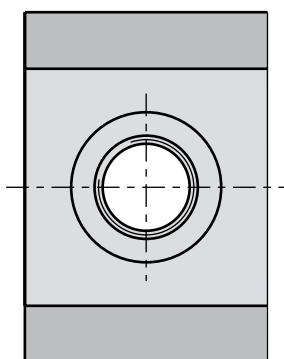
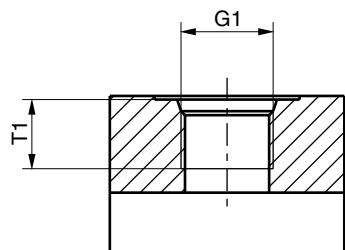
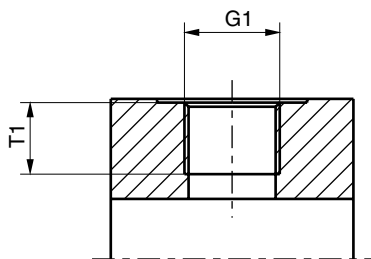

PGP 517

Codice	G1	T1
	Filetto	Dimensioni
D2	9/16"-18 UNF	12,7
D3	3/4"-16 UNF	14,3
D4	7/8"-14 UNF	16,7
D5	1 1/16"-12 UN	19,0
D6	1 5/16"-12 UN	19,0
D7	1 5/8"-12 UN	19,0
D8	1 7/8"-12 UN	19,0
E2	3/8"-19 BSP	12,0
E3	1/2"-14 BSP	14,0
E4	5/8"-14 BSP	16,3
E5	3/4"-16 BSP	16,0
E6	1"-11 BSP	18,0
E7	1 1/4"-11 BSP	20,0
E8	1 1/2"-11 BSP	22,0
G4	M 22x1,5	14,0
G5	M 26x1,5	16,0
G7	M 30x1,5	12,0
G8	M 33x2	18,0
G9	M 42x2	20,0

PGP 517 Porte

Codice L
 flangia diam.

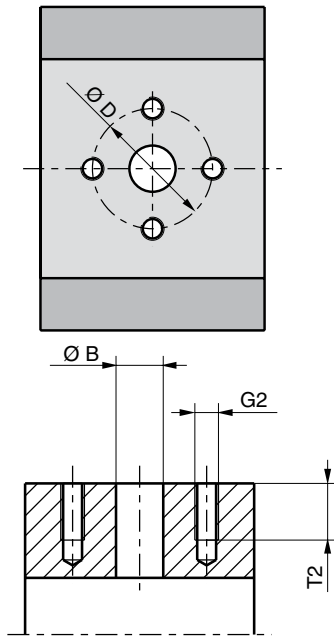

Codice J Flangia europea

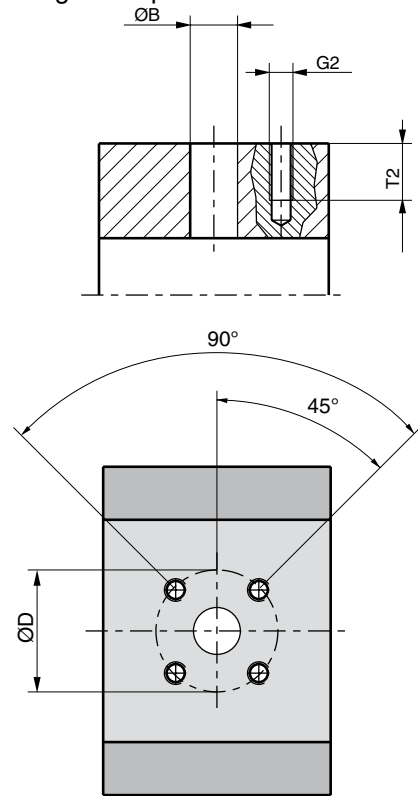

Codice N
 Flangia scan. SAE
 Filettatura diritta UNC

Codice P
 Flangia scan. SAE Filettatura diritta metrica

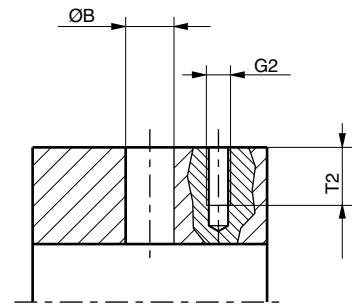

PGP 517

Codice	G2	Ø B	Ø D	S	C	W	T2
	Filetto						
J5	M6	15,0	35,0				12,5
J7	M6	20,0	40,0				13,0
J8	M8	18,0	55,0				15,0
J9	M8	26,0	55,0				15,0
L1	M6	13,0	30,0				13,0
L2	M8	19,0	40,0				15,0
L3	M10	27,0	51,0				18,0
L4	1/4"-20 UNF	13,0	30,0				13,0
N1	5/16"-18 UNC	12,7			38,10	17,48	15,0
N2	3/8"-16 UNC	19,0			47,63	22,23	14,0
N3	3/8"-16 UNC	25,4			52,37	26,19	20,6
N4	7/16"-14 UNC	31,8			58,72	30,17	20,6
N5	1/2"-13 UNC	38,1			69,82	35,71	20,6
P1	M8	12,7			38,10	17,48	15,0
P2	M10	19,0			47,63	22,23	20,6
P3	M10	25,4			52,37	26,19	21,4
P4	M10	31,8			58,72	30,17	20,6
P5	M12	38,1			69,82	35,71	20,6

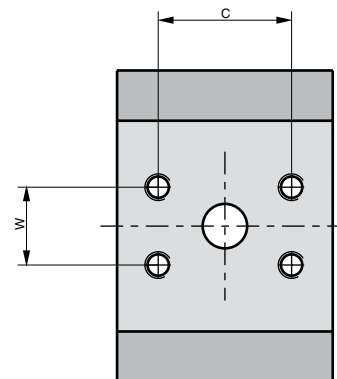

PGP 517 Albero di trasmissione

Codice D1

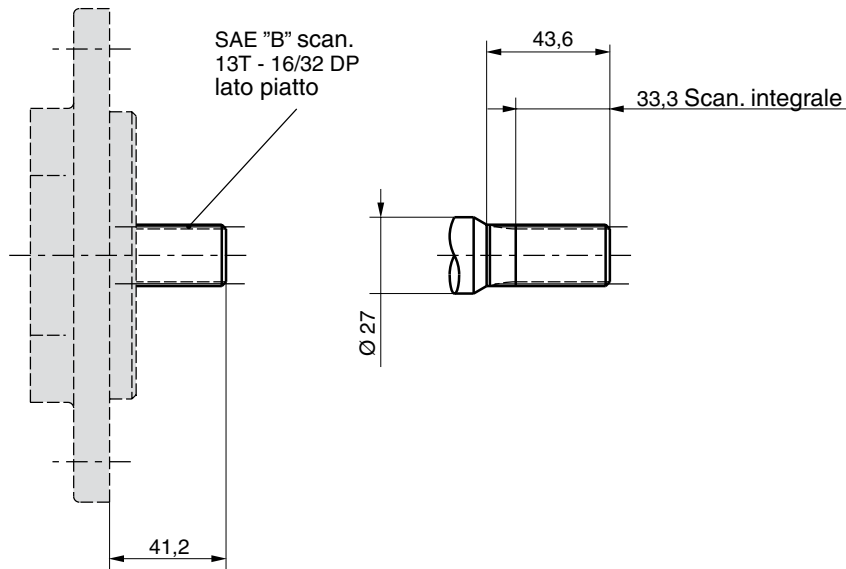

Codice E1

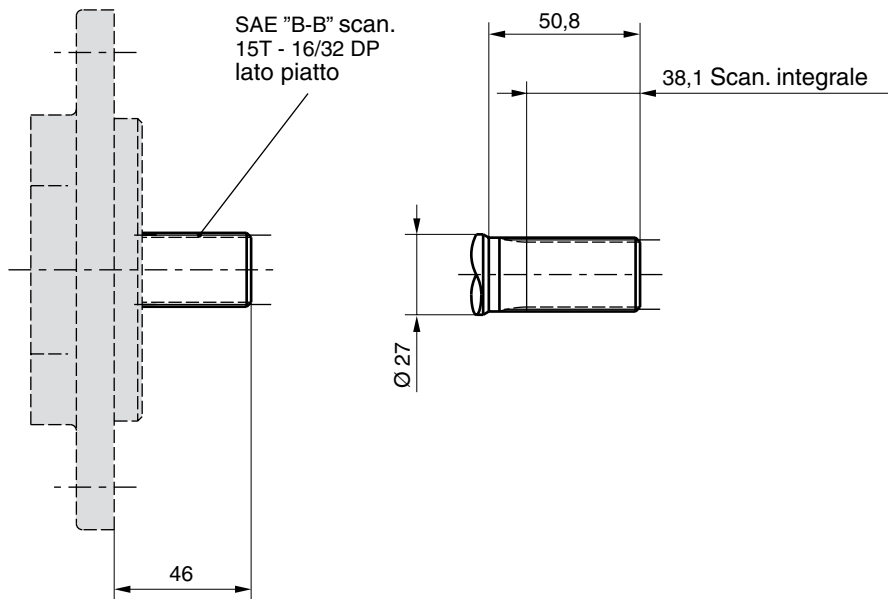

PGP 517
Codice M1

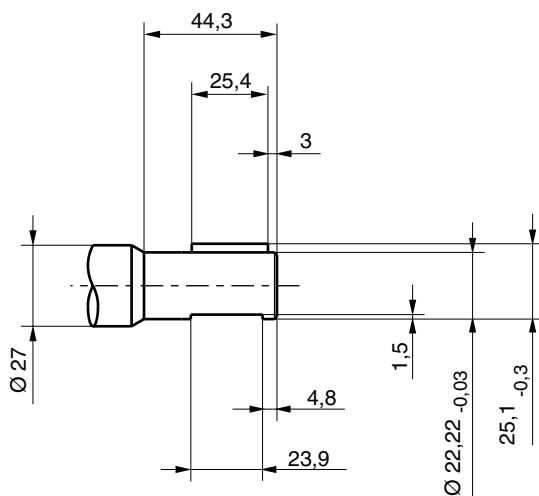
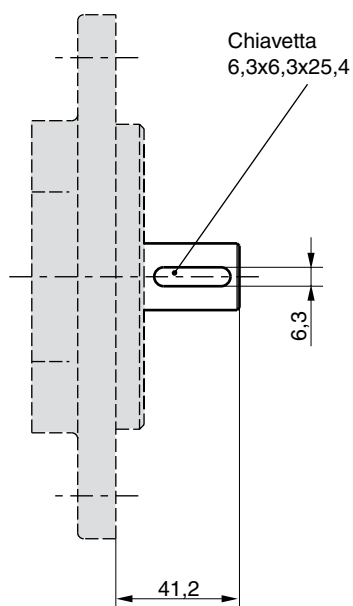

Codice M2

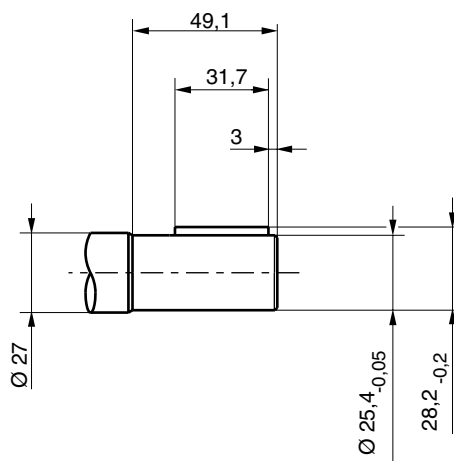
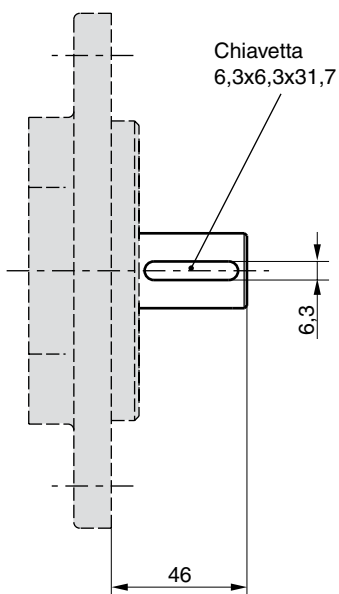

PGP 517

Codice T1

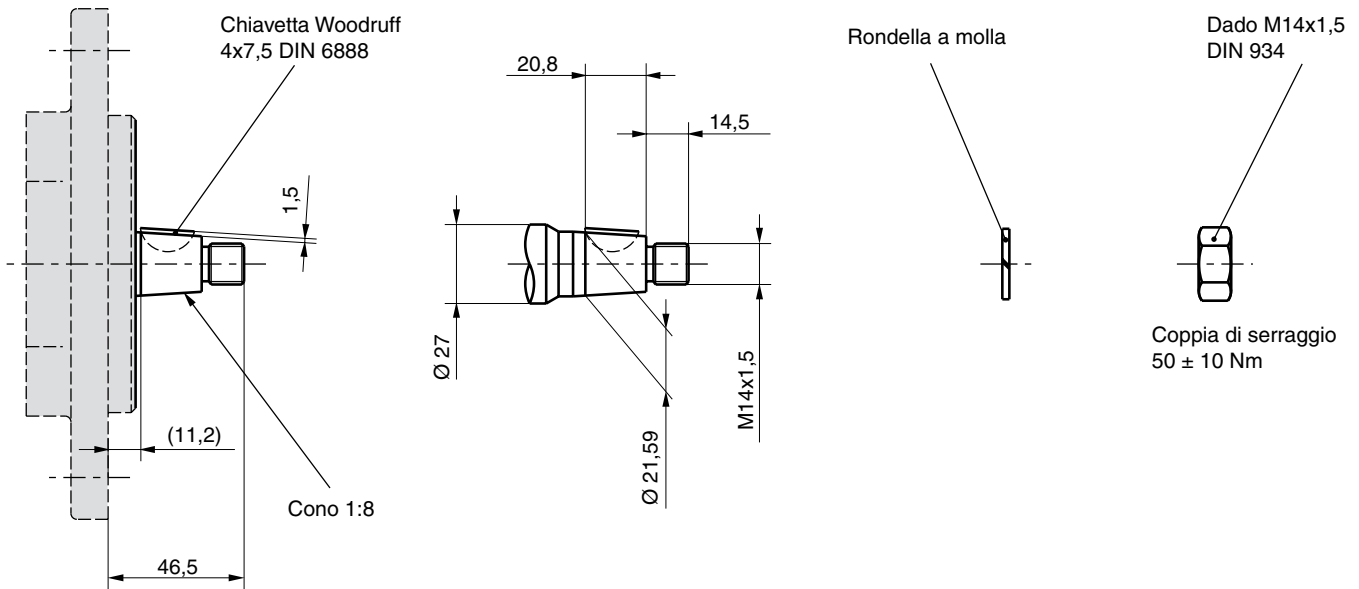

PGP/PGM 517 - Capacità di carico dell'albero

Code	Descrizione		max. Coppia nominale [Nm]
D1	13T,16/32DP, 41,2L, scanalato SAE“B“	scanalato	345
E1	15T, 16/32DP, 46L, scanalato SAE“B-B“	scanalato	530
M1	Ø22,2, chiavetta 6,3 senza filetto, 41,2L, SAE“B“	parallelo	251
M2	Ø25,4, chiavetta 6,3 senza filetto, 46L, SAE“B-B“	parallelo	395
T1	Ø21,59,11,2 L,4,0 chiavetta Woodruff, M14x1,5	cono 1:8	250
	Albero di collegamento per unità multiple		228

$$\text{Coppia [Nm]} = \frac{\text{Cilindrata [cm}^3\text{/giro]} \cdot \text{Pressione [bar]}}{57,2}$$

Pressione dipendente dalla velocità

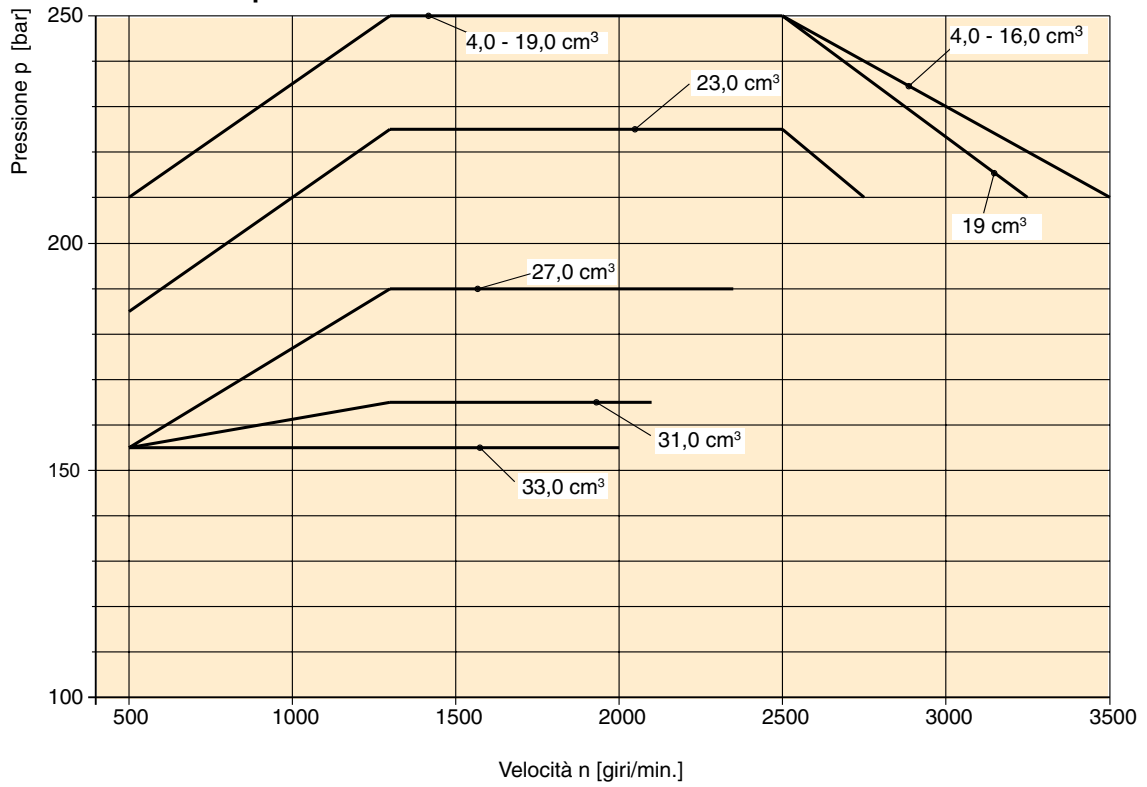

Pressione dipendente dalla viscosità

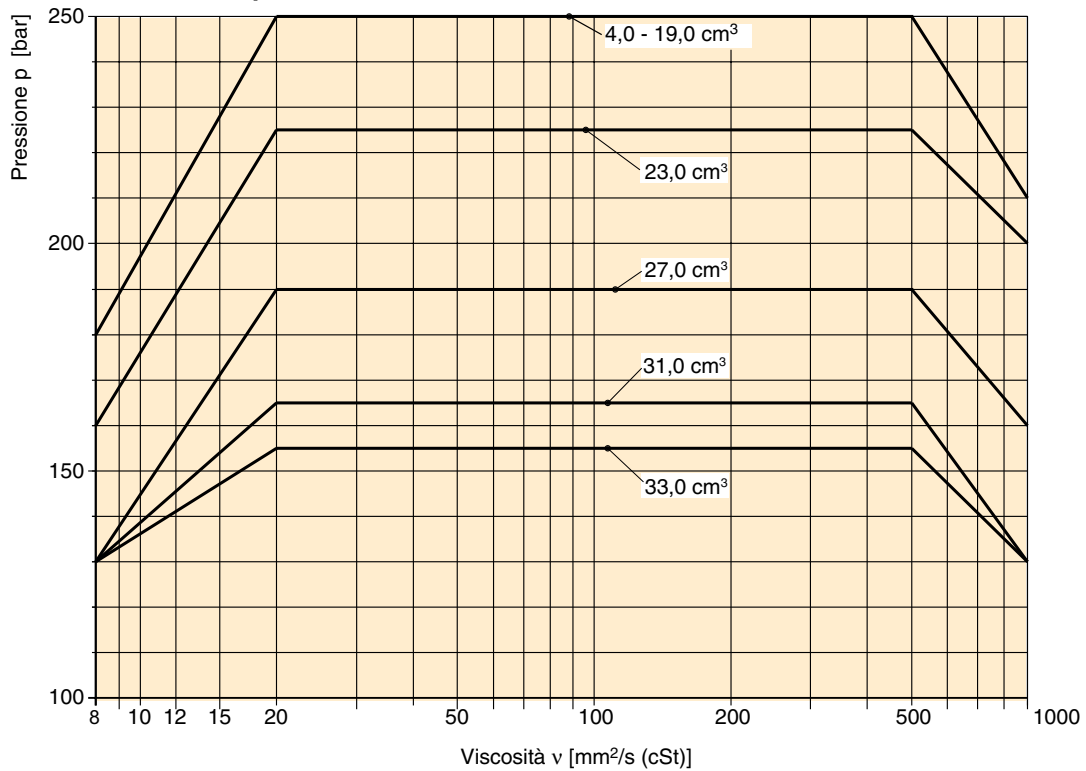

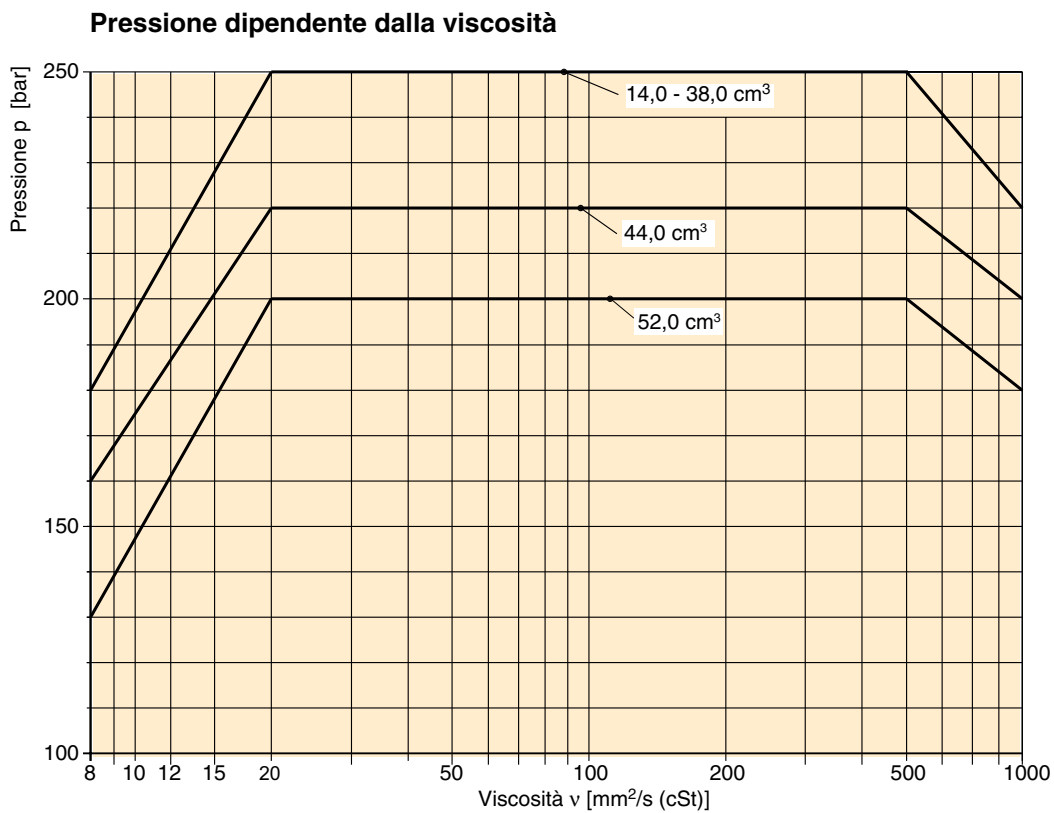
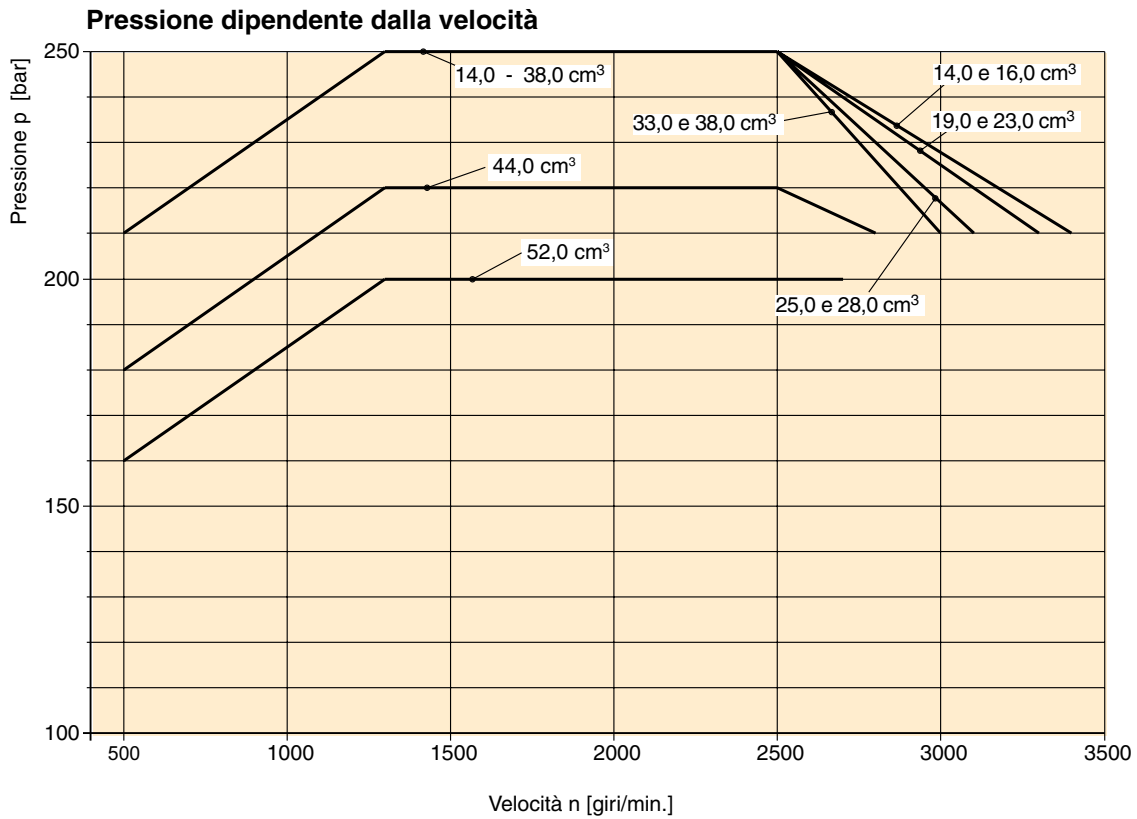

Parker Hydraulics fornisce da molti anni pompe e motori ad ingranaggi per applicazioni mobili e industriali in tutto il mondo, in particolare per movimentazione dei materiali, taglio dell'erba e macchinari edili. Molti motori e pompe Parker sono stati sviluppati e testati appositamente per le esigenze specifiche di questi settori.

La strategia di Parker, atta alla realizzazione di soluzioni avanzate grazie a un sistema di produzione versatile e collaudato, mette a disposizione dei clienti numerose opzioni standard a norma SAE/DIN/Europea e altre opzioni speciali.

Caratteristiche

- Design proprietario del corpo con flange d'interblocco
- ingranaggi a 12 denti, bronzine di bilanciamento ottimizzate
- Disponibilità di pompe a sezione doppia, tripla ed incrociata
- Disponibilità di ingressi comuni per pompe doppie o triple
- Pressione di esercizio continua fino a 310 bar
- Produzione continua sulla base delle specifiche degli OEM con possibilità di efficienze volumetriche ottimizzate



- Design a pressione bilanciata per la massima efficienza
- Rumorosità ridotta rispetto ai modelli precedenti
- Alta potenza grazie all'innesto passante
- Vasta gamma di valvole integrali per servosterzo, freni, ventole e idraulica ausiliaria
- Valvole di scarico a solenoide e con rilevamento del carico

Dati tecnici

Tipo di pompa	Impiego gravoso, ghisa, ingranaggi esterni.
Montaggio	SAE, rettangolare, foro passante standard, speciale su richiesta.
Porte	Flange e attacchi SAE e metrici
Tipo di albero	Scanalatura SAE, chiavetta, conico, innesto cilindrico, versioni speciali su richiesta
Velocità	500-3500 giri/min, vedere dati tecnici
Cilindrata teorica	Vedere dati tecnici
Azionamento	Azionamento diretto con giunto flessibile raccomandato.
Carico assiale/radiale	Le unità soggette a carichi assiali o radiali devono essere richieste con cuscinetto esterno.
Pressione in ingresso	Gamma di esercizio: 0,8-2 bar ass. Pressione min in ingresso: 0,5 bar ass. Breve periodo senza carico. Si raccomanda di consultare il produttore.
Pressione in uscita	Vedere dati tecnici
Velocità flusso	Vedere Nomogramma velocità tubo. Pag. 75.
Fluidi idraulici	Olio idraulico HLP, DIN 51524-2
Temperatura fluido	Temperatura di esercizio da -15 a +80 °C. Pressione max di esercizio consentita in base alla temperatura del fluido. Temperatura per avviamento a freddo da -20 a -15 °C a velocità ≤ 1500 giri/min.

Viscosità del fluido	Viscosità di esercizio 8-1000 mm ² /s. Pressione max di esercizio consentita in base alla viscosità. Viscosità per avviamento a freddo 1000-2000 mm ² /s a pressione di esercizio p ≤ 10 bar e velocità n ≤ 1500 giri/min.
Temperatura ambiente	da -40 °C a +70 °C
Filtrazione	A norma ISO 4406 Cl. 19/17/13
Direzione di rotazione (guardando dall'albero)	Oraria, antioraria o bidirezionale. Attenzione! La pompa deve funzionare nella direzione di rotazione indicata.
Pompa multipla	<ul style="list-style-type: none"> • Disponibile in configurazione a due o tre sezioni. • Il carico max dell'albero deve rientrare nei limiti riportati nella tabella di carico dell'albero di questo catalogo. • Il carico max si determina sommando le coppie di ogni sezione di pompaggio sottoposta simultaneamente al carico.
Ingresso separato o comune	<p>Configurazione ingresso separato</p> <ul style="list-style-type: none"> • Ogni alloggiamento ha porte di ingresso e uscita separate. <p>Configurazione ingresso comune:</p> <ul style="list-style-type: none"> • Due ingranaggi condividono un ingresso comune.

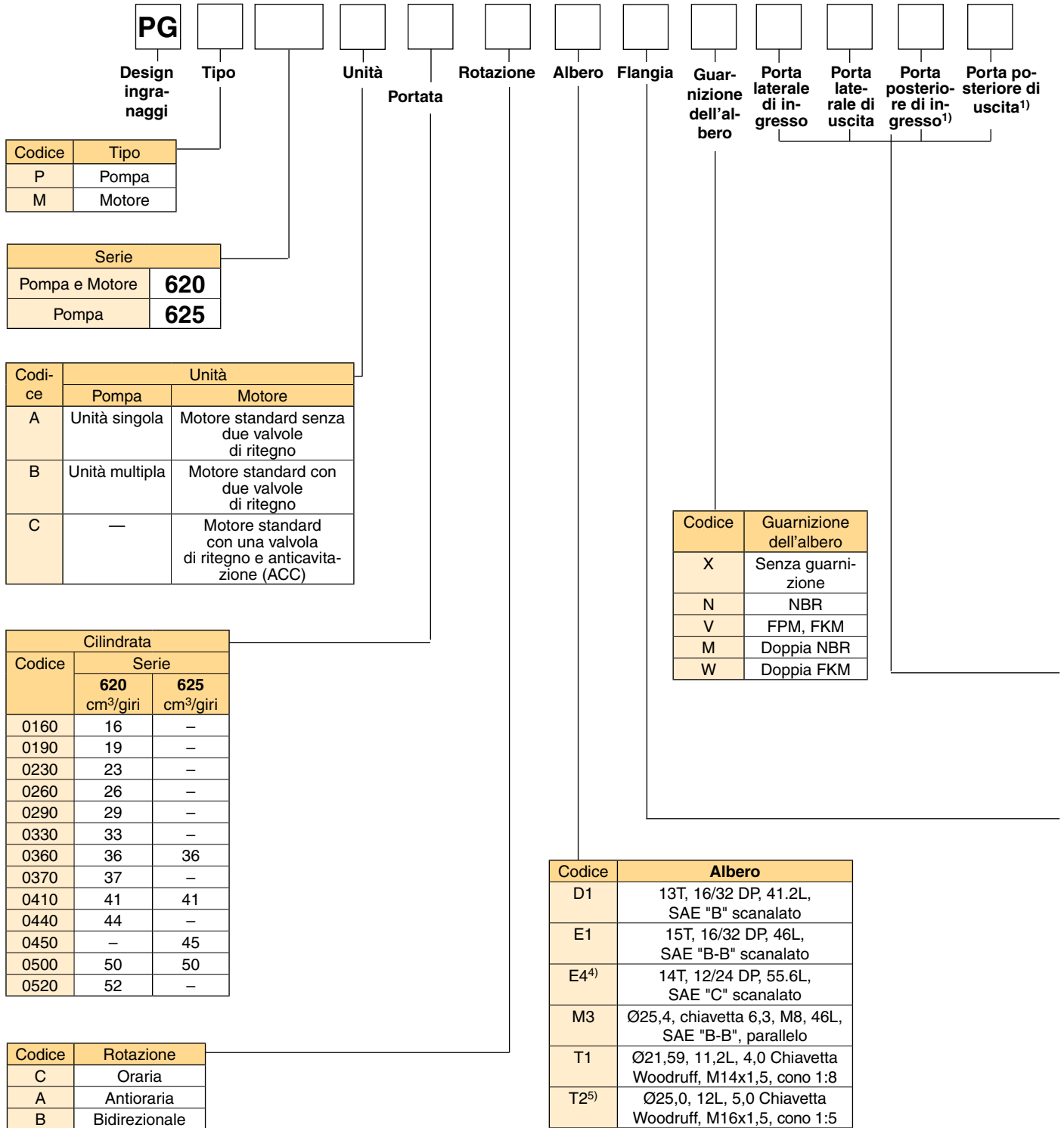

Non tutte le varianti dei codici di ordinazioni sono disponibili. Verificare prima i numeri di particolare disponibili. Per numeri di particolare non ancora implementati o richieste particolari, contattare Parker Hannifin.

¹⁾ Codificato solo per l'ultima sezione.

²⁾ Solo per i motori

⁴⁾ (con adattatore)

⁵⁾ Non standard, solo su richiesta

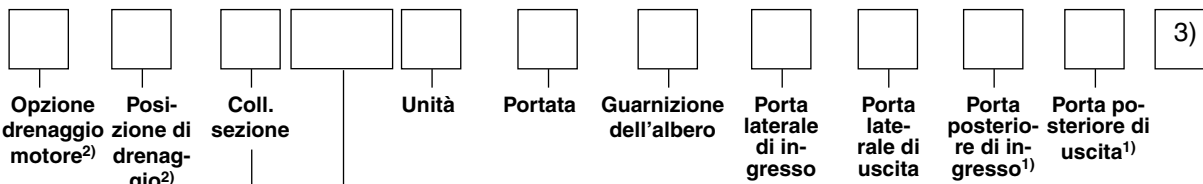

Serie	
Pompa e Motore	620
Pompa	625

Code	Coll. sezione
S	Ingressi separati
C	Ingressi comuni

Codice	Posizione di drenaggio
2 ⁵⁾	Drenaggio in basso
3 ⁵⁾	Drenaggio in alto
4	Drenaggio posteriore

⁵⁾ Non standard, solo su richiesta

Codice	Opzione drenaggio motore
B1	senza drenaggio
C	Filetto 9/16"-18 UNF
G	Filetto 1/4" BSP

Codice	Flangia
A3	89,8x89,8 - Ø101,6, SAE "B" flangia 4 fori rettangolare
A4	114,5x114,5 - Ø127, SAE "C" flangia 4 fori rettangolare
D7	98,4x128,2 - Ø50,77 rettangolare
H2	106,4 - Ø82,55 SAE "A" flangia 2 fori
H3	146,1 - Ø101,6 SAE "B" flangia 2 fori
L3	89,8x89,8 - 101,6 SAE „B“ flangia 2/4 fori

Codice	Porte opzionali	Codice	Porte opzionali
B1	Senza porte	S2 ⁶⁾ *	3/4"-3/8"-16 UNC Flangia scan. SAE
D3 ⁶⁾	Filetto 3/4" - 16 UNF	S3 ⁶⁾ *	1"-3/8"-16 UNC Flangia scan. SAE
D4 ⁶⁾	Filetto 7/8" - 14 UNF	S4 ⁶⁾ *	1 1/4"-7/16"-14 UNC Flangia scan. SAE
D5 ⁶⁾	Filetto 1 1/16" - 12 UN	S5 ⁶⁾ *	1 1/2"-1/2"-13 UNC Flangia scan. SAE
D6 ⁶⁾ *	Filetto 1 5/16" - 12 UN	S6 ⁶⁾ *	2"-1/2"-13 UNC Flangia scan. SAE
D7 ⁶⁾ *	Filetto 1 5/8" - 12 UN	T2*	19,0 mm - M10 3/4" Flangia scan. metrica
D8 ⁶⁾ *	Filetto 1 7/8" - 12 UN	T3*	25,4 mm - M10 1" Flangia scan. metrica
E3	Filetto 1/2" - 14 BSP	T4*	31,8 mm - M10 1 1/4" Flangia scan. metrica
E4	Filetto 5/8" - 14 BSP	T5*	38,1 mm - M12 1 1/2" Flangia scan. metrica
E5	Filetto 3/4" - 16 BSP	T6*	50,8 mm - M12 2" Flangia scan. metrica
E6*	Filetto 1" - 11 BSP		
E7*	Filetto 1 1/4" - 11 BSP		
E8*	Filetto 1 1/2" - 11 BSP		
J5*	15 mm - Ø35 mm - M6 flangia quadrata		
J7*	20 mm - Ø40 mm - M6 flangia quadrata		
J8*	18 mm - Ø55 mm - M8 flangia quadrata		
J9*	26 mm - Ø55 mm - M8 flangia quadrata		
L1*	13 mm-Ø30 mm-M6 flangia diam.		
L2*	19 mm-Ø40 mm-M8 flangia diam.		
L3*	27 mm-Ø51 mm-M10 flangia diam.		

⁶⁾ Non standard, solo su richiesta

*) Non utilizzabile per le porte posteriori

³⁾ Per ulteriori unità tripla "B", ripetere la cilindrata, tenuta albero tra le sezioni, lato porta di aspirazione, lato porta di mandata, porta di aspirazione posteriore, porta di mandata posteriore.

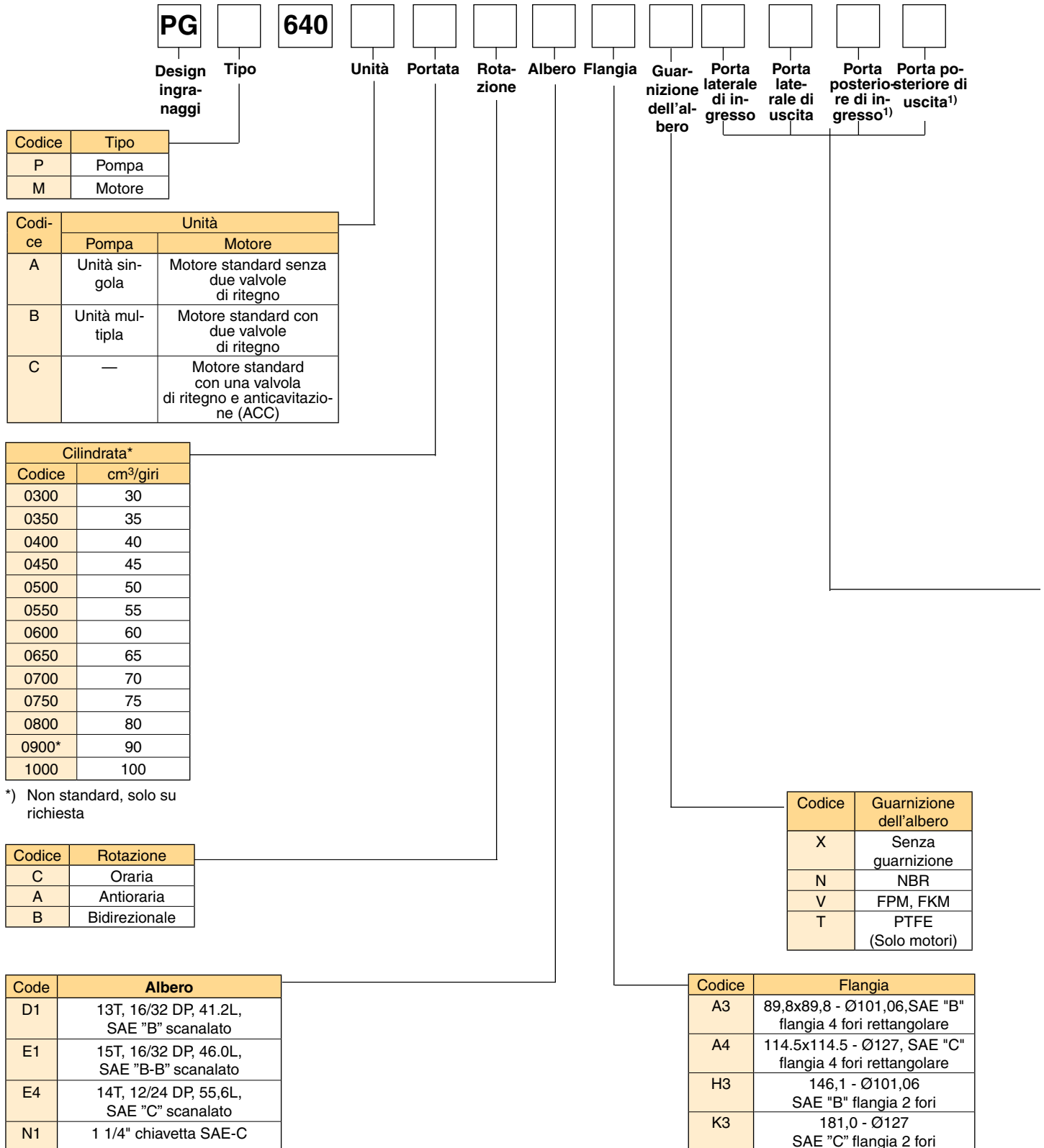

*) Non standard, solo su richiesta

Non tutte le varianti dei codici di ordinazioni sono disponibili. Verificare prima i numeri di particolare disponibili. Per numeri di particolare non ancora implementati o richieste particolari, contattare Parker Hannifin.

²⁾ Codificato solo per l'ultima sezione.
³⁾ Solo per i motori



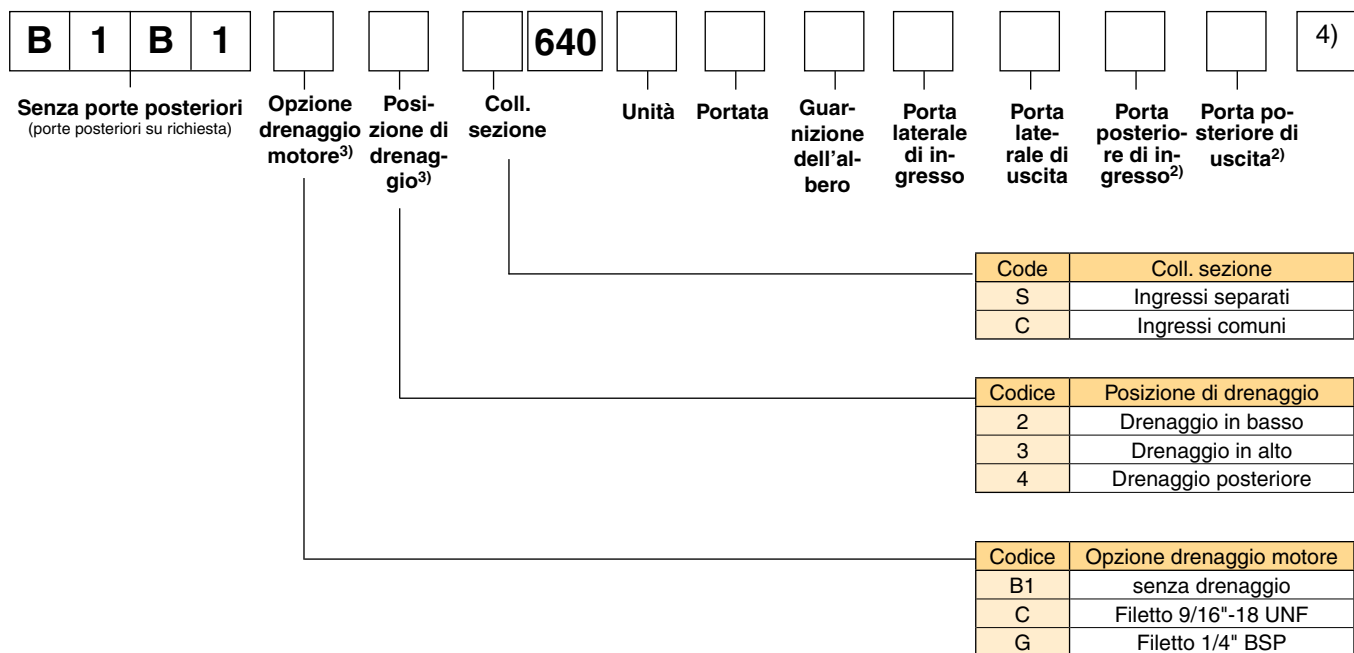

Codice	Porte opzionali	Codice	Porte opzionali
B1	Senza porte	S2 ⁵⁾ *	3/4"-3/8"-16 UNC SAE Split Flange
D5 ⁵⁾	Filetto 1 1/16" - 12 UN	S3 ⁵⁾ *	1"-3/8"-16 UNC SAE Split Flange
D6 ⁵⁾ *	Filetto 1 5/16" - 12 UN	S4 ⁵⁾ *	1 1/4"-7/16"-14 UNC SAE Split Flange
D7 ⁵⁾ *	Filetto 1 5/8" - 12 UN	S5 ⁵⁾ *	1 1/2"-1/2"-13 UNC SAE Split Flange
D8 ⁵⁾ *	Filetto 1 7/8" - 12 UN	S6 ⁵⁾ *	2"-1/2"-13 UNC SAE Split Flange
E4	Filetto 5/8" - 14 BSP	T2*	19,0 mm - M10 3/4" Flangia scan. metrica
E5	Filetto 3/4" - 16 BSP	T3*	25,4 mm - M10 1" Flangia scan. metrica
E6*	Filetto 1" - 11 BSP	T4*	31,8 mm - M10 1 1/4" Flangia scan. metrica
E7*	Filetto 1 1/4" - 11 BSP	T5*	38,1 mm - M12 1 1/2" Flangia scan. metrica
E8*	Filetto 1 1/2" - 11 BSP	T6*	50,8 mm - M12 2" Flangia scan. metrica
J8*	18 mm - Ø55 mm - M8 flangia quadrata		
J9*	26 mm - Ø55 mm - M8 flangia quadrata		
L2*	19 mm-Ø40 mm-M8 diamond		
L3*	27 mm-Ø51 mm-M10 flangia diam.		

⁵⁾ Non standard, solo su richiesta

*) Non utilizzabile per le porte posteriori

4) Per ulteriori unità tripla "B", ripetere la cilindrata, tenuta albero tra le sezioni, lato porta di aspirazione, lato porta di mandata, porta di aspirazione posteriore, porta di mandata posteriore.

PGP 620 - 16,0 cm³

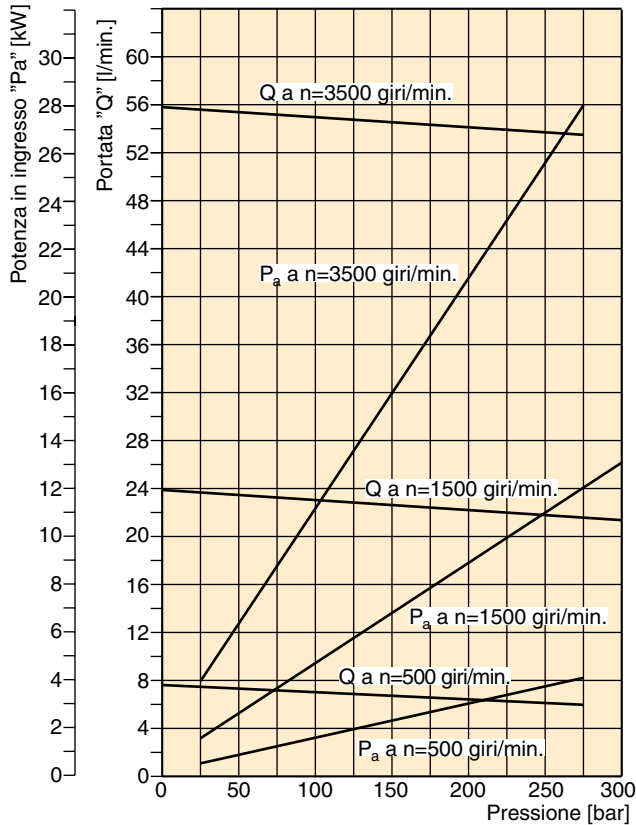

PGP 620 - 26,0 cm³

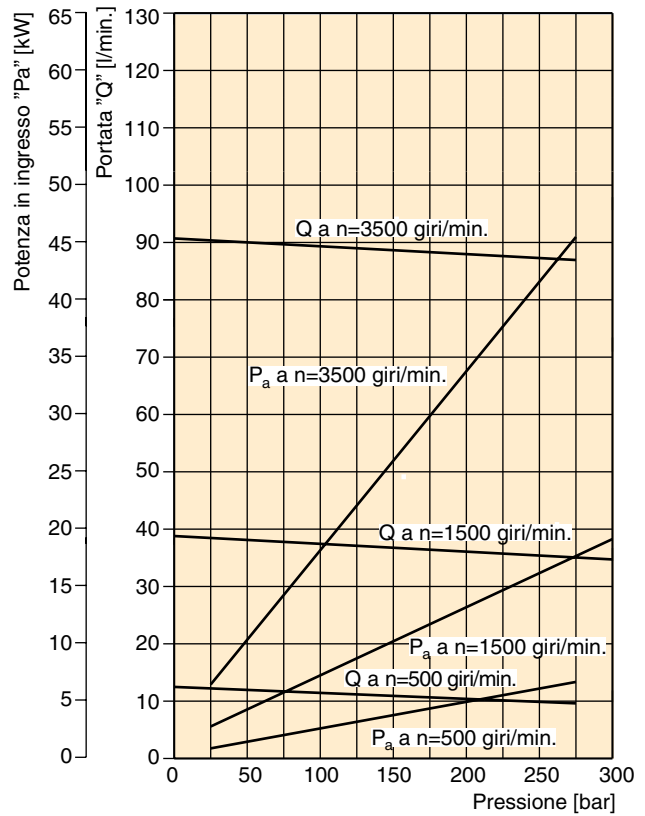

PGP 620 - 41,0 cm³

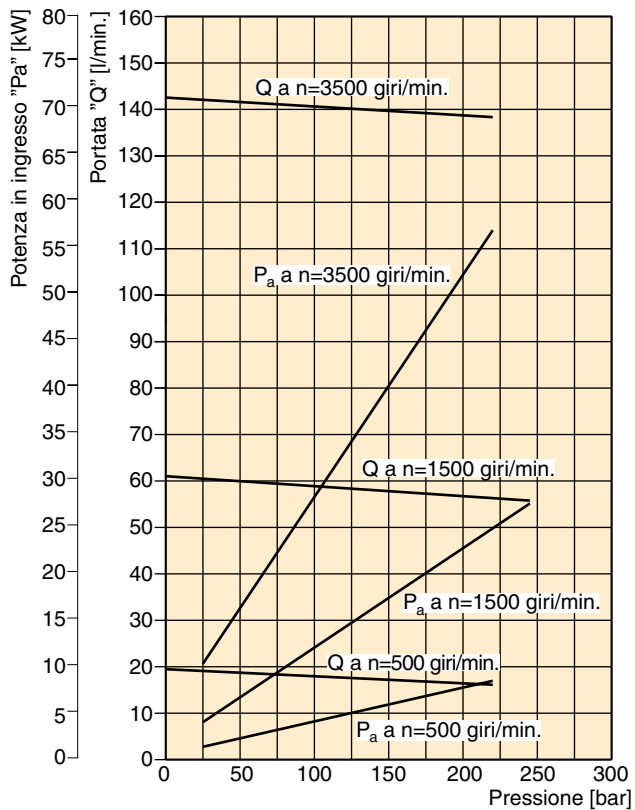

PGP 620 - 52,0 cm³

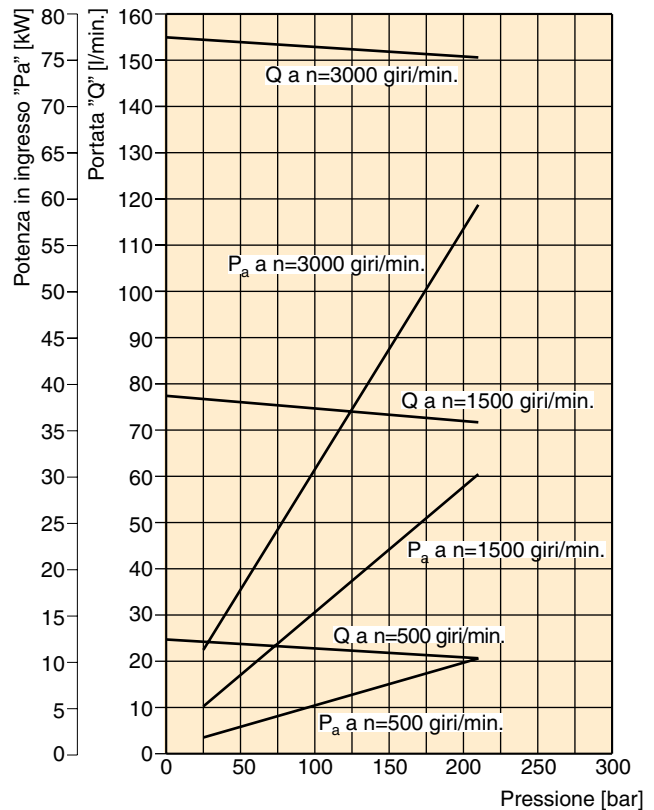

Temperatura fluido: 45 ± 2 °C;
 Viscosità: 36 mm²/s <->
 Pressione in ingresso: 0,9 + 0,1 bar ass.

PGP 625 - 36,0 cm³

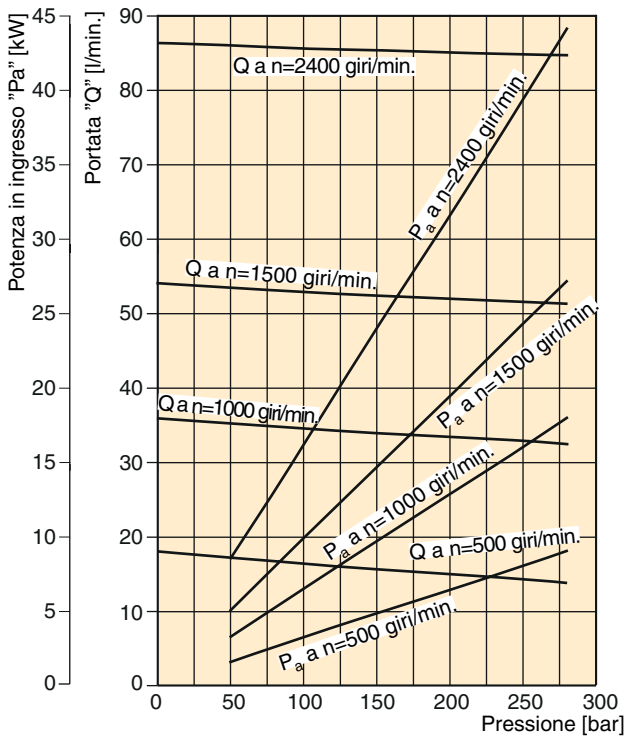

PGP 625 - 41,0 cm³

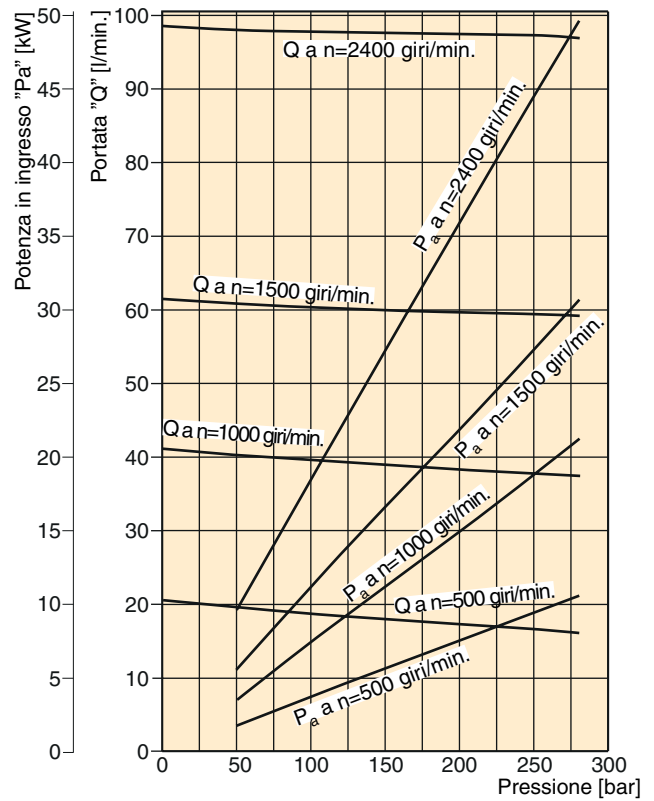

PGP 625 - 45,0 cm³

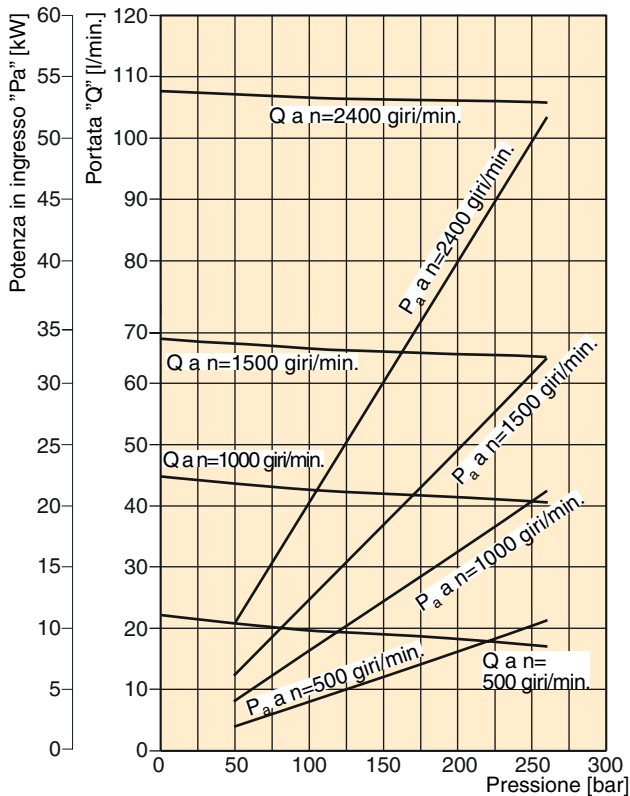

PGP 625 - 50,0 cm³

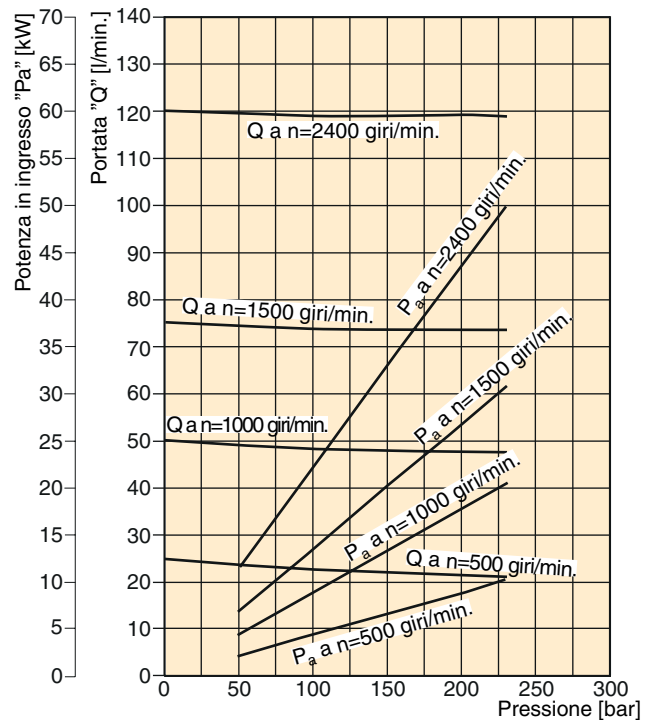

Temperatura fluido: 45 ± 2 °C;
 Viscosità: 36 mm²/s <->
 Pressione in ingresso: 0,9 + 0,1 bar ass.

PGP640 - 30,0 cm³

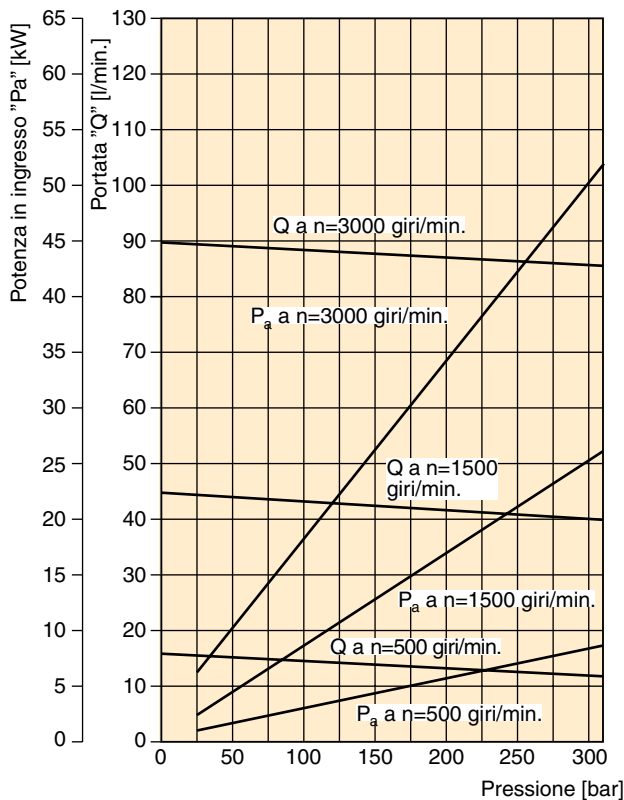

PGP640 - 50,0 cm³

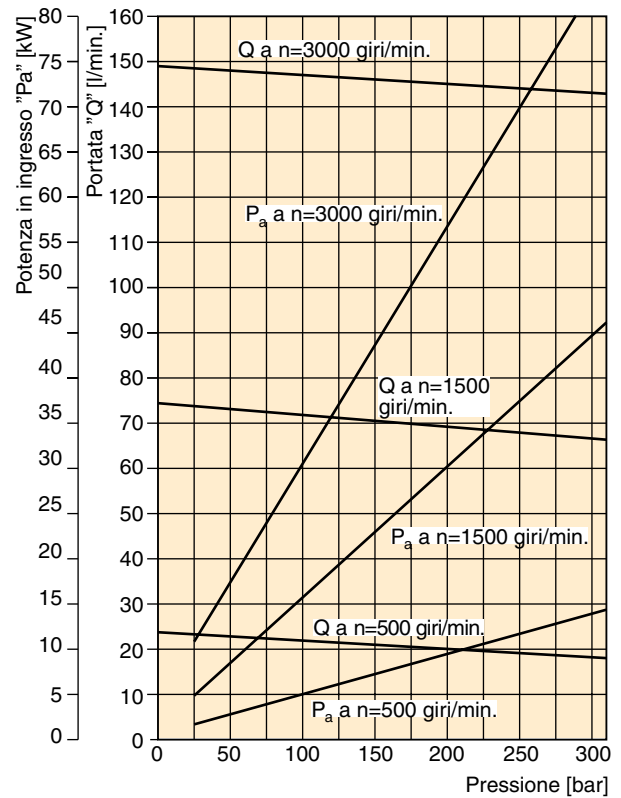

PGP640 - 65,0 cm³

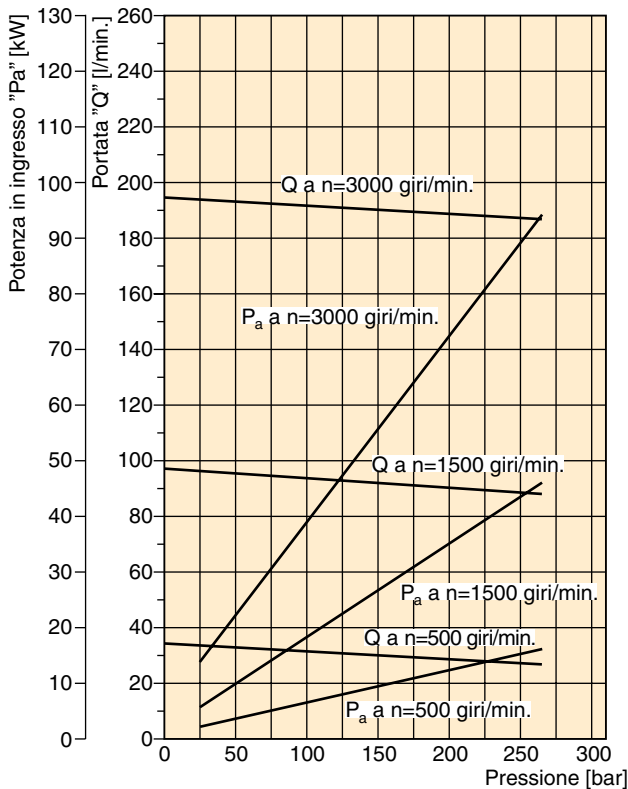

PGP640 - 80,0 cm³

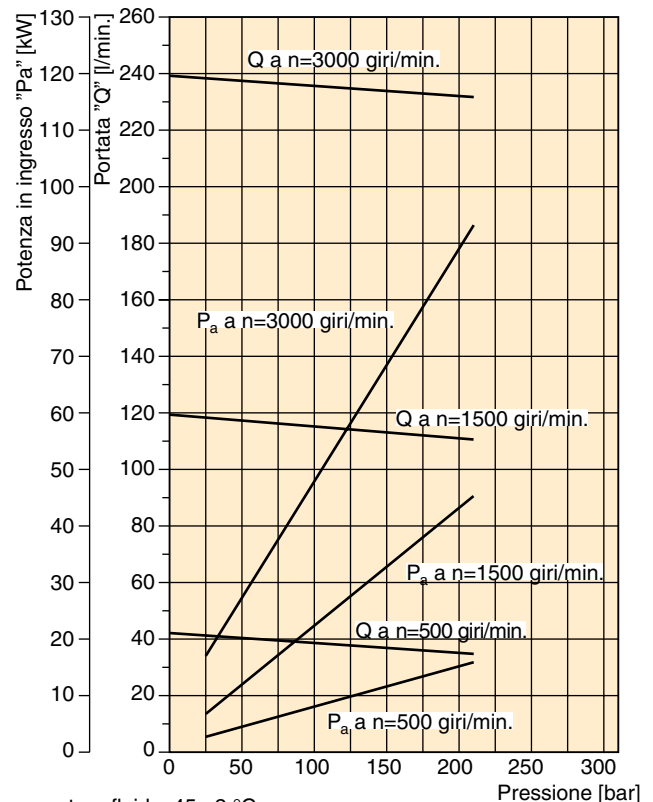

Temperatura fluido: 45± 2 °C;
 Viscosità: 36 mm²/s <->
 Pressione in ingresso: 0,9 + 0,1 bar ass.

PGP/PGM 620 Specifiche - Cilindrate standard - Unità singola

Cilindrata	Codice	0160	0190	0230	0260	0290	0330	0360	0370	0410	0440	0500	0520
	cm ³ /giro	16,0	19,0	23,0	26,0	29,0	33,0	36,0	37,0	41,0	44,0	50,0	52,0
Pressione max continua	bar	275	275	275	275	275	275	250	250	220	210	210	210
Velocità minima alla press. max di uscita	giri/min	500	500	500	500	500	500	500	500	500	500	500	500
Velocità massima 0 in ingresso e press. max di uscita	giri/min	3500	3500	3500	3500	3500	3500	3500	3500	3500	3500	3000	3000
Dimensione "X"	mm	79,2	82,5	86,9	90,2	93,5	97,9	101,2	102,3	106,7	110,0	116,6	118,8
Dimensione "Y"	mm	122,7	126,0	130,4	133,7	137,0	141,4	144,7	145,8	150,2	153,5	160,1	162,3
Peso appross.	kg	12,0	12,1	12,2	12,3	12,6	12,7	12,8	12,9	13,0	13,1	13,3	13,4

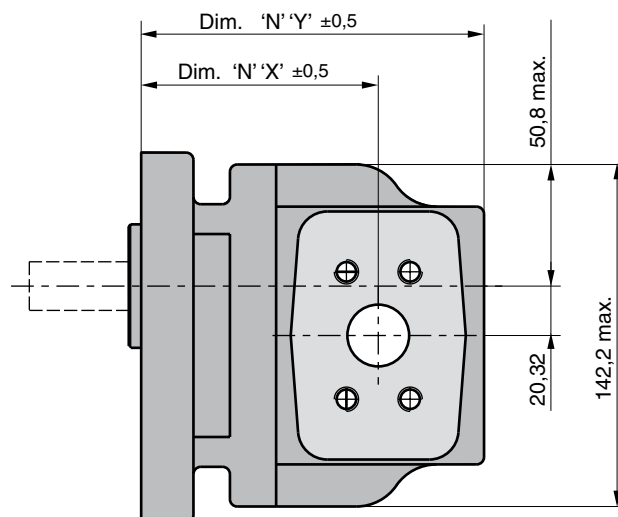
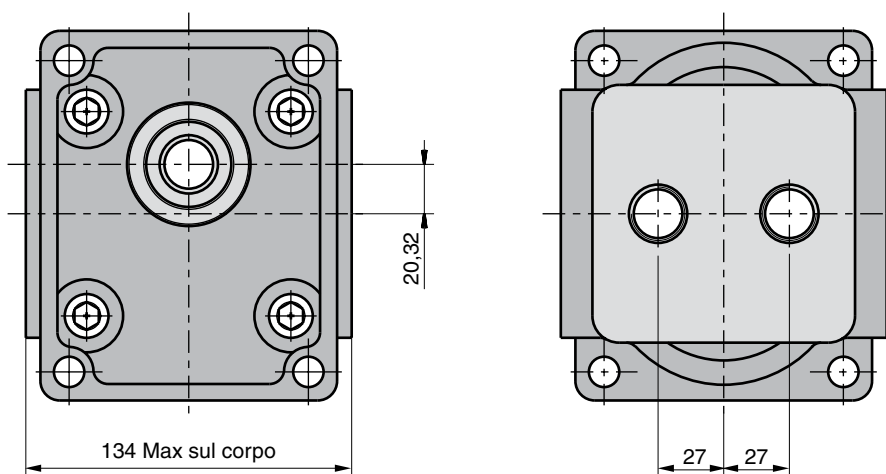

Dimensione le flange vedere a pag. 63 e 64

Dimensioni alberi vedere pag. 67 e 68

PGP 625 Specifiche - Cilindrate standard - Unità singola

Cilindrata	Codice	0360	0410	0450	0500
		cm ³ /giro	36,0	41,0	45,0
Pressione max continua	bar	280	280	260	230
Velocità minima alla press. max di uscita	giri/min	500	500	500	500
Velocità massima 0 in ingresso e press. max di uscita	giri/min	3500	3500	3500	3000
Dimensione "X"	mm	101,2	106,7	110,0	116,6
Dimensione "Y"	mm	144,7	150,2	153,5	160,1
Peso appross.	kg	12,8	13,0	13,1	13,3

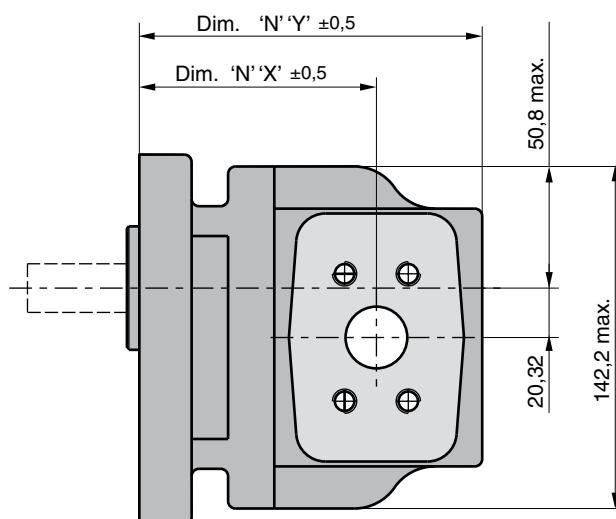
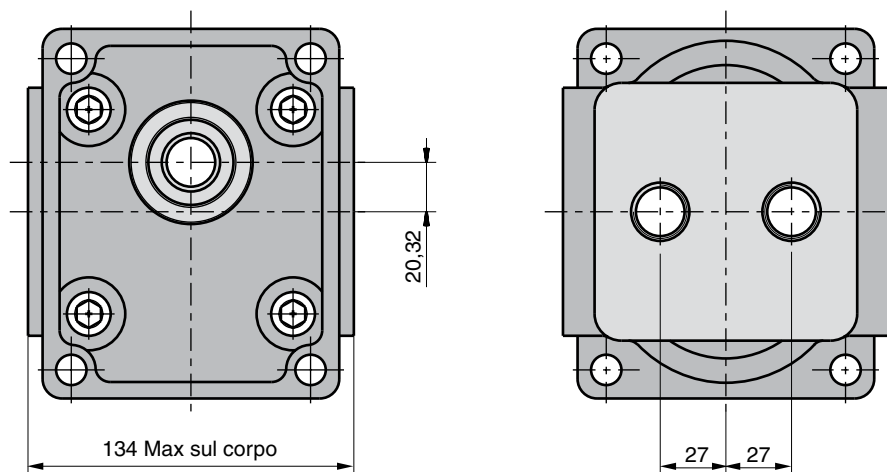

Dimensione le flange vedere a pag. 63 e 64

Dimensioni alberi vedere pag. 67 e 68

PGP/PGM 620 Specifiche - Cilindrate standard- Unità tandem

Cilindrata	Codice	0160	0190	0230	0260	0290	0330	0360	0370	0410	0440	0500	0520
	cm ³ /giro	16,0	19,0	23,0	26,0	29,0	33,0	36,0	37,0	41,0	44,0	50,0	52,0
Dimensione "X"	mm	79,2	82,5	86,9	90,2	93,5	97,9	101,2	102,3	106,7	110,0	116,6	118,8
Dimensione "Y1 "	mm	120,2	123,5	127,9	131,2	134,5	138,9	142,2	143,3	147,7	151,0	157,6	159,8
Dimensione "Y2" max.	mm	115,2	118,5	122,9	126,2	129,5	133,9	137,2	138,3	142,7	146,0	152,6	154,8
Peso appross. Sezione 1	kg	12,0	12,1	12,2	12,3	12,6	12,7	12,8	12,9	13,0	13,1	13,3	13,4
Peso appross. Sezione 2	kg	10,4	10,5	10,6	10,7	11,0	11,1	11,2	11,3	11,4	11,5	11,7	11,8

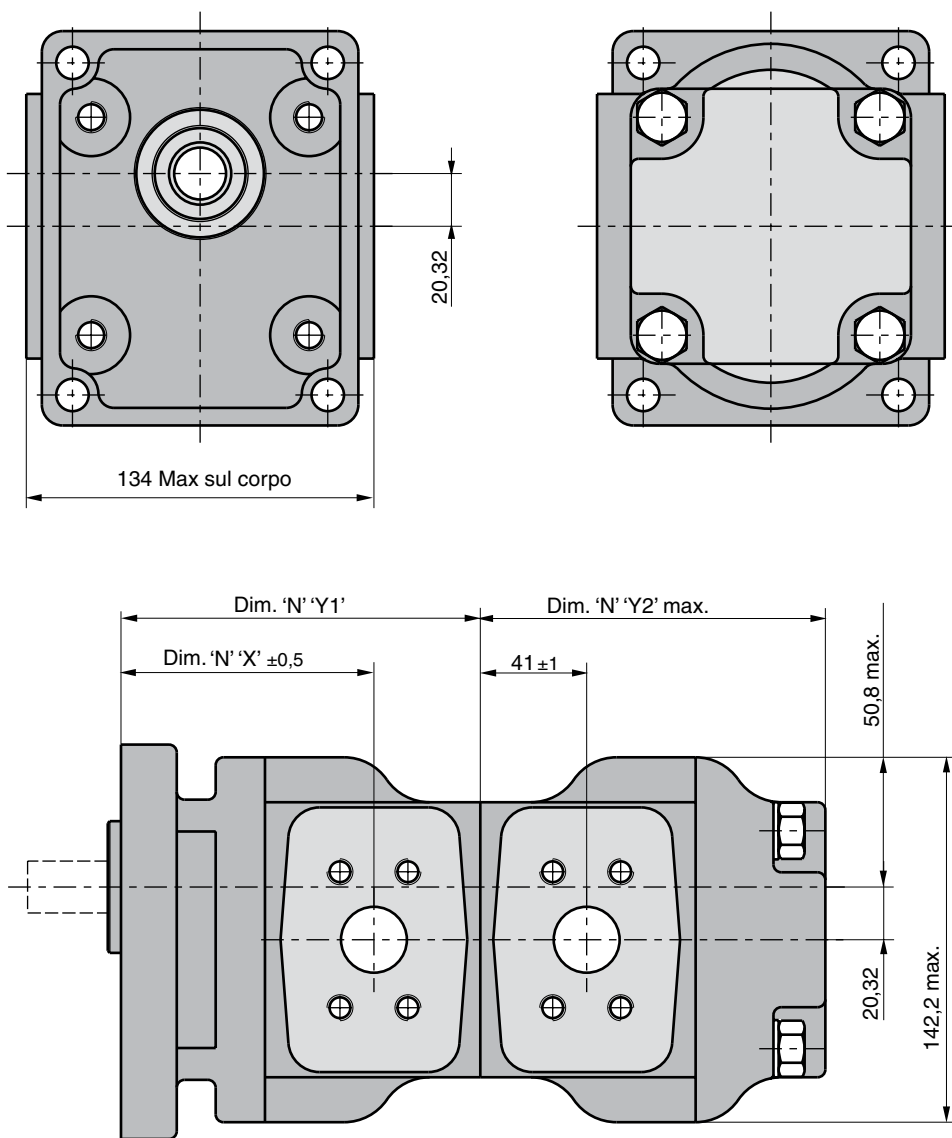

Dimensione le flange vedere a pag. 63 e 64

Dimensioni alberi vedere pag. 67 e 68

PGP 625 Specifiche - Cilindrate standard- Unità tandem

Cilindrata	Codice	0160	0190	0230	0260	0290	0330	0360	0370	0410	0440	0500	0520
	cm ³ /giro	16,0	19,0	23,0	26,0	29,0	33,0	36,0	37,0	41,0	44,0	50,0	52,0
Dimensione "X"	mm	79,2	82,5	86,9	90,2	93,5	97,9	101,2	102,3	106,7	110,0	116,6	118,8
Dimensione "Y1 "	mm	120,2	123,5	127,9	131,2	134,5	138,9	142,2	143,3	147,7	151,0	157,6	159,8
Dimensione "Y2" max.	mm	115,2	118,5	122,9	126,2	129,5	133,9	137,2	138,3	142,7	146,0	152,6	154,8
Peso appross. Sezione 1	kg	12,0	12,1	12,2	12,3	12,6	12,7	12,8	12,9	13,0	13,1	13,3	13,4
Peso appross. Sezione 2	kg	10,4	10,5	10,6	10,7	11,0	11,1	11,2	11,3	11,4	11,5	11,7	11,8

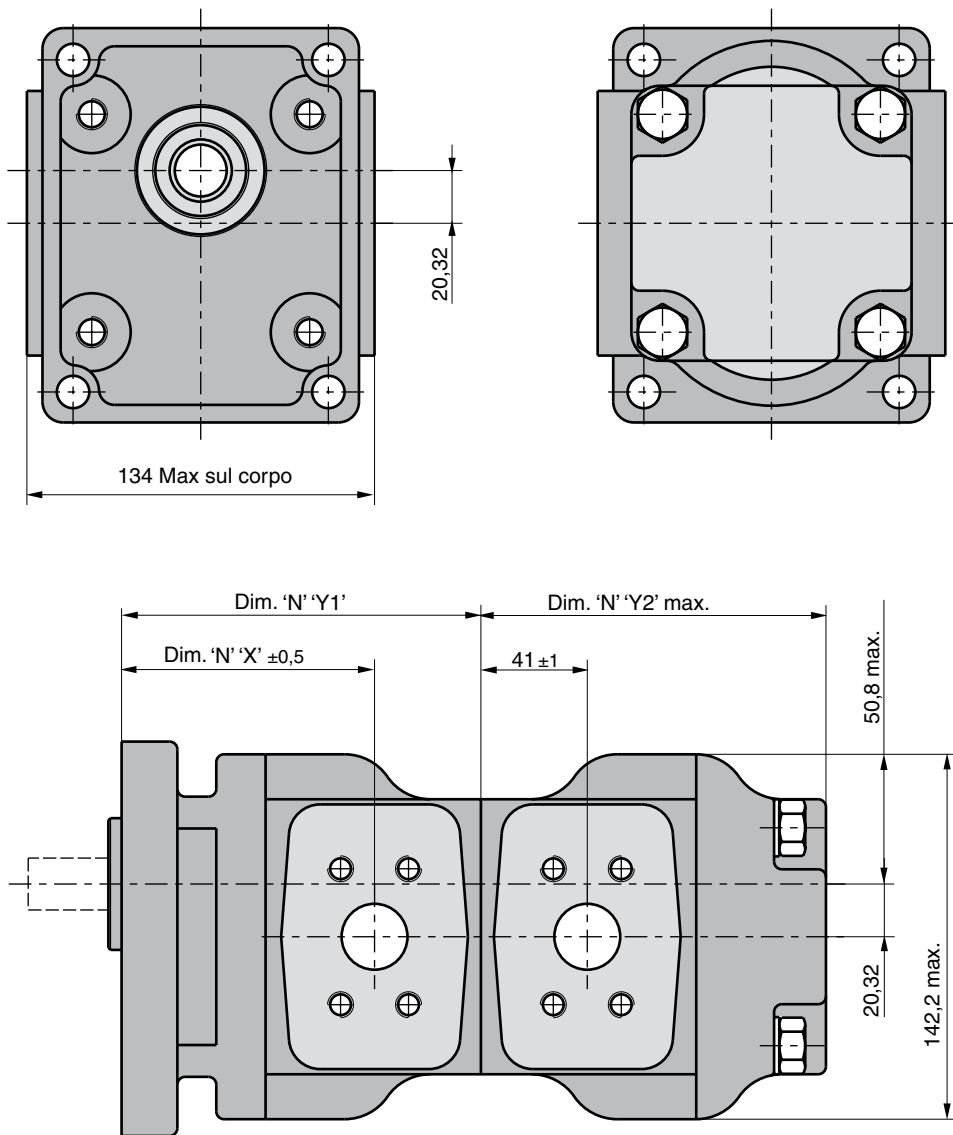

Dimensione le flange vedere a pag. 63 e 64

Dimensioni alberi vedere pag. 67 e 68

PGP/PGM 620/625 Flangia di montaggio

Codice A3

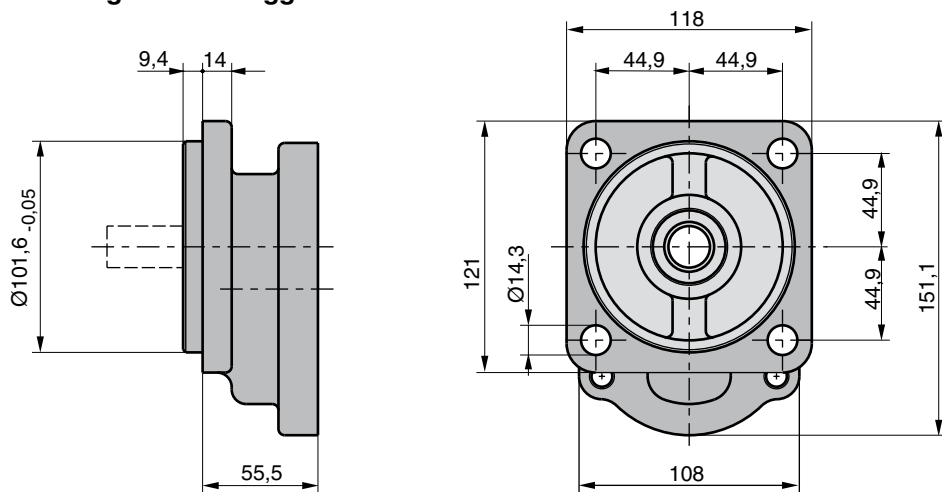

Codice A4

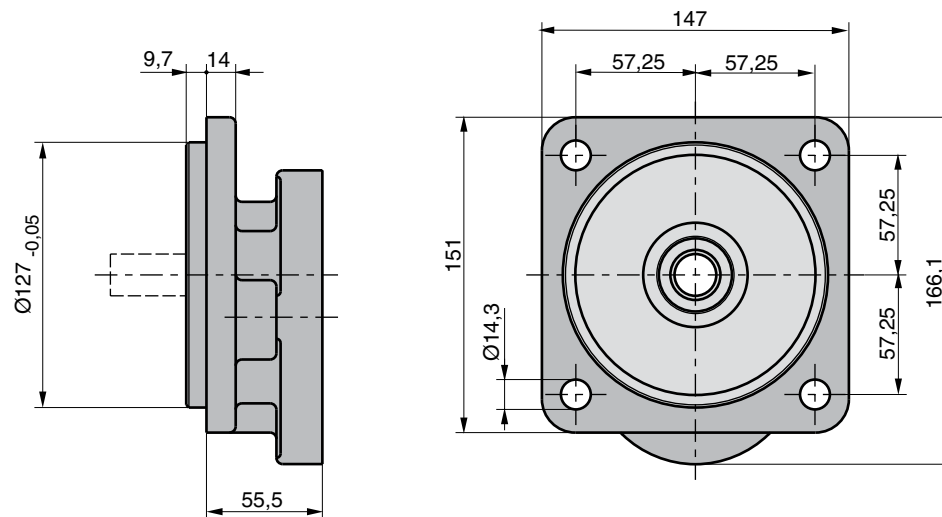

Codice D7

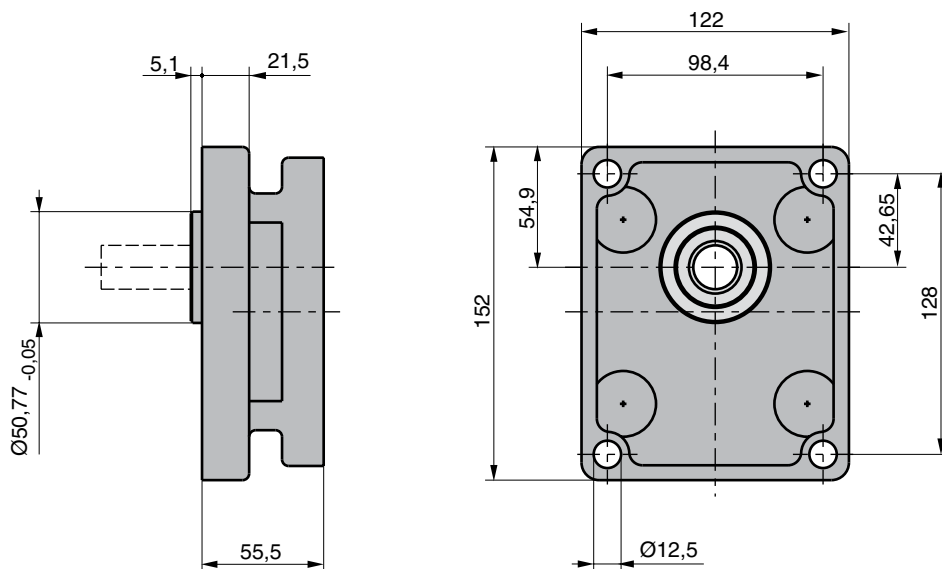

PGP/PGM 620/625 Flangia di montaggio

Codice H2

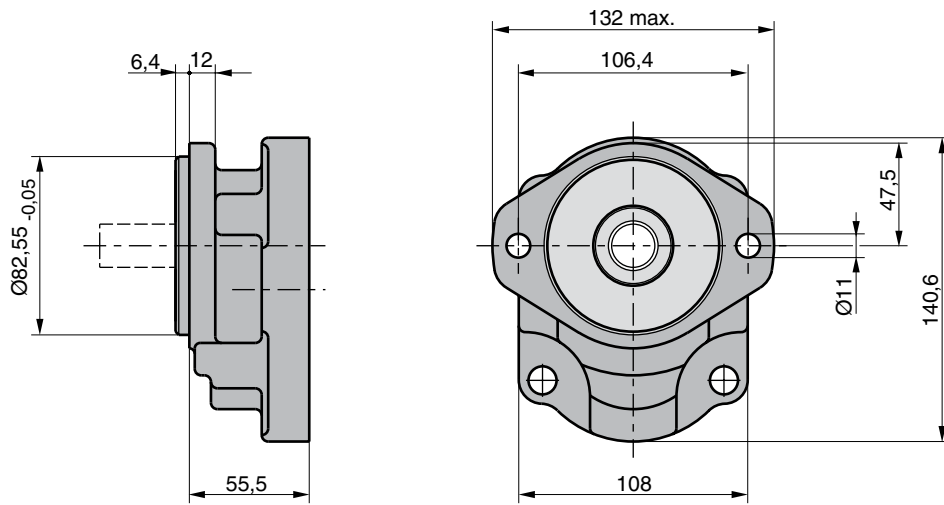

Codice H3

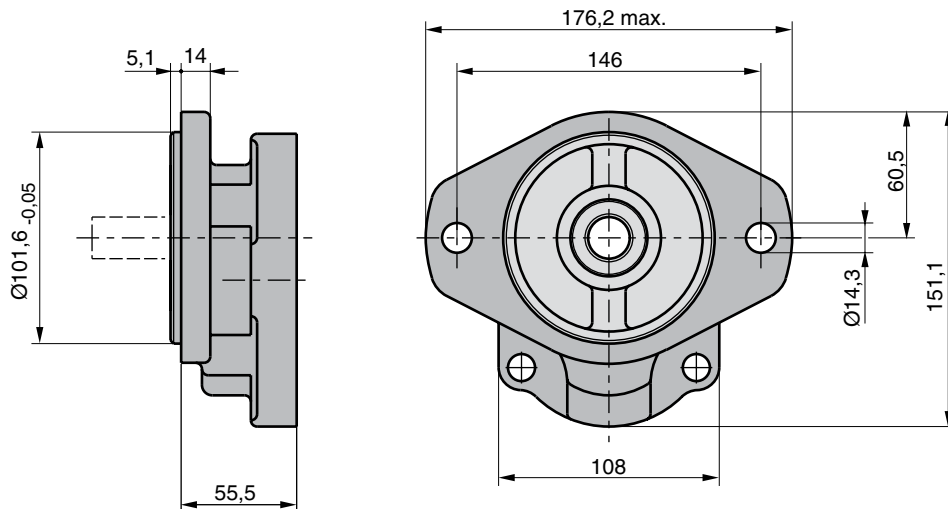

Codice L3

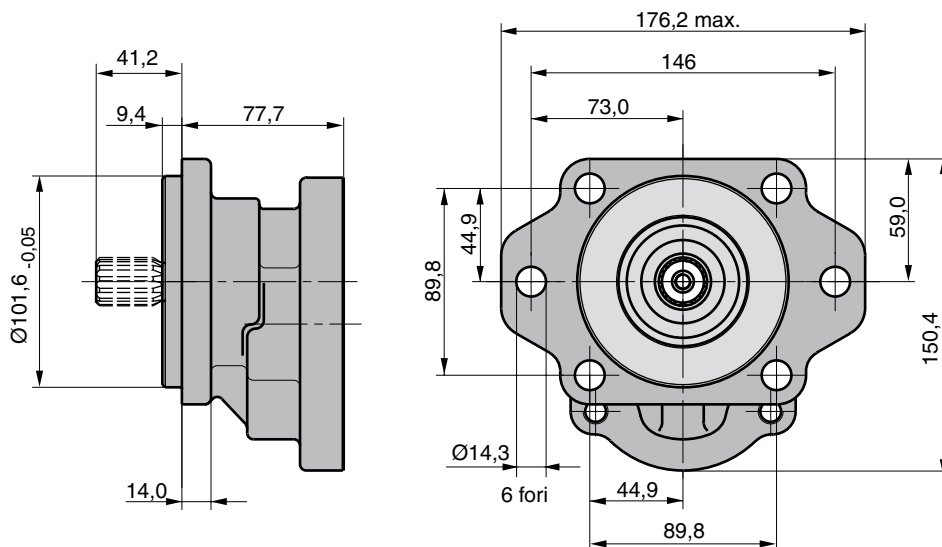

PGP/PGM 620/625 Porte
Codice L
 flangia diam.

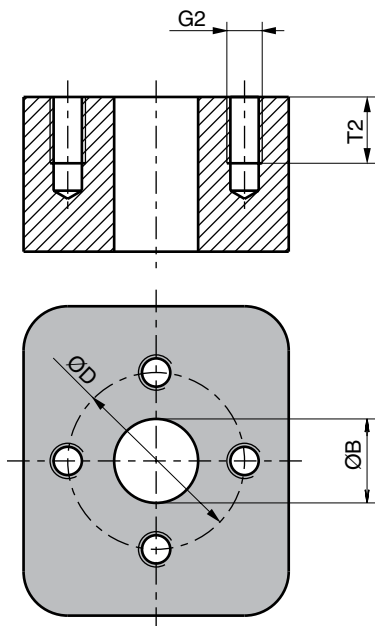

Codice J Flangia europea

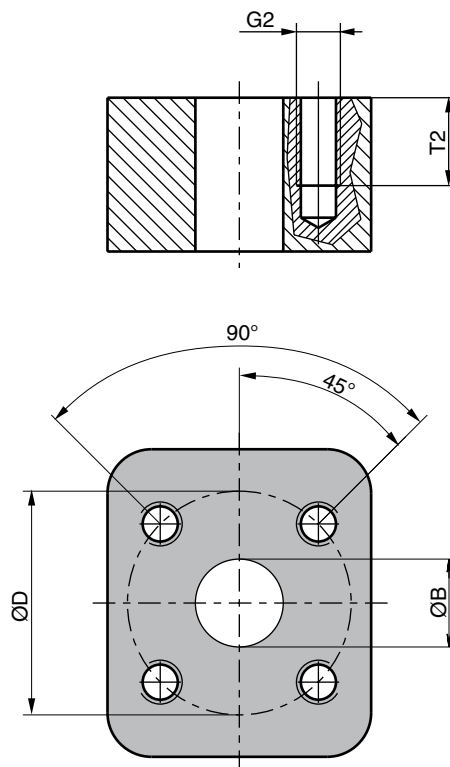

PGP/PGM 620/625

Codice	G2	ØB	ØD	Dimensioni		
	Filetto			C	W	T2
J5	M6	15,0	35,0			12,5
J7	M6	20,0	40,0			13,0
J8	M8	18,0	55,0			15,0
J9	M8	26,0	55,0			15,0
L1	M6	13,0	30,0			13,0
L2	M8	19,0	40,0			15,0
L3	M10	27,0	51,0			18,0
S2	3/8"-16 UNC	19,0		47,63	22,23	14,0
S3	3/8"-16 UNC	25,4		52,37	26,19	20,6
S4	7/16"-14 UNC	31,8		58,72	30,17	20,6
S5	1/2"-13 UNC	38,1		69,82	35,71	20,6
S6	1/2"-13 UNC	50,8		77,77	42,88	20,6
T2	M10	19,0		47,63	22,23	20,6
T3	M10	25,4		52,37	26,19	21,4
T4	M10	31,8		58,72	30,17	20,6
T5	M12	38,1		69,82	35,71	20,6
T6	M12	50,8		77,77	42,88	20,6

Codice S
 Flangia scan. SAE

Codice T
 Flangia scan. SAE
 Filettatura diritta metrica

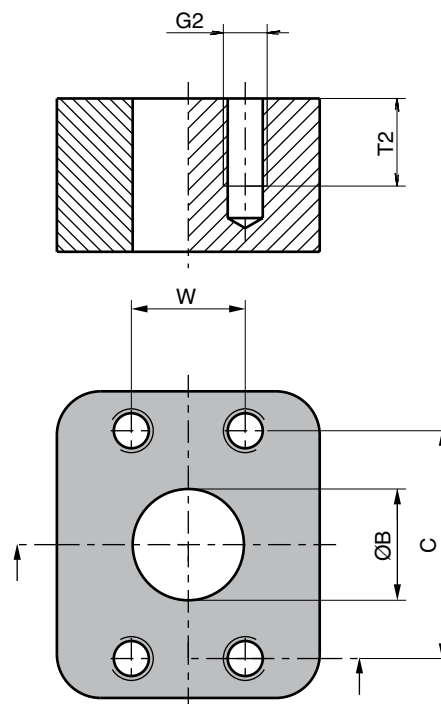

PGP/PGM 620/625 Porte

Codice D Filettatura diritta SAE

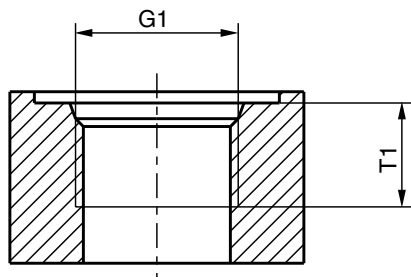

Codice E British Standard Pipe Parallel (BSPP)

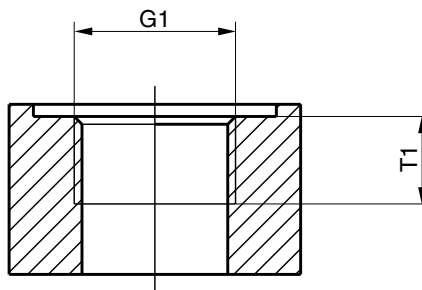

PGP/PGM 620/625

Codice	G1	T1
	Filetto	Dimensioni
D3	3/4"-16 UNF	14,3
D4	7/8"-14 UNF	16,7
D5	1 1/16"-12 UN	19,0
D6	1 5/16"-12 UN	19,0
D7	1 5/8"-12 UN	19,0
D8	1 7/8"-12 UN	19,0
E3	1/2"-14 BSP	14,0
E4	5/8"-14 BSP	16,3
E5	3/4"-16 BSP	16,0
E6	1"-11 BSP	18,0
E7	1 1/4"-11 BSP	20,0
E8	1 1/2"-11 BSP	22,0

PGP/PGM 620/625 Albero di trasmissione

Codice D1

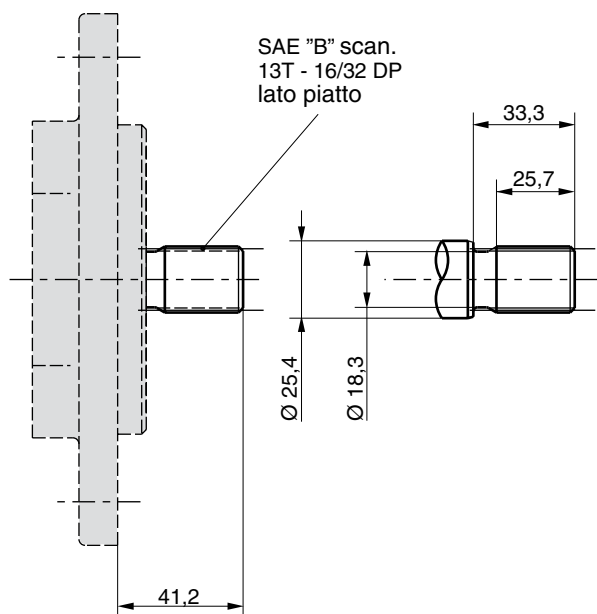

Codice E1

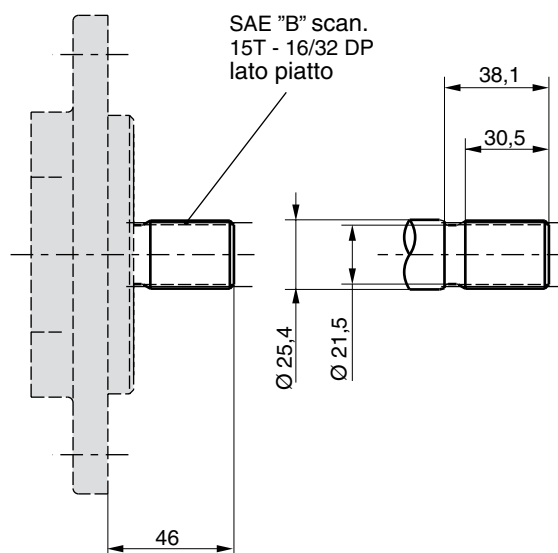

Codice M3

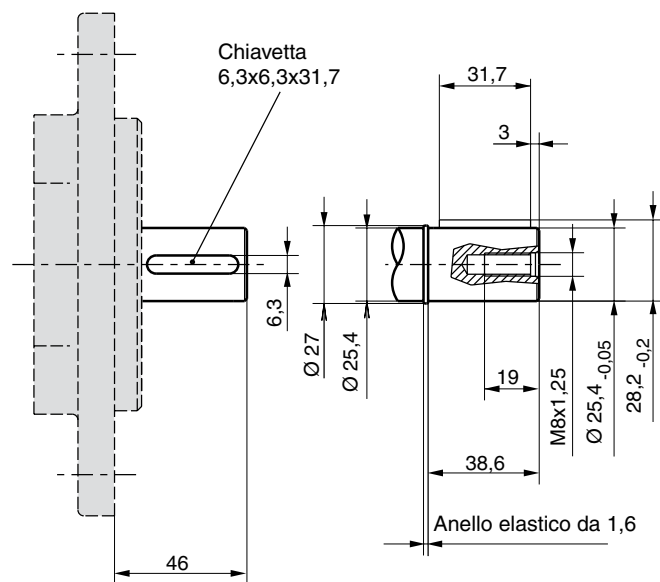

PGP/PGM 620/625 Albero di trasmissione

Codice T1

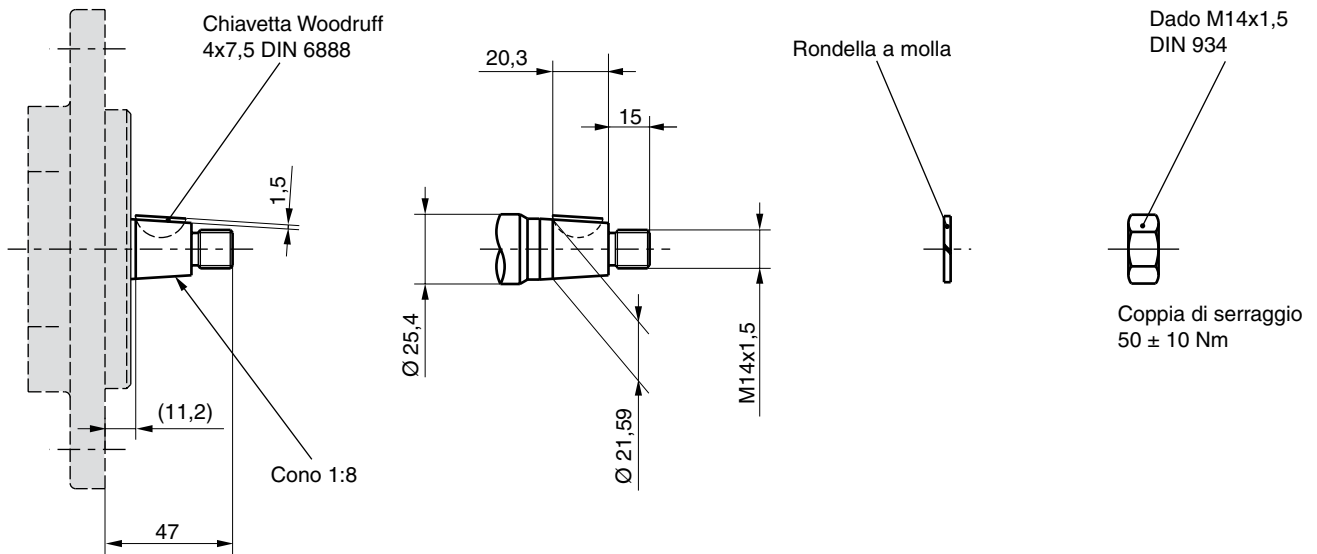

Codice T2

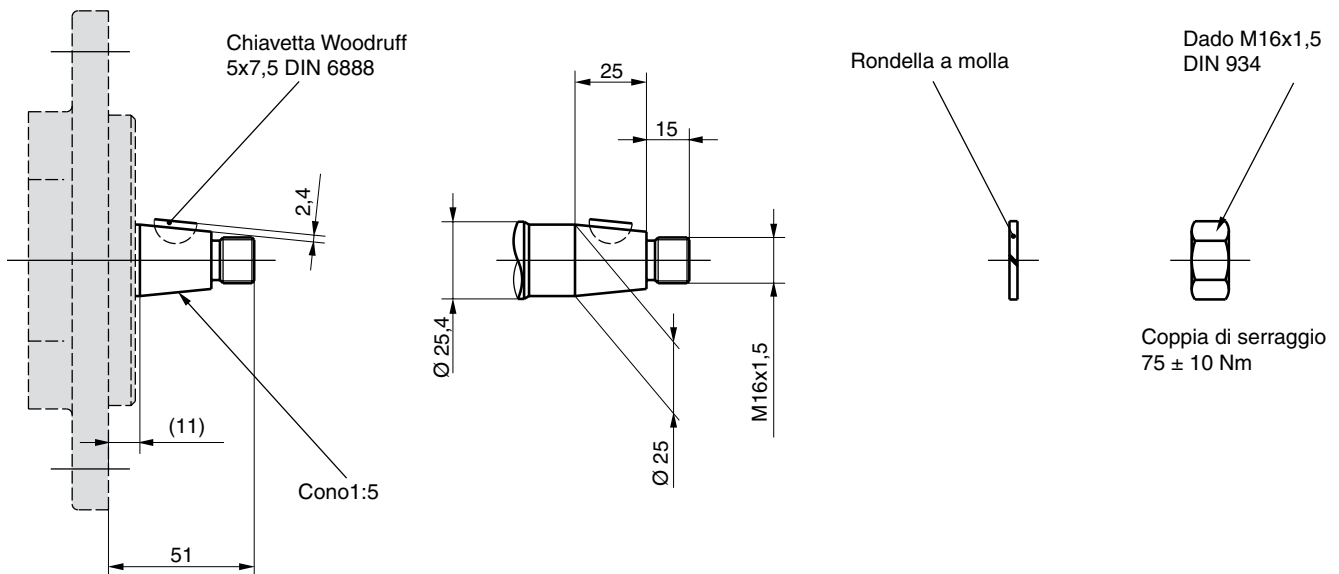

PGP/PGM 620/625- Capacità di carico dell'albero

Codice	Descrizione	max. Coppia nominale [Nm]
D1	13T,16/32 DP, 41.2L, scanalato SAE "B" scanalato	272
E1	15T,16/32 DP, 46L, scanalato SAE "B-B" scanalato	460
E4	14T, 12/24 DP, 55.6L, scanalato SAE "C" scanalato	(272)
M3	Ø25,4, chiavetta 6,3, M8, 46L, SAE "B-B" parallelo	325
T1	Ø21,59,11,2L, 4,0 chiavetta Woodruff, M14x1,5 cono 1:8	218
T2	Ø25,0, 12,0 L, 5,0 chiavetta Woodruff, M16x1,5 cono 1:5	301
	Albero di collegamento per unità multiple	228

$$\text{Coppia [Nm]} = \frac{\text{Cilindrata [cm}^3\text{/giro]} \cdot \text{Pressione [bar]}}{57,2}$$

PGP/PGM 640 Specifiche - Cilindrate standard - Unità singola

Cilindrata	Codice	300	350	400	450	500	550	600	650	700	750	800	900	1000
	cm ³ /giro	30,0	35,0	40,0	45,0	50,0	55,0	60,0	65,0	70,0	75,0	80,0	90,0	100,0
Pressione max continua	bar	310	310	310	310	310	310	290	265	245	225	210	190	180
Velocità minima alla press. max di uscita	giri/min	500	500	500	500	500	500	500	500	500	500	500	500	500
Velocità massima 0 in ingresso e press. max di uscita	giri/min	3000	3000	3000	3000	3000	3000	3000	3000	3000	3000	3000	3000	3000
Dimensione "X"	mm	128,6	128,6	131,8	131,8	135,6	135,6	138,4	138,4	142,2	142,2	142,2	149,8	149,8
Dimensione "Y"	mm	176,1	176,1	182,7	182,7	189,3	189,3	195,8	195,8	203,2	203,2	203,2	216,4	216,4
Peso appross.	Kg	20,6	20,6	21,2	21,2	22,0	22,0	22,6	22,6	23,3	23,3	25,0	25,5	25,5

Dimensione le flange vedere a pag. 73 e 74

Dimensioni alberi vedere pag. 77

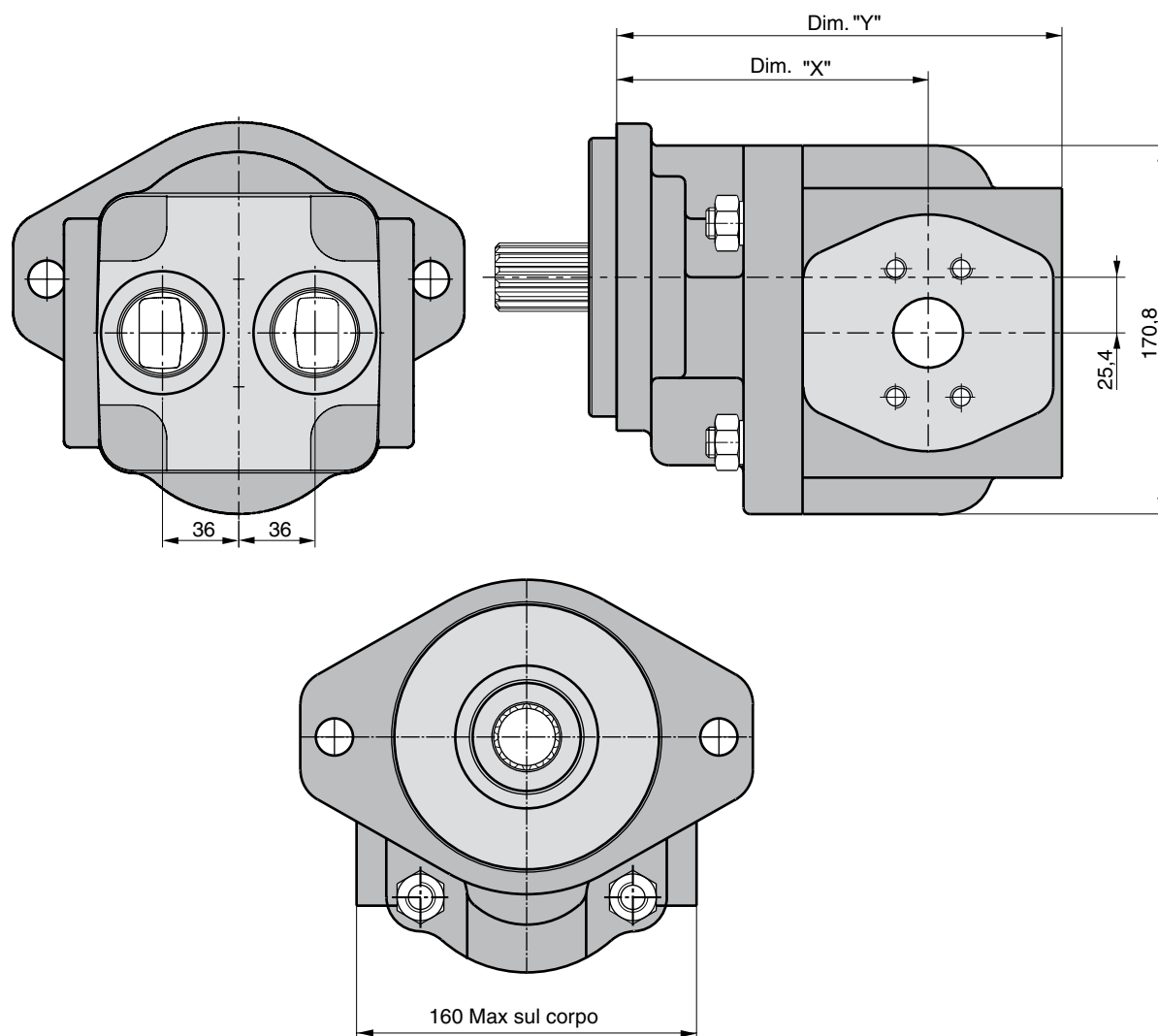

PGP/PGM 640 Specifiche - Cilindrate standard- Unità tandem

Cilindrata	Codice	300	350	400	450	500	550	600	650	700	750	800	900	1000
	cm ³ /giro	30,0	35,0	40,0	45,0	50,0	55,0	60,0	65,0	70,0	75,0	80,0	90,0	100,0
Dimensione "X1"	mm	128,6	128,6	131,8	131,8	135,6	135,6	138,4	138,4	142,2	142,2	142,2	149,8	149,8
Dimensione "Y1"	mm	176,1	176,1	182,7	182,7	189,3	189,3	195,8	195,8	203,2	203,2	203,2	216,4	216,4
Dimensione "X2"	mm	44,3	44,3	47,8	47,8	50,5	50,5	54,3	54,3	57,8	57,8	57,8	63,4	63,4
Dimensione "Y2"	mm	147,5	147,5	154,1	154,1	160,7	160,7	167,2	167,2	174,6	174,6	174,6	184,2	184,2
Peso appross. Sezione 1	Kg	20,6	20,6	21,2	21,2	22,0	22,0	22,6	22,6	23,3	23,3	25,0	25,5	25,5
Peso appross. Sezione 2	Kg	20,1	20,1	20,7	20,7	21,5	21,5	22,1	22,1	22,8	22,8	24,5	25,0	25,0

Dimensione le flange vedere a pag. 73 e 74

Dimensioni alberi vedere pag. 77

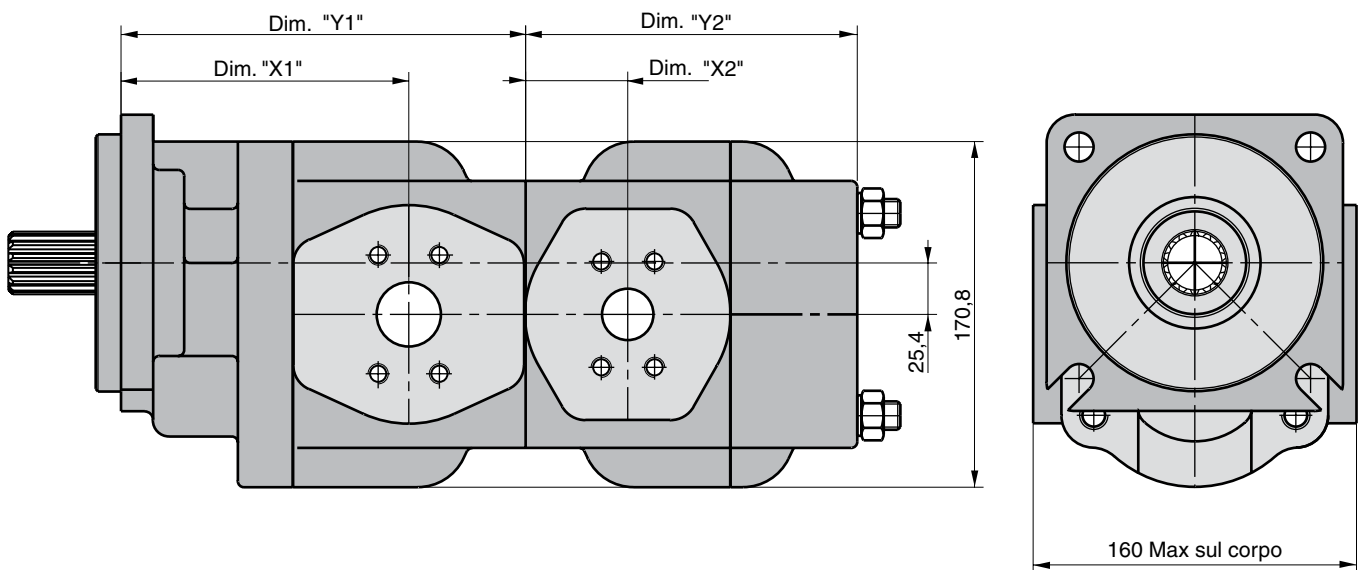

PGP 640/620 Specifiche - Cilindrate standard- Unità tandem

Cilindrata 640	Codice	300	350	400	450	500	550	600	650	700	750	800	900	1000
	cm³/giro	30,0	35,0	40,0	45,0	50,0	55,0	60,0	65,0	70,0	75,0	80,0	90,0	100,0
Dimensione "X1"	mm	128,6	128,6	131,8	131,8	135,6	135,6	138,4	138,4	142,2	142,2	142,2	149,8	149,8
Dimensione "Y1"	mm	176,1	176,1	182,7	182,7	189,3	189,3	195,8	195,8	203,2	203,2	203,2	216,4	216,4
Cilindrata 620	Codice	160	190	210	230	260	290	330	360	370	410	440	500	520
	cm³/giro	16,0	19,0	21,0	23,0	26,0	29,0	33,0	36,0	37,0	41,0	44,0	50,0	52,0
Dimensione "Y2"	mm	115,2	118,5	120,7	122,9	126,2	129,5	133,9	137,2	138,3	142,7	146	152,6	154,8
Peso appross. Sezione 1	Kg	20,6	20,6	21,2	21,2	22,0	22,0	22,6	22,6	23,3	23,3	25,0	25,5	25,5
Peso appross. Sezione 2	Kg	10,4	10,5	10,5	10,6	10,7	11	11,1	11,2	11,3	11,4	11,5	11,7	11,8

Dimensione le flange vedere a pag. 73 e 74

Dimensioni alberi vedere pag. 77

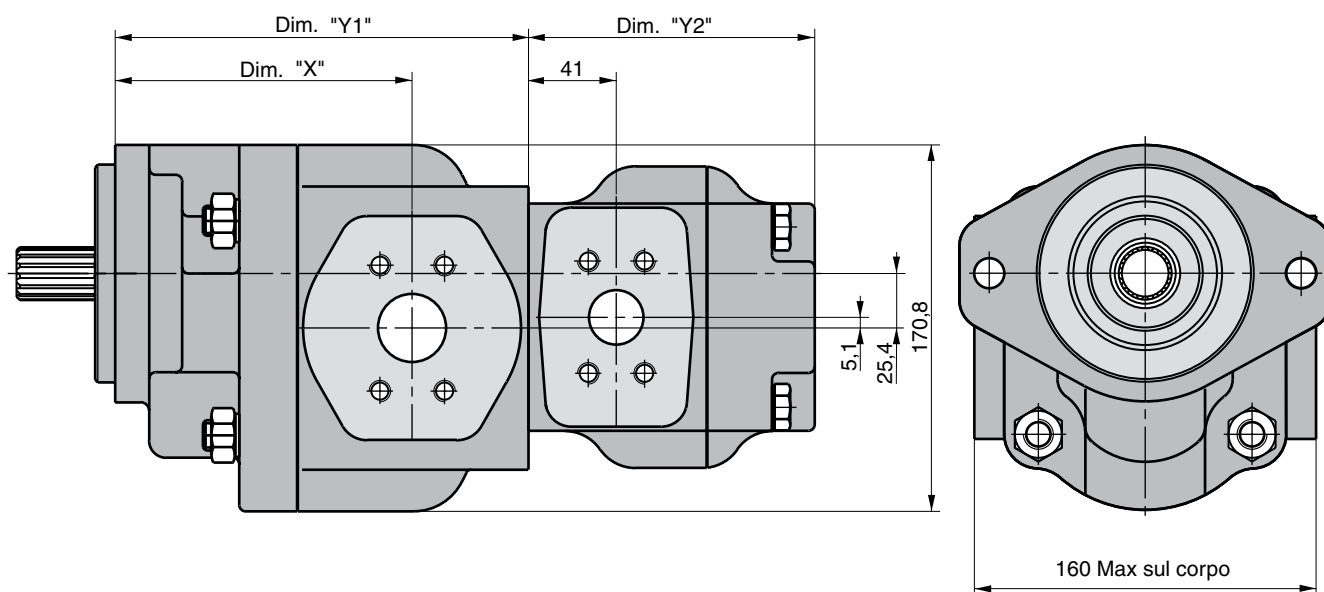

PGP 640/625 Specifiche - Cilindrate standard- Unità tandem

Cilindrata 640	Codice	300	350	400	450	500	550	600	650	700	750	800	900	1000
	cm³/giro	30,0	35,0	40,0	45,0	50,0	55,0	60,0	65,0	70,0	75,0	80,0	90,0	100,0
Dimensione "X1"	mm	128,6	128,6	131,8	131,8	135,6	135,6	138,4	138,4	142,2	142,2	142,2	149,8	149,8
Dimensione "Y1"	mm	176,1	176,1	182,7	182,7	189,3	189,3	195,8	195,8	203,2	203,2	203,2	216,4	216,4
Cilindrata 625	Codice	360	410	450	500									
	cm³/giro	36,0	41,0	44,0	50,0									
Dimensione "Y2"	mm	137,2	142,7	146	152,6									
Peso appross. Sezione 1	Kg	22,6	23,3	25,0	25,5									
Peso appross. Sezione 2	Kg	11,2	11,4	11,5	11,7									

Dimensione le flange vedere a pag. 73 e 74

Dimensioni alberi vedere pag. 77

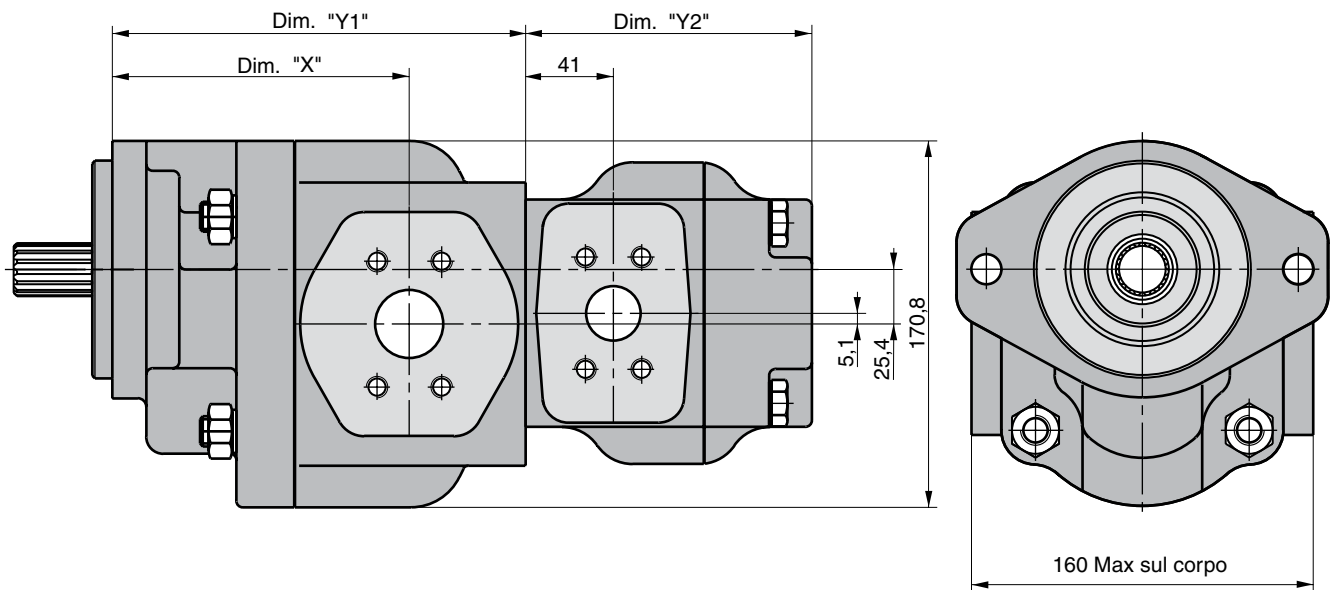

PGP/PGM 640 Flangia di montaggio

Codice A3

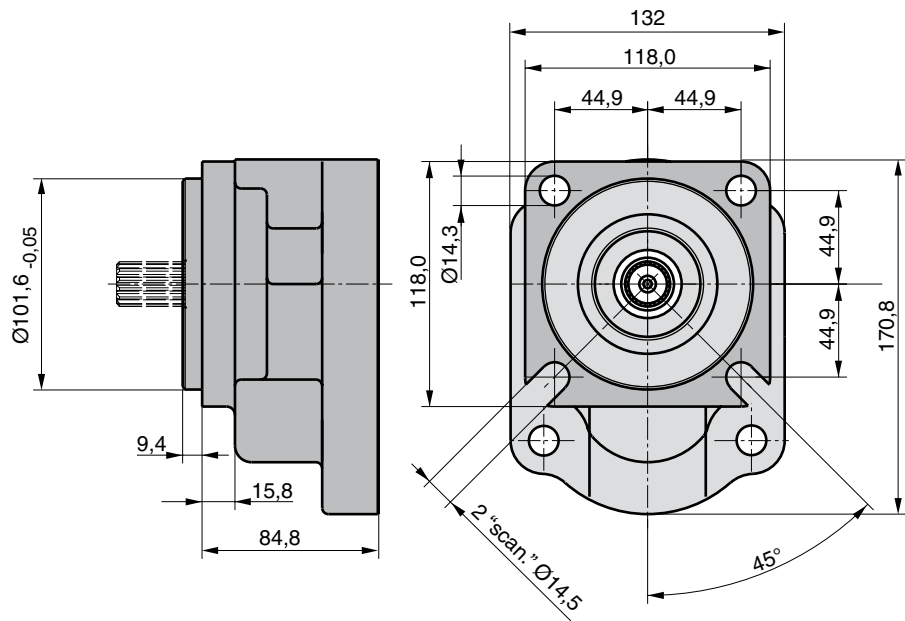

Codice A4

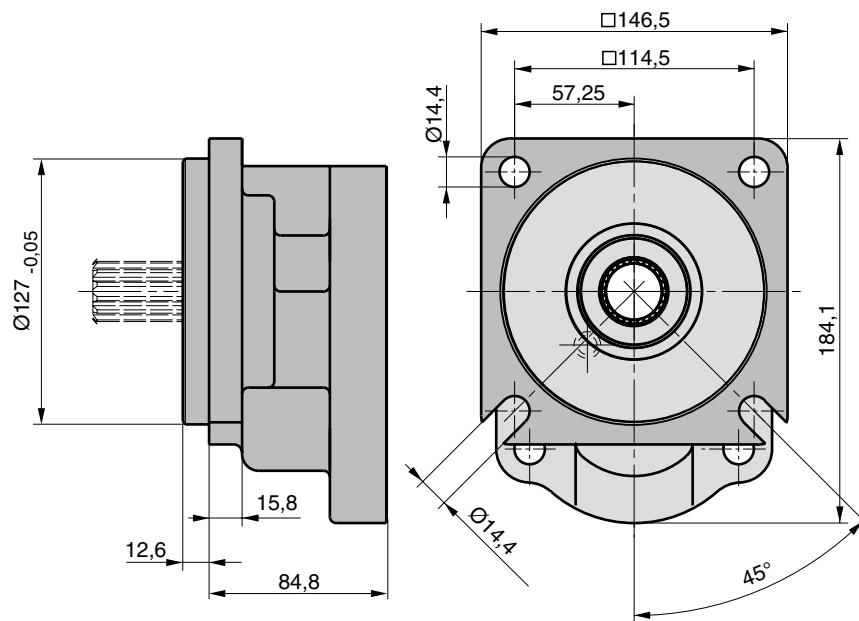

PGP/PGM 640 Flangia di montaggio

Codice H3

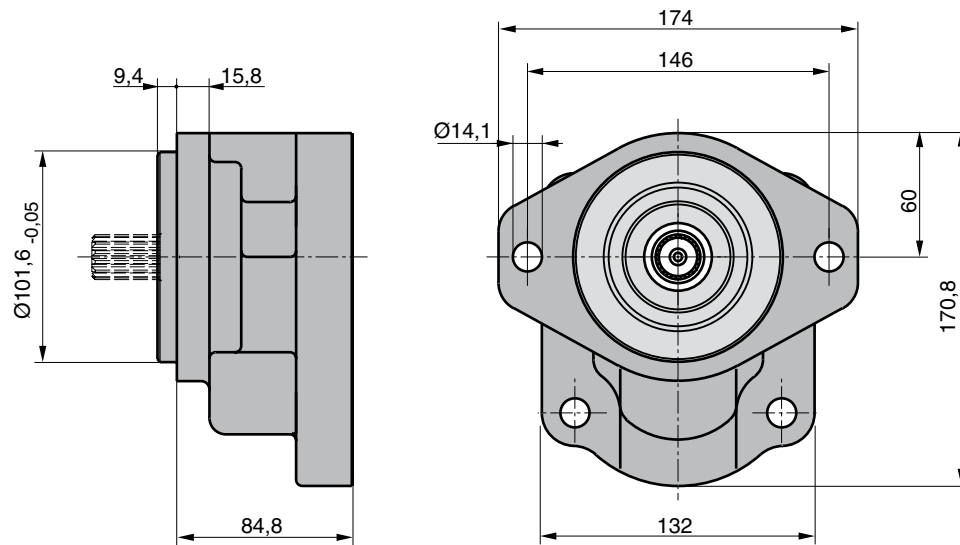

Codice K3

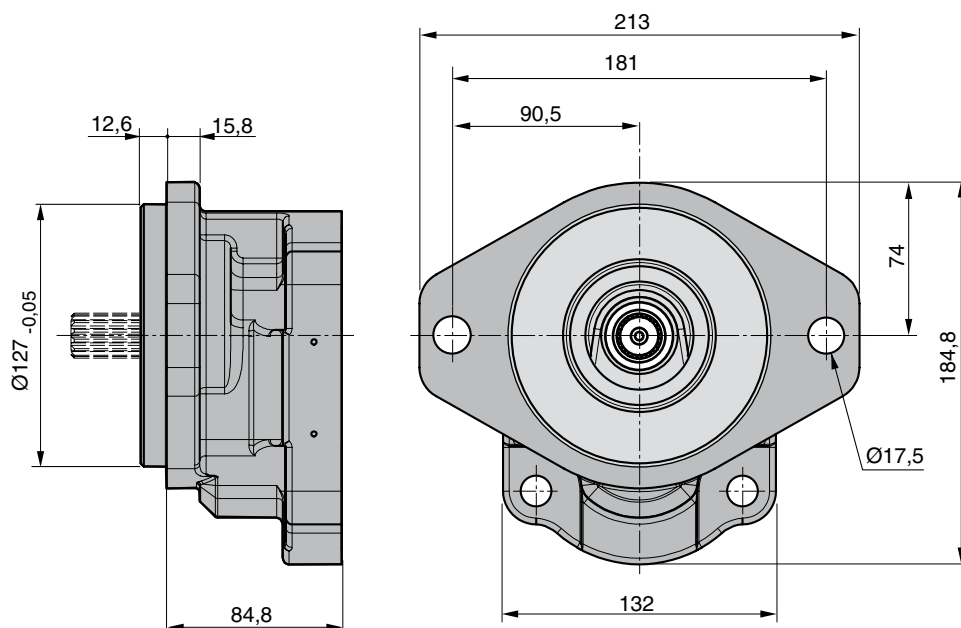

PGP/PGM 640 Porte

Codice L
 flangia diam.

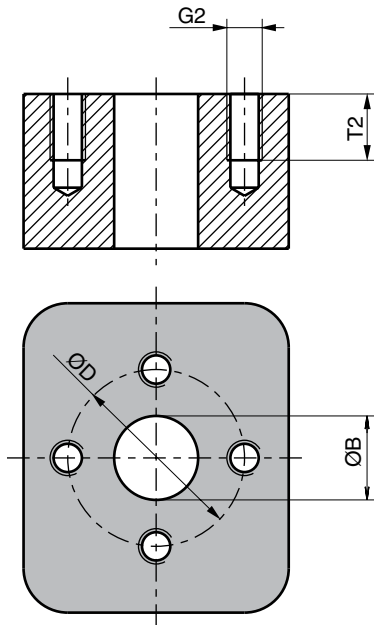

Codice J Flangia europea

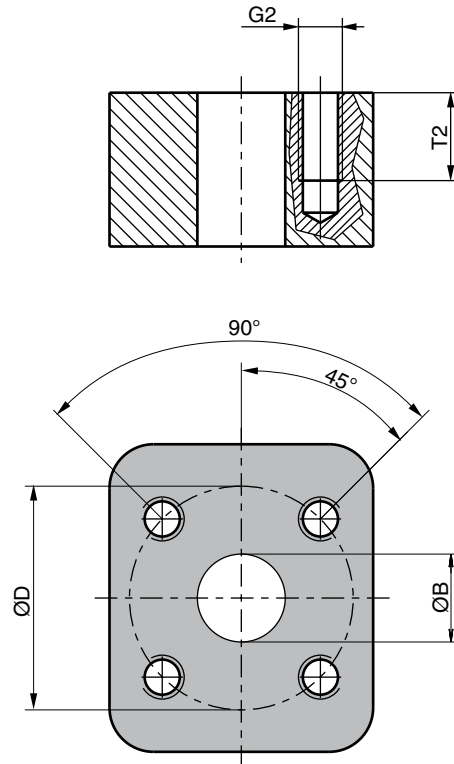

PGP/PGM 640

Code	G2	ØB	ØD	C	W	T2
	Filetto					
J8	M8	18,0	55,0			15,0
J9	M8	26,0	55,0			15,0
L2	M8	19,0	40,0			15,0
L3	M10	27,0	51,0			18,0
S2	3/8"-16 UNC	19,0		47,63	22,23	14,0
S3	3/8"-16 UNC	25,4		52,37	26,19	20,6
S4	7/16"-14 UNC	31,8		58,72	30,17	20,6
S5	1/2"-13 UNC	38,1		69,82	35,71	20,6
S6	1/2"-13 UNC	50,8		77,77	42,88	20,6
T2	M10	19,0		47,63	22,23	20,6
T3	M10	25,4		52,37	26,19	21,4
T4	M10	31,8		58,72	30,17	20,6
T5	M12	38,1		69,82	35,71	20,6
T6	M12	50,8		77,77	42,88	20,6

Codice S
 Flangia scan. SAE

Codice T
 Flangia scan. SAE
 Filettatura diritta metrica

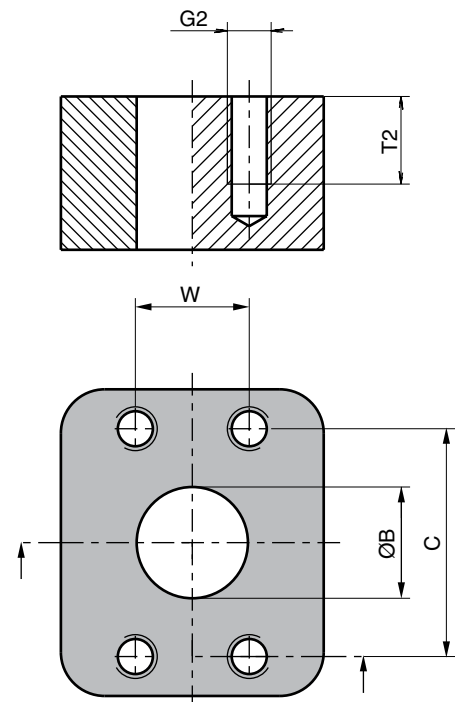

PGP/PGM 640 Porte

Codice D Filettatura diritta SAE

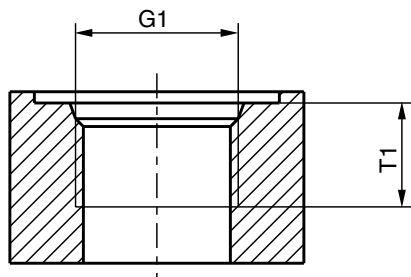

Codice E British Standard Pipe Parallel (BSPP)

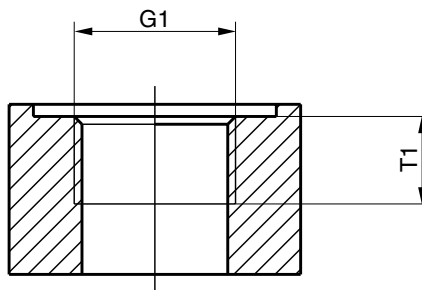

PGP/PGM 640

Codice	G1	T1
	Filetto	Dimensioni
D5	1 1/16"-12 UN	19,0
D6	1 5/16"-12 UN	19,0
D7	1 5/8"-12 UN	19,0
D8	1 7/8"-12 UN	19,0
E4	5/8"-14 BSP	16,3
E5	3/4"-16 BSP	16,0
E6	1"-11 BSP	18,0
E7	1 1/4"-11 BSP	20,0
E8	1 1/2"-11 BSP	22,0

PGP/PGM 640 Albero di trasmissione

Codice D1

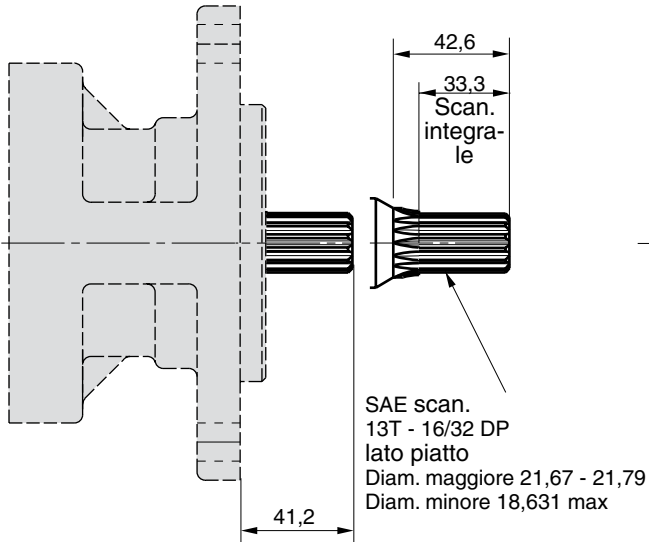

Codice E1

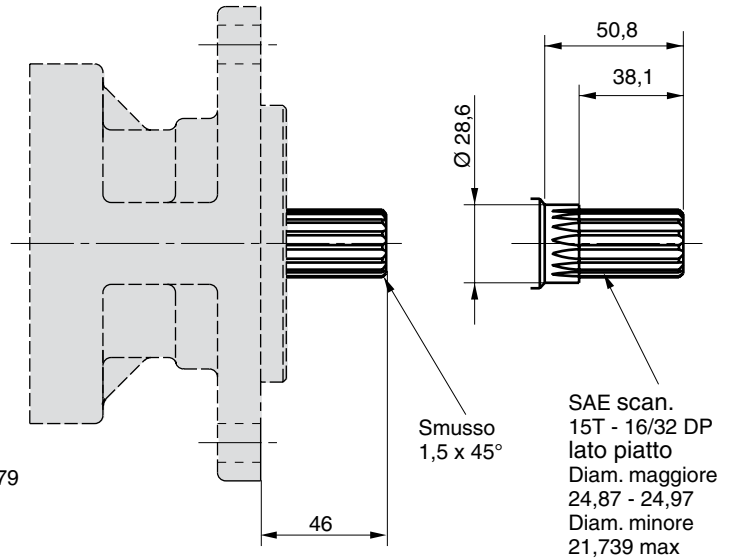

Codice E4

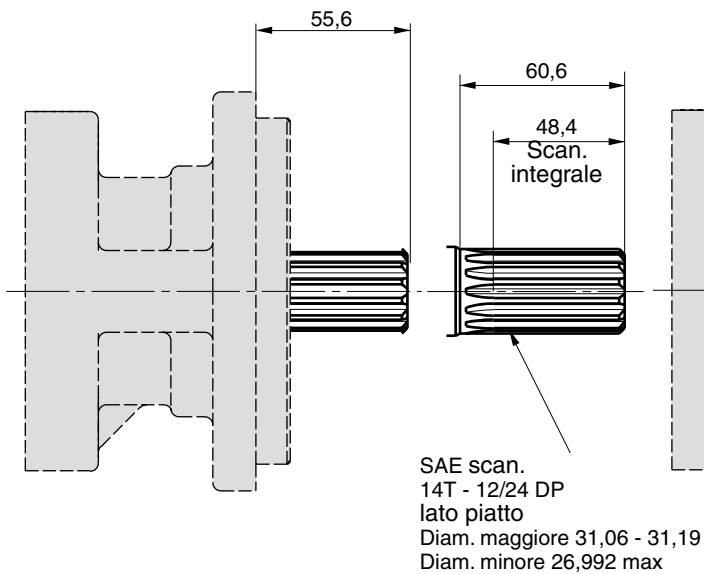

Codice N1

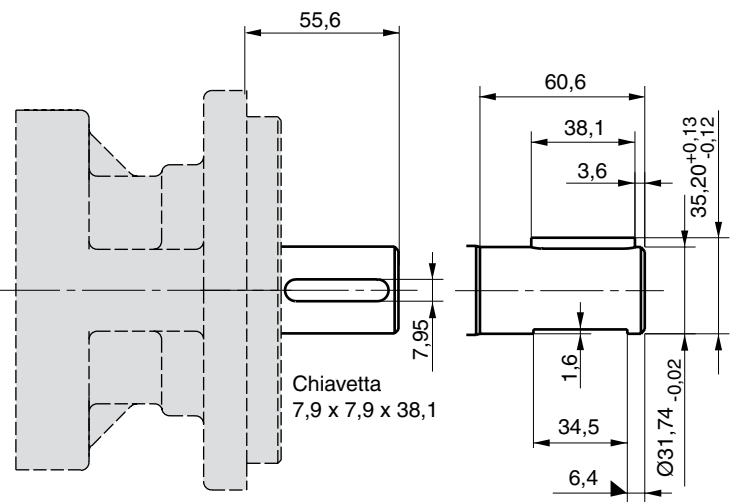

Coppia trasmissibile dagli alberi PGP/PGM500

Codice	Descrizione	Tipo	Coppia nominale [Nm]			
			PGP 502	PGP 505	PGP/PGM511	PGP 517
H1	Ø10,0, chiavetta 3,0, senza filetto, 36L	parallelo	30	—	—	—
P2	Ø9,95, 8,8L, chiavetta 2,4, M6	cono 1:8	30	—	—	—
V1	5 x 6,5 albero lungo senza giunto e chiavetta	innesto	20	—	—	—
A1	9T, 16/32DP, 32L, SAE "A"	scanalato	—	108	—	—
J1	Ø12,7, chiavetta 3,2, senza filetto, 38L	parallelo	—	43	—	—
K1	Ø15,88, chiavetta 4,0, senza filetto, 32L, SAE "A"	parallelo	—	85	—	—
Q2	Ø14,25, 5,5L, chiavetta Woodruff 3,0, M10x1	cono 1:8	—	68	—	—
A1	9T, 16/32DP, 32L, SAE "A"	scanalato	—	—	86	—
C1	11T, 16/32DP, 38,2L, SAE 19-4	scanalato	—	—	166	—
F5	B8x32x36 DIN ISO 14 (analogo a DIN 5462)	scanalato	—	—	166	—
K1	Ø15,88, chiavetta 4,0, senza filetto, 32L, SAE "A"	parallelo	—	—	75	—
L6	Ø19,05, chiavetta 4,8, senza filetto, 32L, SAE 19-1	parallelo	—	—	145	—
S1	Ø17,0, 7,7L, chiavetta Woodruff 3,0, M12x1,5	cono 1:5	—	—	193	—
S2	Ø16,65, 12,0L, chiavetta Woodruff 3,2, M12x1,5	cono 1:8	—	—	198	—
S8	Ø20,0, 9,0L, chiavetta Woodruff 4,0, M14x1,5	cono 1:5	—	—	110	—
D1	13T, 16/32DP, 41,2L, SAE "B"	scanalato	—	—	—	345
E1	15T, 16/32DP, 46,2L, SAE "B-B"	scanalato	—	—	—	530
M1	Ø22,2, chiavetta 6,3, senza filetto, 41,2L, SAE "B"	parallelo	—	—	—	251
M2	Ø25,4, chiavetta 6,3, senza filetto, 46L, SAE "B-B"	parallelo	—	—	—	395
T1	Ø21,59, 11,2L, chiavetta 4,0, M14x1,5	cono 1:8	—	—	—	250
	Albero di collegamento per unità multiple		20	36	110	228

Coppia trasmissibile dagli alberi PGP/PGM600

Codice	Descrizione	Tipo	Coppia nominale		
			620 [Nm]	625 [Nm]	640 [Nm]
D1	13T, 16/32 DP, 41,2L, SAE "B"	scanalato	272	272	328
E1	15T, 16/32 DP, 46,0L, SAE "B-B"	scanalato	460	460	503
E4	14T, 12/24DP, 55,6L, SAE "C"	scanalato	—	(272)	960
M3	Ø25,4, chiavetta 6,3, M8, 46L, SAE "B-B"	parallelo	325	325	—
T1	Ø21,59, 11,2L, chiavetta Woodruff 4,0, M14x1,5	cono 1:8	218	218	—
T2	Ø25,0,12,0L, chiavetta Woodruff 5,0, M16x1,5	cono 1:5	301	—	—
N1	1 1/4" SAE-C	chiavetta	—	—	678
	Albero di collegamento per unità multiple		228	228	407

Formula per il calcolo coppia trasmissibile dagli alberi

$$\text{Coppia [Nm]} = \frac{\text{Cilindrata [cm}^3\text{/giro]} \cdot \text{Pressione [bar]}}{57,2}$$

Fluidi idraulici

Tipo	Composizione del fluido	Pressione max di esercizio [bar]	Velocità max [min-1]	Temperatura	Guarnizioni
Fluido idraulico	Fluido idraulico a norma ISO/DIN	Vedere dati tecnici	Vedere dati tecnici	da -15 a +80 °C da -15 a +120 °C	NBR FPM
HFB	Emulsione acqua-olio 40/60	140	1500	da +2 a +65 °C	NBR
HFC *	Acqua-glicole 40/60	140	1500	da -15 a +65 °C	NBR
HFD	Esteri fosforici	140	1500	da -10 a +80 °C	FPM

* da utilizzare solamente con pompe/motori in ghisa

Parker non raccomanda esplicitamente un determinato fluido, una marca oppure un produttore. I rischi derivanti dall'uso dei vari tipi di fluidi devono essere valutati dal cliente.

Flange per porte di aspirazione e drenaggio

Consultare il catalogo Parker 4040/IT.

Lista delle combinazioni di pompe disponibili Serie PGP, PGM 500/600

Prima pompa	Seconda pompa						
	PGP 502	PGP 505	PGP 511	PGP 517	PGP 620	PGP 625	PGP 640
PGP 502	X						
PGP 505		X					
PGP 511	X		X				
PGP 517			X	X			
PGP 620			X		X	X	
PGP 625			X		X	X	
PGP 640			X		X	X	X

Nomogramma velocità tubo

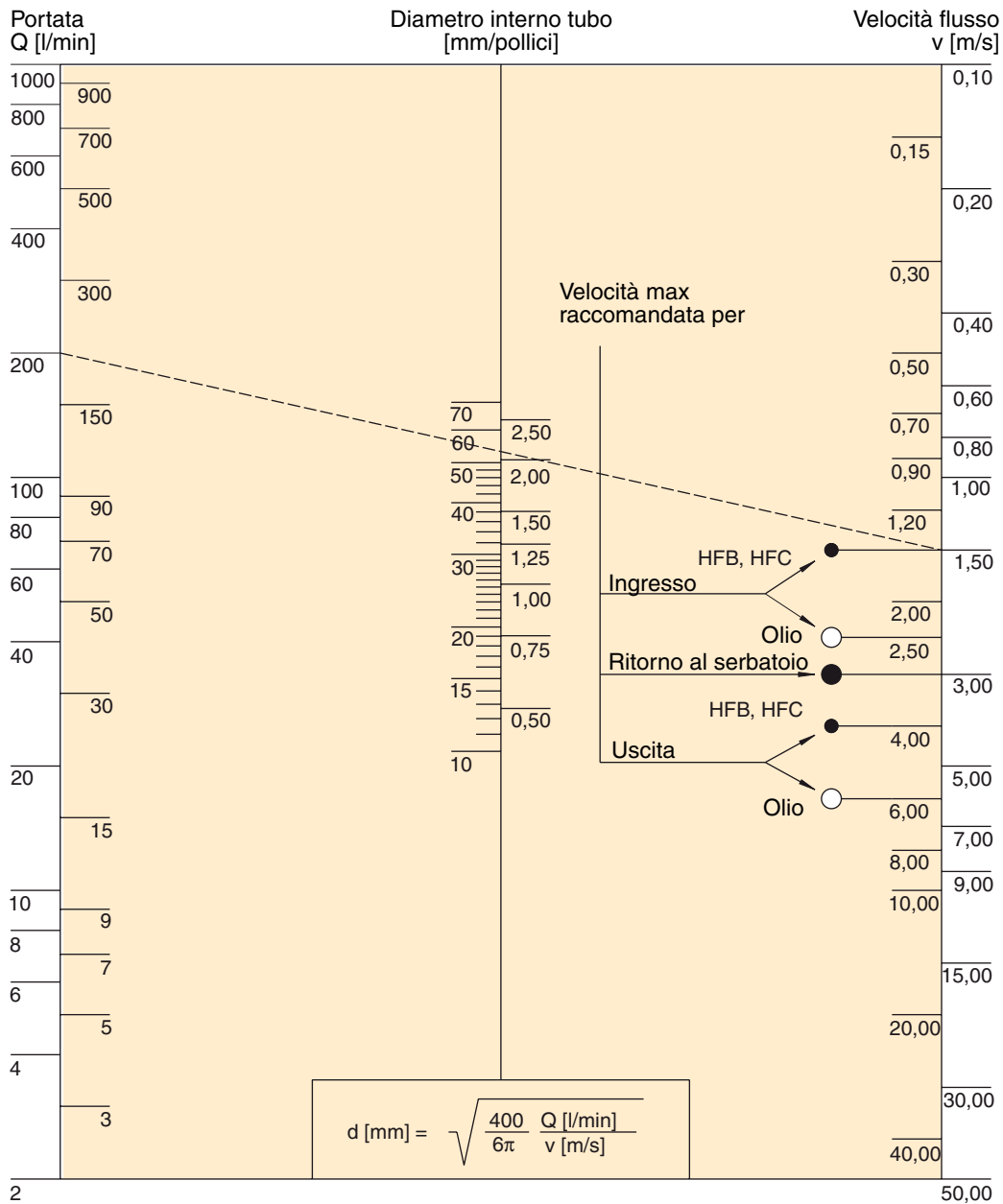

Valvola di scarico della pressione / sfiato interno regolabile

Introduzione:

La gamma di valvole Parker è stata sviluppata per rispondere all'esigenza dei clienti OEM di ridurre il numero e il costo complessivo dei componenti sulle proprie macchine. Per risolvere questa sfida, abbiamo integrato le valvole necessarie per le funzioni delle macchine direttamente all'interno delle nostre pompe e dei nostri motori idraulici.

L'integrazione ha ridotto il numero di componenti da acquistare, eliminato numerosi flessibili idraulici e raccordi associati (e di conseguenza potenziali punti di perdita) e ridotto i costi di manodopera sulla linea di produzione.

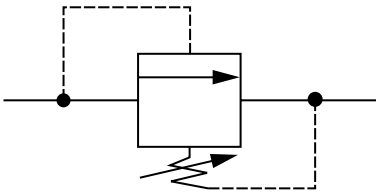
PGP 502 PGP 505 PGP 511				PGP 517 PGP 620 PGP 625
CODICE	Pressione bar		CODICE	Pressione bar
RDA A	10		RDP A	10
RDA B	20		RDP B	20
RDA C	30		RDP C	30
RDA D	40		RDP D	40
RDA E	50		RDP E	50
RDA F	60		RDP F	60
RDA G	70		RDP G	70
RDA H	80		RDP H	80
RDA J	90		RDP J	90
RDA K	100		RDP K	100
RDA L	110		RDP L	110
RDA M	120		RDP M	120
RDA N	130		RDP N	130
RDA P	140		RDP P	140
RDA Q	150		RDP Q	150
RDA R	160		RDP R	160
RDA S	170		RDP S	170
RDA T	180		RDP T	180
RDA U	190		RDP U	190
RDA V	200		RDP V	200
RDA W	210		RDP W	210
RDA X	220		RDP X	220
RDA Y	230		RDP Y	230
RDA Z	240		RDP Z	240



Ripartitore di flusso con priorità

1VP- / CVP100-

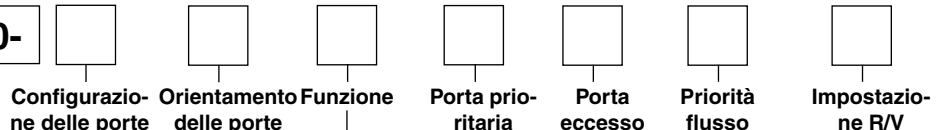

Codice	Configurazione delle porte
A	Priorità term., eccesso term.
B	Priorità lat., eccesso lat.
C	Priorità term., eccesso lat.
D	Priorità lat., eccesso term.
E	Doppie porte lat.

Codice	Orientamento delle porte
A	Porta prioritaria su lato ingresso pompa
B	Porta prioritaria su lato uscita pompa

Codice	Funzione
A	Ripartitore di flusso con priorità
B	PFD con R/V piena portata
C	PFD con R/V pilotato

Codice	Porta prioritaria
J1	3/4-16UNF
J8	9/16-18UNF
T1	3/8 BSP

altre su richiesta

Codice	Porta eccesso
J2	7/8-14UNF
J3	1-1/16-12UN
T2	1/2 BSP
T4	3/4 BSP

altre su richiesta

Codice	Impostazione R/V
00	Senza valvola di scarico
A05	Regolabile 40 - 120 bar
A15	Regolabile 130 - 250 bar
05	50 bar
08	80 bar
10	100 bar
11	110 bar
12	120 bar
13	130 bar
14	140 bar
15	150 bar
16	160 bar
17	170 bar
18	180 bar
20	200 bar

altre su richiesta

Codice	Priorità flusso
08	8 l/min.
11	11 l/min.
15	15 l/min.
19	19 l/min.
23	23 l/min.
30	30 l/min.
38	38 l/min.

altre su richiesta

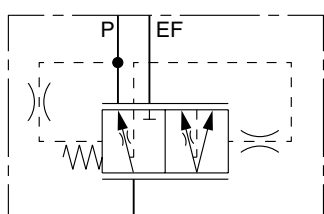

Ripartitore di flusso con priorità
 Funzione "A"

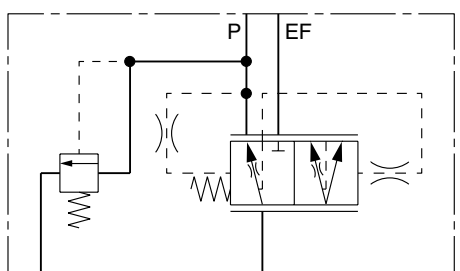

Ripartitore di flusso con priorità con R/V piena portata
 Funzione "B"

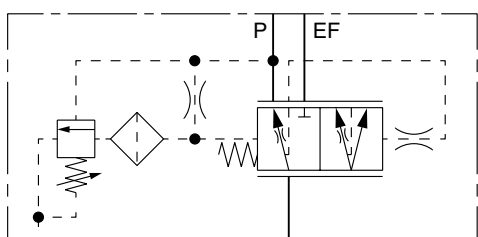

Ripartitore di flusso con priorità con R/V pilotato
 Funzione "C"

Ripartitore di flusso con priorità

Note:

Il ripartitore di flusso con priorità assicura una portata costante per servosterzo o altre funzioni prioritari.

La portata bilanciata erogata dalla pompa è disponibile dalla porta EF per funzioni addizionali quali valvole di controllo direzionali a centro aperto, azionamenti per ventole ecc. Può essere dotato anche di valvola di scarico della pressione.

Varianti per PGP 511 / 517 / 620 / 625 / 640

senza valvola scarico priorità (Funzione "A")

con valvola scarico priorità piena portata (Funzione "B")

con valvola scarico priorità pilotata (Funzione "C")

Range di pressione	
Porta P max	230 bar
Porta EF max	250 bar

Portate massime	
per PGP 511	
Porta P	32 l/min.
Porta EF	70 l/min.
Portata max in ingresso	70 l/min.
per PGP 517 / 620 / 625 / 640	
Porta P	45 l/min.
Porta EF	100 l/min.
Portata max in ingresso	100 l/min.



Configurazione porte „A“
 Orientamento porte „B“

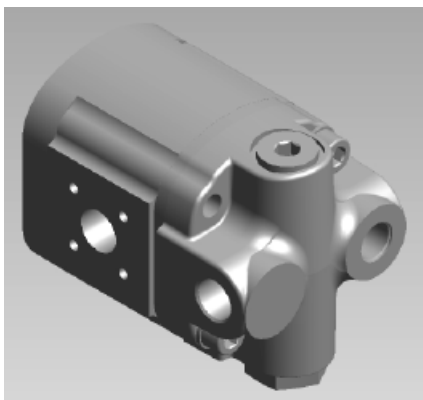

Configurazione porte „D“
 Orientamento porte „A“



Configurazione porte „C“
 Orientamento porte „B“

Ripartitore di flusso, priorità laterale (rilevamento del carico o portata fissa)

Note:

I ripartitori di flusso con priorità possono anche essere montati direttamente sulla porta di mandata per assicurare una portata costante per servosterzo o altre funzioni prioritarie.

Varianti per PGP 511 / 517 / 620 / 625 / 640

- senza valvola scarico priorità (Funzione "A")
- con valvola scarico priorità piena portata (Funzione "B")
- con valvola scarico priorità pilotata (Funzione "C")

Nota: valvola di scarico nell'unità di sterzo richiesta.
 impostazioni di controllo pressione e priorità flusso su richiesta

Range di pressione	
per PGP 511 / 517	
Porta P max	230 bar
Porta EF max	250 bar
per 517 / 620 / 625 / 640	
Porta P max	250 bar
Porta EF max	310 bar

Portate massime	
per PGP 511	
Porta P	32 l/min.
Portata max in ingresso	80 l/min.
per 517 / 620 / 625 / 640	
Porta P	45 l/min.
Portata max in ingresso	160 l/min.

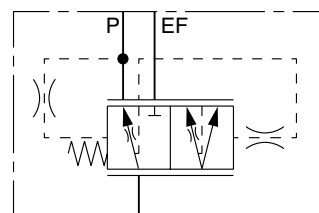

Ripartitore di flusso con priorità Funzione "A"

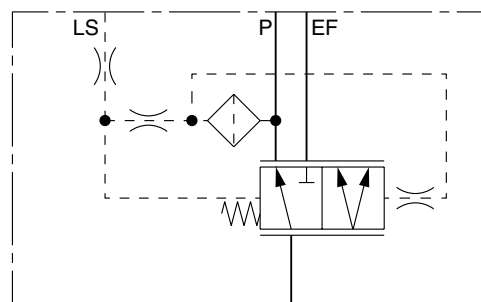

Valvola priorità con rilevamento carico con segnale rilevamento carico dinamico Funzione "F"

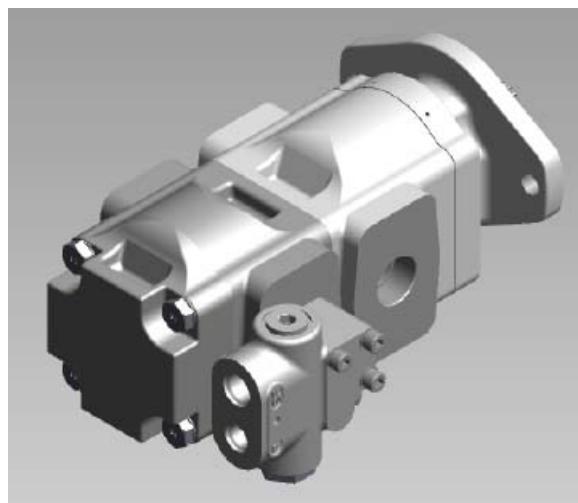
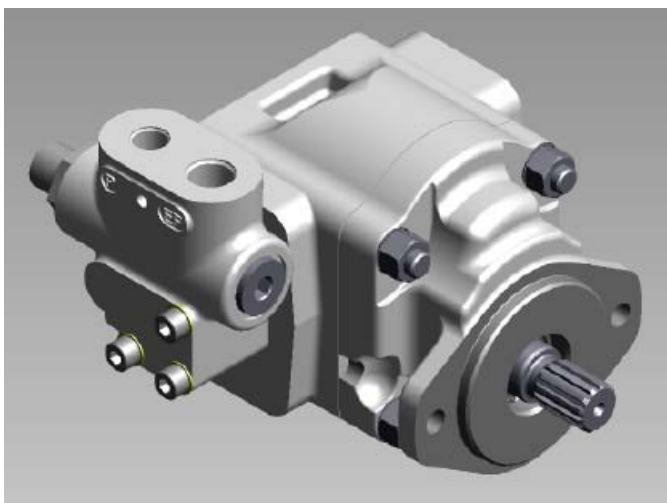

Valvola priorità con rilevamento carico

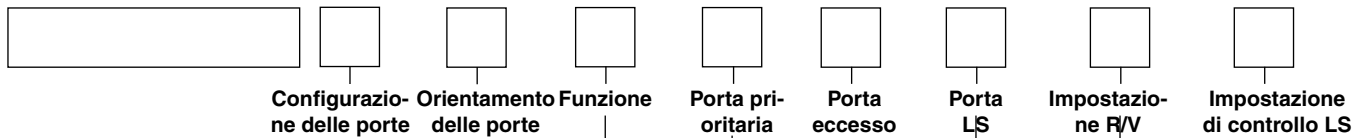

Codice	Configurazione delle porte
A	Priorità term., eccesso term.
B	Priorità lat., eccesso lat.
C	Priorità term., eccesso lat.
D	Priorità lat., eccesso term.
E	Doppie porte lat.

Codice	Orientamento delle porte
A	Porta prioritaria su lato ingresso pompa
B	Porta prioritaria su lato uscita pompa

Codice	Funzione
D	LSPV, LS statico
E	LSPV, LS statico con R/V pilotato
F	LSPV, LS dinamico
G	LSPV, LS dinamico con R/V pilotato

Co-dice	Porta prioritaria
J1	3/4-16UNF
J8	9/16-18UNF
T1	3/8 BSP

altre su richiesta

Codice	Porta eccesso
J2	7/8-14UNF
J3	1-1/16-12UN
T2	1/2 BSP
T4	3/4 BSP

altre su richiesta

Codice	Porta LS
X2	7/16- 20UNF femmina
Y1	1/4 BSP maschio
Y3	1/4 BSP
BX2	7/16- 20UNF Corpo

altre su richiesta

Codice	Impostazione di controllo LS
052	5,2 bar statico
056	5,6 bar dinamico
062	6,2 bar dinamico
063	6,3 bar statico
070	7,0 bar statico / dinamico
090	9,0 bar dinamico
093	9,3 bar statico
104	10,4 bar dinamico
126	12,6 bar dinamico
140	14,0 bar dinamico
186	18,6 bar dinamico

altre su richiesta

Codice	Impostazione R/V
00	Senza valvola di scarico
A05	Regolabile 40 - 120 bar
A15	Regolabile 130 - 250 bar
05	50 bar
08	80 bar
10	100 bar
11	110 bar
12	120 bar
13	130 bar
14	140 bar
15	150 bar
16	160 bar
17	170 bar
18	180 bar
20	200 bar

altre su richiesta

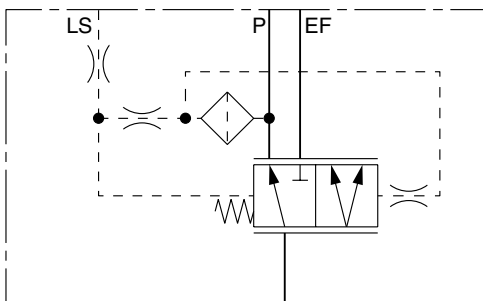

Valvola priorità con rilevamento carico con segnale rilevamento carico dinamico Funzione "F"

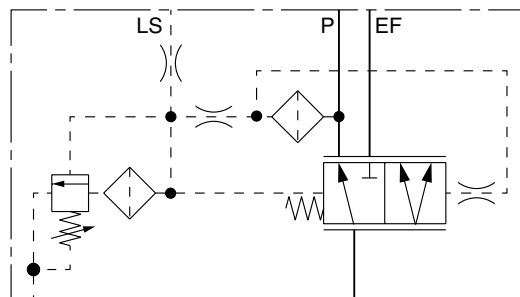

Valvola priorità con rilevamento carico con segnale rilevamento carico dinamico Funzione "G"

Valvola priorità con rilevamento carico

Note:

La valvola di priorità con rilevamento del carico assicura la portata prioritaria su domanda, tipicamente per il servosterzo LS: la portata bilanciata erogata dalla pompa è disponibile dalla porta EF per funzioni addizionali quali valvole di controllo direzionali a centro aperto, azionamenti per ventole ecc. Quando il servosterzo è al minimo, per queste funzioni è disponibile tutta la portata della pompa.

La scelta dello scarico pilotato e del segnale statico o dinamico dipende dalle caratteristiche dell'unità di sterzo selezionata.

Varianti per PGP 511 / 517 / 620 / 625 / 640

senza scarico pilotato, segnale LS dinamico (Funzione "G") / con scarico pilotato,

segnale LS dinamico (Funzione "F") senza scarico pilotato, segnale LS statico/ con scarico pilotato, segnale LS statico

Range di pressione	
Porta P max	230 bar
Porta EF max	uguale alla portata max della pompa

Portate massime	
per PGP 511	
Porta P	32 l/min.
Porta EF	70 l/min.
Portata max in ingresso	70 l/min.
per PGP 517 / 620 / 625 / 640	
Porta P	45 l/min.
Porta EF	100 l/min.
Portata max in ingresso	100 l/min.

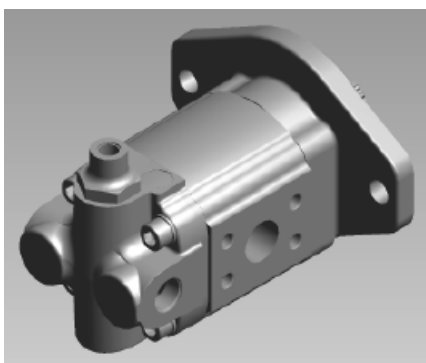

Configurazione porte „B“
 Orientamento porte „A“



Configurazione porte „D“
 Orientamento porte „B“



Configurazione porte „E“
 Orientamento porte „A“

Valvola di scarico della pressione singola

Note:

Valvola di scarico integrale per proteggere il motore.

I motori dotati di questa valvola di scarico possono essere applicati in serie con la valvola di scarico per limitare la pressione differenziale e di conseguenza la coppia.

Varianti per PGM 511 / PGM 620 / PGM 640

regolabile, con drenaggio interno o esterno

Applicazioni

Azionamenti per ventole, lame di rasaerba, compressori e pompe dell'acqua

Gamma di motori			
Range	PGM 511	PGM 620	PGM 640 .
Portata massima	75 l/min.	113 l/min.	113 l/min.
Range di pressione	25-250 bar	25-280 bar	25-310 bar

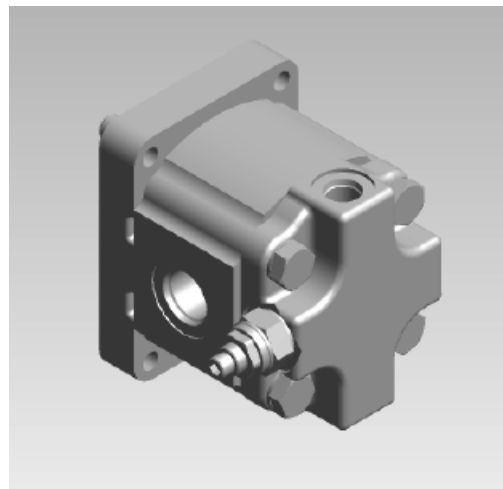
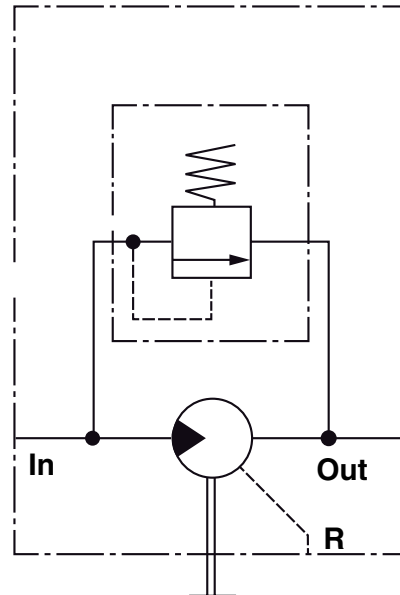

Valvola di scarico della pressione singola con anticavitazione

Note:

I motori dotati di questa valvola di scarico possono essere applicati in serie con la valvola di scarico per limitare la pressione differenziale e di conseguenza la coppia.

La valvola di ritegno consente al motore e al carico condotto di "rallentare" quando la portata del fluido è assente o ridotta per effetto delle variazioni di regime del motore.

In caso di funzionamento in serie, la valvola di ritegno permette al motore di effettuare un arresto controllato in caso di interruzione improvvisa del flusso in uscita.

Questa valvola riduce il rischio di danni al motore o esplosione di una condotta idraulica.

I motori dotati di questa valvola sono disponibili con porte laterali o posteriori.

Varianti per PGM 511 / PGM 620 / PGM 640

non regolabile, con controllo flusso inverso, drenaggio interno o esterno

Applicazioni

Azionamenti per ventole, lame di rasaerba, compressori e pompe dell'acqua

Gamma di motori PGM 511 / PGM 620 / PGM 640	
Range di pressione	35-250 bar
Portata massima	100 l/min.

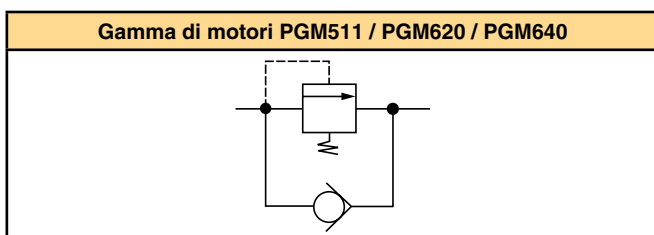

CODICE	Pressione bar
RMAF	50
RMAP	90
RMAR	100
RMAV	120
RMBB	150
RMBD	160
RMBK	190
RMBP	210
RMBT	230

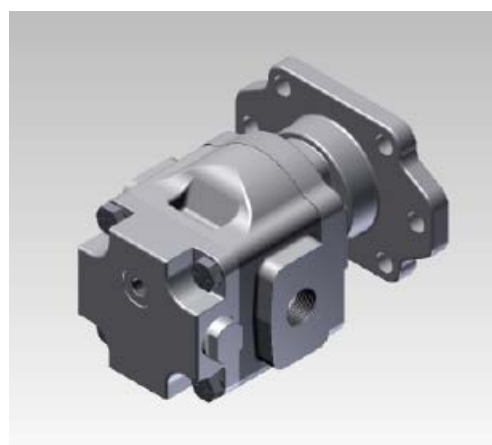
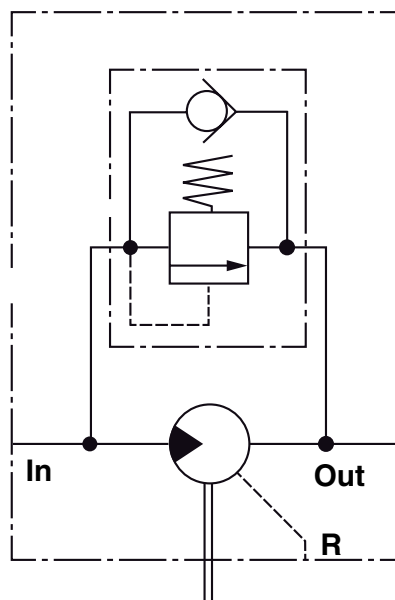

Valvole di scarico della pressione a porte incrociate

Note:

Valvola di scarico a porte incrociate integrale per proteggere il motore e limitare la coppia in entrambe le direzioni di rotazione.

I motori dotati di questa valvola di scarico possono funzionare in serie con altri motori a valle senza drenaggio del carter esterno.

Possibilità di variazioni limitate rispetto all'impostazione di fabbrica.

Per ridurre al minimo la lunghezza complessiva, viene fornita con porte laterali.

Varianti per PGM 511 / PGM 620 / PGM 640

regolabile, con drenaggio interno ed esterno

Applicazioni

Azionamenti per ventole e lame di rasaerba, tutti gli azionamenti reversibili a bassa/media potenza

Gamma di motori			
Range	PGM 511	PGM 620	PGM 640 .
Portata massima	75 l/min.	113 l/min.	113 l/min.
Range di pressione	25-250 bar	25-280 bar	25-310 bar

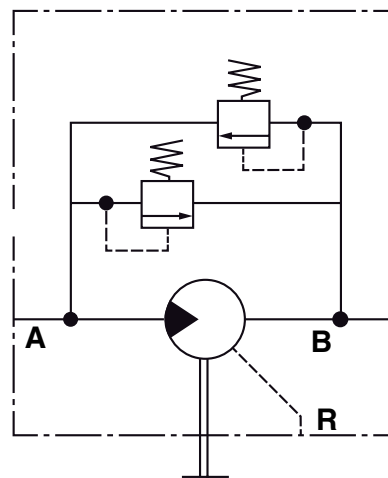

Valvole di scarico della pressione a porte incrociate con anticavitazione

Note:

I motori dotati di questa valvola di scarico possono essere applicati in serie o nella trasmissione idraulica con la valvola di scarico per limitare la pressione differenziale e di conseguenza la coppia.
 Le valvole di ritegno consentono al flusso di ritornare all'ingresso del motore per prevenire la cavitazione.
 Motore disponibile con porte laterali, posteriori oppure una combinazione di entrambe.

Varianti per PGM 511 / PGM 620 / PGM 640

non regolabile, con drenaggio interno o esterno

Applicazioni

Azionamenti per ventole, lame di rasaerba e pompe dell'acqua, trasmissioni idrostatiche reversibili

Gamma di motori PGM 511 / PGM 620 / PGM 640	
Range di pressione	35-250 bar
Portata massima	100 l/min.

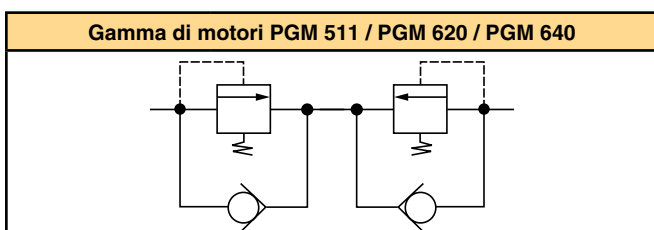

CODICE	Pressione bar
RMCF	50
RMCP	90
RMCR	100
RMCV	120
RMDB	150
RMDD	160
RMDK	190
RMDP	210
RMDT	230

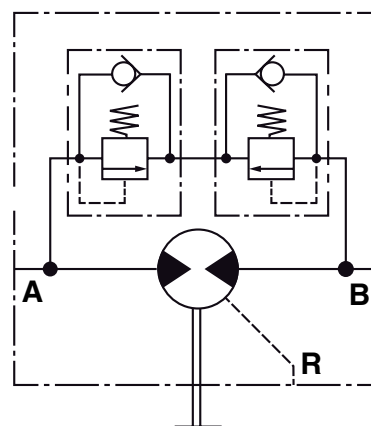

Valvole di scarico della pressione a porte incrociate con valvole anticavitazione e di ritegno

Note:

I motori con valvole di scarico della pressione a porte incrociate e valvole di ritegno anticavitazione nei passaggi di drenaggio del carter sono ideali per le applicazioni a circuito aperto con valvole centrali chiuse e trasmissioni idrostatiche. Le valvole di ritegno consentono al flusso di ritornare all'ingresso del motore per prevenire la cavitazione.

Per gli argani, l'aumento di portata a bassa pressione viene introdotto alla porta di drenaggio del carter.

Varianti per PGM 511 / PGM 620 / PGM 640

non regolabile, con controllo flusso inverso, drenaggio interno o esterno

Applicazioni

Azionamenti per ventole, lame di rasaerba e pompe dell'acqua, trasmissioni idrostatiche reversibili, azionamenti per rulli vibranti e argani

Gamma di motori PGM 511 / PGM 620 / PG M640	
Range di pressione	25-250 bar
Portata massima	100 l/min.

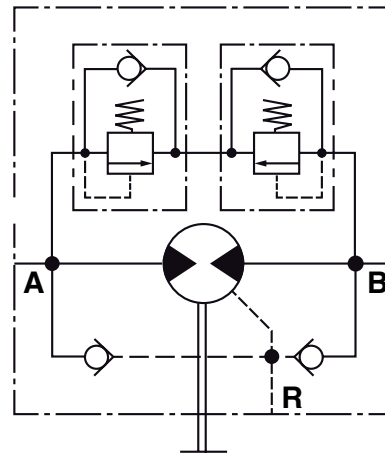

Elettrovalvola di scarico della pressione proporzionale

Note:

Nel circuito di azionamento di una ventola, la velocità viene regolata per mezzo di un segnale di corrente elettrica a modulazione d'ampiezza di impulso alla valvola di scarico proporzionale che controlla la portata al motorino della ventola. In genere, la valvola proporzionale è normalmente chiusa per assicurare il funzionamento della ventola alla velocità massima in caso di interruzione del segnale.

La valvola di ritegno anticavitazione consente al motore di girare liberamente quando la ventola è fuori uso.

Varianti per PGM 511 / PGM 620 / PGM 640

valvole normalmente aperte, aumento della pressione all'aumentare della corrente

valvole normalmente chiuse, diminuzione della pressione all'aumentare della corrente con ritorno interno oppure al serbatoio

Applicazioni

Azionamenti per ventole

Gamma di motori			
Range	PGM 511	PGM 620	PGM 640 .
Portata massima	95 l/min.	95 l/min.	95 l/min.

Range di pressione	
Range di pressione	pressione differenziale in standby: 5 bar max. : uguale alla pressione max del motorino
Pressione standard Impostazioni di scarico	100 / 210 / 350 bar, altre su richiesta
Terminazione	su richiesta

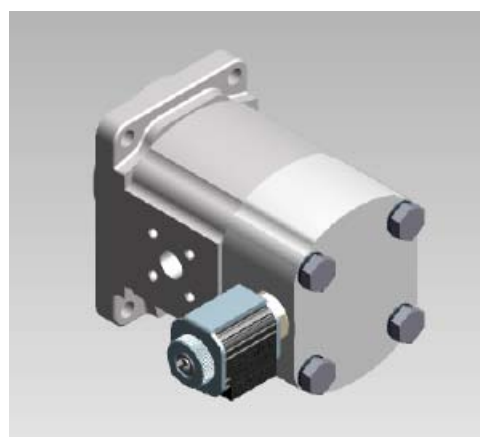
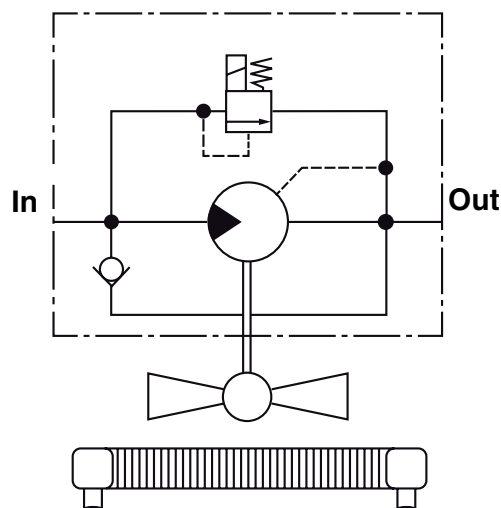

Sensore di velocità

Questo sensore di velocità robusto è un dispositivo ad effetto Hall. In caso di alimentazione esterna, produce 30 impulsi digitali a onda quadra per giro dell'albero di uscita. Moltiplicando il segnale, è possibile ottenere 60 impulsi per giro. L'installazione di questo sensore economico non altera la capacità di coppia o carico laterale del motore su cui è installato.

Il sensore è dotato di protezione dall'inversione di polarità, ma non dal cortocircuito.

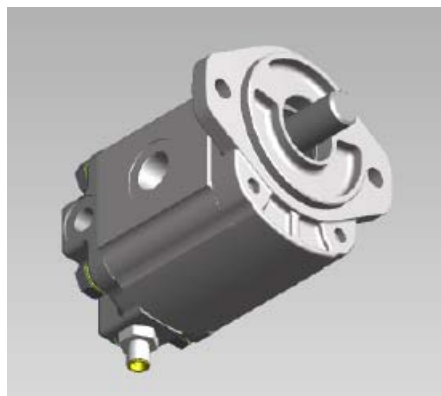

Dati del sensore di velocità	
Tensione di esercizio	4,5-24 V (DC)
Temperatura di esercizio	da -30 ° a 100 °C
Frequenza di esercizio	0-10 KHz
Corrente assorbita	0-20 mA (max)
Collegamento	DIN Standard 4 pin (12 mm)

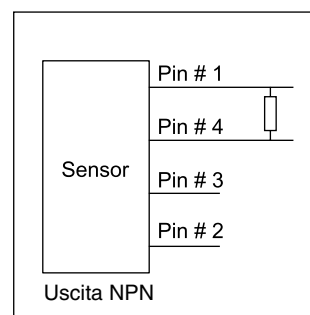
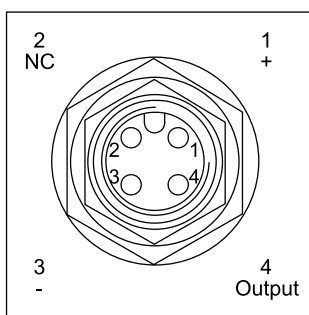

Formula per il calcolo del valore del resistore (0,25 Watt, toll. 5%)

$$\frac{\text{Corrente/Tensione}}{\text{Corrente assorbita}} = \frac{4,5-24 \text{ V}}{0-20 \text{ mA}} = \text{Resistore} \quad \text{k Ohm}$$

Stato: off (95% +V)

+ V	Stato: on (max. 0,4 V DC)
0 V	

Kit tenute standard per pompe/motori 500 + 600

Codici dei modelli	Serie pompa	TDN
PGP502	Singola	391 1832 810
	Tandem	
	Singola (FPM)	391 1832 811
PGP505	Singola	391 1822 101
	Tandem	391 1822 102
PGP511	Singola	8611-023-00N
	Singola (albero grande)	8611-023-Q1N
	Singola (FPM)	8611-023-00V
	Tripla (FPM senza tenute)	391 1832 770
	Tandem	8677-023-0NE
	Tandem posteriore	8677-023-000
	Tripla PGP511	8832-023-0NX
	Tandem (sezione a tenuta)	3911832766
("S8F4")	Pompa con cuscinetto esterno	3911832133
PGP511S	Ingranaggio scanalato	8801-023-00N
	Ingranaggio scanalato (albero grande)	8801-023-Q1N
	Ingranaggio scanalato (FPM)	8801-023-00V
	Ingranaggio scanalato tandem posteriore	8850-023-000
PGP517	Singola	391 1822 071
	Singola / Tandem FPM	391 1842 244
	Tandem	391 1822 072
	Tripla	391 1822 073
	FPM 517/517/511/511	391 1832 772
PGP517 / PGP505	Tandem	391 1822 254
PGP517 / PGP511	Tandem	391 1822 531

Serie 600	Serie pompa	TDN
PGP620	Singola	8682-023-00N
	Tandem posteriore	8833-023-000
	Tandem	4070H-023-000
	Tandem (FPM)	3911822474
	Singola (FPM)	8682-023-00V
	Pompa tripla	3911832610
PGP620	...T2K5...	3911832635
PGP625	Singola (M)	3911842351
PGP620/PGP511	Tandem	8766-023-00N
PGP620/PGP511	Tandem (FPM)	8766-023-00V
PGP625/PGP511	Tandem (M)	3911842352
PGP620/PGP511/511	Tripla (a tenuta)	3911832720
PGP620/620/PGP511	Tripla (FPM)	3911832716
PGP640	Singola	3911832598
PGP640	Singola FPM	3911832611
PGP640	Tandem (M)	3911832696
PGP640/PGP511	Tandem (M)	3911832798
PGP640/620/620	Pompa tripla	3911832468

Codici dei modelli	Serie motore	TDN
PGM502	Motore BI-ROT	391 1832 812
PGM505	Motore UNI-ROT	391 1822 101
	Motore BI-ROT	391 1801 304
M11 + Bearing	Motore BI-ROT + cuscinetto	3911801340
PGM511	Motore (Bi + Uni-Rot.)	8301-023-00N
	Motore (albero grande)	8301-023-Q1M
("S2F3", "S8F4")	Motore con cuscinetto esterno	3911832704
	Motore con cuscinetto a strisciamento	8772-023-00S
	Motore FPM	8301-023-00M
	Motore FPM (albero grande)	3911832086
	Motore FPM con cuscinetto	3911832087
PGM517	Motore UNI-ROT	3911801335
	Motore UNI-ROT FPM	3911801410
	Motore BI-ROT	3911801336

Codici dei modelli	Serie motore	TDN
PGM620	Motore (Bi + Uni-Rot.)	8782-023-00N
	Motore (Bi + Uni-Rot.)-FPM	8782-023-00V
PGM640	Motore (Bi+Uni-Rotat.)	3911801451

Unità singola serie PGP 640

PG P	640	A	0550	C	E4	A4	N	T5	T3	B1	B1
PGP	Design/tipo ingranaggio			Pompa a ingranaggi PARKER							
640	Serie										
A	Unità			Unità singola							
0550	Cilindrata			55,0 cm ³ /giro							
C	Direzione di rotazione			Oraria							
E4	Albero			Scan. SAE „C“, 14T, 16/32 DP							
A4	Flangia			Flangia di montaggio SAE 4 bulloni „C“							
N	Tenuta dell'albero			Tenuta dell'albero NBR							
T5	Porta di aspirazione laterale			Flangia scan. metrica SAE 1 1/2"							
T3	Porta di mandata laterale			Flangia scan. metrica SAE 1"							
B1	Porta di aspirazione posteriore			Nessuna porta							
B1	Porta di aspirazione posteriore			Nessuna porta							

Unità singola serie PGP 517

PG P	517	A	0230	A	D1	H3	N	L3	L2	B1	B1
PGP	Design/tipo ingranaggio			Pompa a ingranaggi PARKER							
517	Serie										
A	Unità			Unità singola							
0230	Cilindrata			23,0 cm ³ /giro							
A	Direzione di rotazione			Antioraria							
D1	Albero			Scan. SAE „B“, 13T, 16/32 DP							
H3	Flangia			Flangia di montaggio SAE 2 bulloni „B“							
N	Tenuta dell'albero			Tenuta dell'albero NBR							
L3	Porta di aspirazione laterale			Flangia Diamond Ø27							
L2	Porta di mandata laterale			Flangia Diamond Ø19							
B1	Porta di aspirazione posteriore			Nessuna porta							
B1	Porta di mandata posteriore			Nessuna porta							

Unità singola serie PGP 620

PG P	620	A	0330	C	D1	H3	N	D6	D5	B1	B1
PGP	Design/tipo ingranaggio			Pompa a ingranaggi PARKER							
620	Serie										
A	Unità			Unità singola							
0330	Cilindrata			33,0 cm³/giro							
C	Direzione di rotazione			Oraria							
D1	Albero			Scan. SAE „B“, 13T, 16/32 DP							
H3	Flangia			Flangia di montaggio SAE 2 bulloni „B“							
N	Tenuta dell'albero			Tenuta dell'albero NBR							
D6	Porta di aspirazione laterale			Filetto 1 5/16 - 12 UN							
D5	Porta di mandata laterale			Filetto 1 1/16 - 12 UN							
B1	Porta di aspirazione posteriore			Nessuna porta							
B1	Porta di mandata posteriore			Nessuna porta							

Unità tandem serie PGP 511

PG P	511	B	0100	A	C1	H2	N	J7	H3	S - 511	A	0110	X	J7	J5	B1	B1
PGP	Design/tipo ingranaggio			Pompa a ingranaggi PARKER													
511	Serie																
B	Unità			Unità singola													
0100	Cilindrata			10,0 cm³/giro													
A	Direzione di rotazione			Antioraria													
C1	Albero di trasmissione			Scan. SAE 19-4 11T, 16/32 DP													
H2	Flangia			Flangia di montaggio SAE 2 bulloni „A“													
N	Tenuta dell'albero			Tenuta dell'albero NBR													
j7	Porta di aspirazione laterale			Flangia europea Ø - 20 mm													
J5	Porta di mandata laterale			Flangia europea Ø - 15 mm													
S	Coll. sezione			Ingressi separati													
511	Serie seconda sezione																
A	Unità			Unità singola													
110	Cilindrata			11,0 cm³/giro													
X	Tenuta dell'albero			Senza tenuta													
J7	Porta di aspirazione laterale			Flangia europea Ø - 20 mm													
J5	Porta di mandata laterale			Flangia europea Ø - 15 mm													
B1	Porta di aspirazione posteriore			Nessuna porta													
B1	Porta di mandata posteriore			Nessuna porta													

Parker nel mondo

Europa, Medio Oriente, Africa

AE – Emirati Arabi Uniti, Dubai
Tel: +971 4 8127100
parker.me@parker.com

AT – Austria, Wiener Neustadt
Tel: +43 (0)2622 23501-0
parker.austria@parker.com

AT – Europa Orientale, Wiener Neustadt
Tel: +43 (0)2622 23501 900
parker.easteurope@parker.com

AZ – Azerbaijan, Baku
Tel: +994 50 22 33 458
parker.azerbaijan@parker.com

BE/LU – Belgio, Nivelles
Tel: +32 (0)67 280 900
parker.belgium@parker.com

BG – Bulgaria, Sofia
Tel: +359 2 980 1344
parker.bulgaria@parker.com

BY – Bielorussia, Minsk
Tel: +48 (0)22 573 24 00
parker.poland@parker.com

CH – Svizzera, Etoy
Tel: +41 (0)21 821 87 00
parker.switzerland@parker.com

CZ – Repubblica Ceca, Klecany
Tel: +420 284 083 111
parker.czechrepublic@parker.com

DE – Germania, Kaarst
Tel: +49 (0)2131 4016 0
parker.germany@parker.com

DK – Danimarca, Ballerup
Tel: +45 43 56 04 00
parker.denmark@parker.com

ES – Spagna, Madrid
Tel: +34 902 330 001
parker.spain@parker.com

FI – Finlandia, Vantaa
Tel: +358 (0)20 753 2500
parker.finland@parker.com

FR – Francia, Contamine s/Arve
Tel: +33 (0)4 50 25 80 25
parker.france@parker.com

GR – Grecia, Atene
Tel: +30 210 933 6450
parker.greece@parker.com

HU – Ungheria, Budaoers
Tel: +36 23 885 470
parker.hungary@parker.com

IE – Irlanda, Dublino
Tel: +353 (0)1 466 6370
parker.ireland@parker.com

IT – Italia, Corsico (MI)
Tel: +39 02 45 19 21
parker.italy@parker.com

KZ – Kazakhstan, Almaty
Tel: +7 7273 561 000
parker.easteurope@parker.com

NL – Paesi Bassi, Oldenzaal
Tel: +31 (0)541 585 000
parker.nl@parker.com

NO – Norvegia, Asker
Tel: +47 66 75 34 00
parker.norway@parker.com

PL – Polonia, Varsavia
Tel: +48 (0)22 573 24 00
parker.poland@parker.com

PT – Portogallo
Tel: +351 22 999 7360
parker.portugal@parker.com

RO – Romania, Bucarest
Tel: +40 21 252 1382
parker.romania@parker.com

RU – Russia, Mosca
Tel: +7 495 645-2156
parker.russia@parker.com

SE – Svezia, Spånga
Tel: +46 (0)8 59 79 50 00
parker.sweden@parker.com

SK – Slovacchia, Banská Bystrica
Tel: +421 484 162 252
parker.slovakia@parker.com

SL – Slovenia, Novo Mesto
Tel: +386 7 337 6650
parker.slovenia@parker.com

TR – Turchia, Istanbul
Tel: +90 216 4997081
parker.turkey@parker.com

UA – Ucraina, Kiev
Tel: +48 (0)22 573 24 00
parker.poland@parker.com

UK – Gran Bretagna, Warwick
Tel: +44 (0)1926 317 878
parker.uk@parker.com

ZA – Repubblica del Sudafrica, Kempton Park
Tel: +27 (0)11 961 0700
parker.southafrica@parker.com

Centro Europeo Informazioni Prodotti
Numero verde: 00 800 27 27 5374
(da AT, BE, CH, CZ, DE, DK, EE, ES, FI, FR, IE, IL, IS, IT, LU, MT, NL, NO, PL, PT, RU, SE, SK, UK, ZA)

America del Nord

CA – Canada, Milton, Ontario
Tel: +1 905 693 3000

US – USA, Cleveland (industriale)
Tel: +1 216 896 3000

US – USA, Elk Grove Village (mobile)
Tel: +1 847 258 6200

Asia-Pacifico

AU – Australia, Castle Hill
Tel: +61 (0)2-9634 7777

CN – Cina, Shanghai
Tel: +86 21 2899 5000

HK – Hong Kong
Tel: +852 2428 8008

ID – Indonesia, Tangerang
Tel: +62 21 7588 1906

IN – India, Mumbai
Tel: +91 22 6513 7081-85

JP – Giappone, Fujisawa
Tel: +81 (0)4 6635 3050

KR – Corea, Seoul
Tel: +82 2 559 0400

MY – Malaysia, Shah Alam
Tel: +60 3 7849 0800

NZ – Nuova Zelanda, Mt Wellington
Tel: +64 9 574 1744

SG – Singapore
Tel: +65 6887 6300

TH – Thailandia, Bangkok
Tel: +662 186 7000

TW – Taiwan, New Taipei City
Tel: +886 2 2298 8987

VN – Vietnam, Ho Chi Minh City
Tel: +84 8 3999 1600

Sudamerica

AR – Argentina, Buenos Aires
Tel: +54 3327 44 4129

BR – Brasile, Cachoeirinha RS
Tel: +55 51 3470 9144

CL – Cile, Santiago
Tel: +56 2 623 1216

MX – Messico, Toluca
Tel: +52 72 2275 4200

Ed. 2016-04-04

Parker Hannifin Italy S.r.l.

Via Privata Archimede 1
20094 Corsico (Milano)
Tel.: +39 02 45 19 21
Fax: +39 02 4 47 93 40
parker.italy@parker.com
www.parker.com/pmde

